

“Milli ideologiyamız, şübhəsiz ki, tarixi keçmişimizlə, millətimizin adət-ənənələri ilə, xüsusiyyətləri ilə, xalqımızın, dövlətimizin bu günü və gələcəyi ilə bağlı olmalıdır”.

Heydər ƏLİYEV

TARİX VƏ ONUN PROBLEMLƏRİ

1997-093

HISTORY AND ITS PROBLEMS

ИСТОРИЯ И ЕЁ ПРОБЛЕМЫ

NƏZƏRİ, ELMİ, METODİK JURNAL

ISSN 2708-0641 (print)

2708-065X (online)

2



ADİLOĞLU

BAKİ – 2021

Baş Redaktor - Əsməd İmamməmməd qızı Muxtarova - *Bakı Dövlət Universiteti*
Baş redaktorun müavini - İsmayıl Məhəmməd oğlu Məmmədov - *Bakı Dövlət Universiteti*
Məsul katib - Qabil Əli oğlu Əliyev - *Bakı Dövlət Universiteti*

Redaksiya heyəti (əlifba sırası ilə)

Axundova Nərgiz Çingiz qızı - *AMEA A.A.Bakıxanov adına Tarix İnstitutu*
Andrzej L.Bonusiak - *Jeşuva Universitetinin Tarix İnstitutu (Polşa)*
Barış Özdal - *Bursa Uludağ Universiteti (Türkiyə)*
Danish Miroslav - *Bratislava Komenski Universiteti (Slovakiya)*
Əliyeva Sevinc İsrəfil qızı - *Azərbaycan Dövlət Pedaqoji Universiteti*
Əlizadə Hikmət Əbdül oğlu - *Bakı Dövlət Universiteti*
Hacıyev İsmayıl Muxtar oğlu - *AMEA Naxçıvan bölməsi*
Hacıyev Sani Tofiq oğlu - *Bakı Dövlət Universiteti*
Hacıyev Zeynəddin Camal oğlu - *Bakı Dövlət Universiteti*
Hatice Palaz Erdemir - *Manisa Calal Bayar Universiteti (Türkiyə)*
Hüseynova İradə Mehtiqulu qızı - *Bakı Dövlət Universiteti*
Hüseynova Lalə Cavid qızı - *AR Prezidentinin İşlər İdarəsi Siyasi sənədlər arxivi*
İsgəndərov Anar Camal oğlu - *Bakı Dövlət Universiteti*
İsmayılov Qüdrət Seyfulla oğlu - *Bakı Dövlət Universiteti*
Qasımlı Musa Cəfər oğlu - *AMEA Qafqazşünaslıq İnstitutu*
Quliyeva Nərgiz Məlik qızı - *AMEA Arxeologiya və Etnoqrafiya İnstitutu*
Kvitsiani John Jokiyeovich - *İ.V.Cavaxişvili adına Tbilisi Dövlət Universitetinin "Qafqazşünaslıq" Elmi-Tədris İnstitutu (Gürcüstan)*
Mahmudov Yaqub Mikayıl oğlu - *AMEA A.A.Bakıxanov adına Tarix İnstitutu*
Mamoulia Georges Quramovich - *Sosial Elmlər üzrə Ali Araşdırmalar Məktəbi (Fransa)*
Mehdiyeva Nisbət Canməmməd qızı - *Bakı Dövlət Universiteti*
Mirabdullayev Adil Mirabdulla oğlu - *Bakı Dövlət Universiteti*
Mohammad Salmansızadəh - *Təbriz Universiteti (İran)*
Turichın İqor Victoroviç - *Moskva Tarix, İqtisadiyyat və Hüquq Elmi-Tədqiqat İnstitutu (Rusiya)*
Vəlixanlı Nailə Məmmədali qızı - *Azərbaycan tarx müzeyi*
Yusifzadə Sevinc Ziya qızı - *Bakı Dövlət Universiteti*
Zeynalov İbrahim Xudaverdi oğlu - *Bakı Dövlət Universiteti*

web-sayt: - http://publish.bsu.edu.az/az/content/tarix_ve_onun_problemleri_jurnali_illerle
http://ek.anl.az/search/query?term_1=Tarix+v%C9%99+onun+probleml%C9%99ri&theme=e-kataloq
Redaksiya ilə əlaqə: TarixVeOnunProblemleri@gmail.com
Şəhadətnamə № 0060079 (1997)
©Lisənziya ser.AB - №22477

MÜNDƏRİCAT

QƏDİM DÖVR VƏ ORTA ƏSRLƏR

HACIYEV İ.	<i>Naxçıvan Azərbaycan Səfəvi dövləti dövründə (1501-1736)</i>	5-10
MUXTAROVA Ə.İ.	<i>Sibir xanlığında hərbi sənəti</i>	11-16
HÜSEYNOVA İ.M.	<i>Qafqazda fəlsəfi baxışların inkişafı tarixindən. Nəsimi yaradıcılığı</i>	17-25
ИСМАЙЛОВА С.А.	<i>Тюркские племена в юго-восточной Европе. Куманы (куны)</i>	26-30
HÜSEYNOVA S.B.	<i>Qədim rusun tarixində qırçaq izləri: həqiqətlər və miflər</i>	31-35
OĞUZ KAĞAN	<i>Ticaretin Kent Gelişimine Etkisi: Karanlık Çağın Aydınlik Şehri</i>	36-42
BAYRAKDAR	<i>Venedik</i>	
QURBANOVA S.	<i>Səfəvi dövlətinin Portuqaliya və İspaniya ilə münasibətlərində Hörmüz məsələsi</i>	43-48
MUHİTTİN KAVİK	<i>Rusiyanın Şərq siyasətinin yaranması və qazaxlara təsiri</i>	49-53

YENİ DÖVR

CƏNNƏTOV A.C.	<i>Güney Azərbaycanda türk-müsəlman əhaliyə qarşı erməni soyqırımı və Osmanlının yardımı</i>	54-57
ДЖАЛИЛОВ А.	<i>Завершение Первой мировой войны и образование независимой Польской Республики</i>	58-63
MƏMMƏDOVA N.	<i>Birinci Dünya müharibəsində Qafqaz cəbhəsi: hərbi xəstəxanaların təşkili</i>	64-70
CƏFƏROVA Ş.Ş.	<i>XIX əsrin sonu-XX əsrin əvvəllərində ermənilərin Azərbaycanda iqtisadi, demoqrafik və təşkilatlanma vəziyyəti</i>	71-76

MÜASİR DÖVR

РЗАЕВ А.А., САФАРОВА Х., АЛИЕВ А.А.	<i>Армяно-азербайджанское вооруженное противостояние в первые десятилетия XX века и в период существования Азербайджанской Демократической Республики (1918-1920гг.)</i>	77-85
İSMAYILOV S.	<i>Azərbaycan-Ermənistan münasibətləri və Qarabağ məsələsi Azərbaycan Xalq Cümhuriyyətinin Parlamentinin müzakirələrində (1918-1920)</i>	86-90
QURBANOVA Ş.	<i>D.Kemmeronun baş nazirliyi dövründə İngiltərənin daxili və xarici siyasəti</i>	91-96
MƏMMƏDOV N.R.	<i>Azərbaycan Respublikasının işğal olunmuş Laçın rayonunda erməni vandalizmi</i>	97-102
ГУСЕЙНОВА А.Г.	<i>Победоносное окончание Отечественной войны</i>	103-110
MƏMMƏDOV F.F.	<i>Azərbaycan səhiyyəsinə özəl sektorun hüquqi təminatı (1991-2011-ci illər)</i>	111-114
HACIYEVA D.	<i>İkinci Qarabağ müharibəsindəki qələbə tariximizin siyasi dəyərini artırdı</i>	115-119
ORUCLU M.	<i>Etno-siyasi münaqişələrə dair nəzəriyyələr və onların təhlili</i>	120-124
ХИКМЕТ Н.ВЕЗИРОВ	<i>История и Праксиология Абсолюта</i>	125-134
HƏSƏNOV İ.Y.	<i>Milli Onkologiya Mərkəzinin tarixindən</i>	135-139
КУНИНА И.	<i>Мультилатерализм и унилатерализм во внешней политике государства</i>	140-144
İBRAHİMOV Ə.G.	<i>Geosiyasi maraqların anlayışı və təkamülü</i>	145-151
QULİYEVA İ.	<i>XX əsrin 70-ci illərində Azərbaycan iqtisadiyyatının inkişaf istiqamətlərinə dair</i>	152-157
FATMA BETÜL AYDEMİR	<i>Sovyetlerin son lideri Mihail Gorbaçov üzərinə kısa bir deqerlendirme</i>	158-162
ƏZİZOVA R.Y.	<i>20 yanvar faciəsi ərəfəsində siyasi rejimin xalq hərəkətini boğmaq cəhdləri</i>	163-166

ƏMİRBƏYOVA R.	<i>Müstəqillik illərində Azərbaycanda uşaq siyasətinin inkişaf tarixinin bəzi məsələləri</i>	167-171
QƏNİ-ZADƏ Ə.T.	<i>Azərbaycan Respublikası - Şimali Atlantika Müqaviləsi Təşkilatı ilə əməkdaşlığının inkişaf tarixi</i>	172-176
SOLTANZADƏ A.N.	<i>Türkiyə Əməkdaşlıq və Koordinasiya Agentliyi (TİKA)</i>	177-180
ABBASZADƏ N.M.	<i>Azərbaycanın güclü rifah dövlətinə çevrilməsi</i>	181-186
ƏHMƏDOVA H.	<i>NATO-nun Cənubi Qafqaz rəqibləri Rusiya və İranın regional siyasətinin ümumi təhlili</i>	187-191
ƏLƏSGƏROVA S.	<i>ABŞ-da etnik kimlik qrupları və onların lobbi fəaliyyəti</i>	192-195
QASIMOV T.	<i>Siyasi liderlik elita ilə idarə edilənlər arasında fəaliyyət mexanizmi kimi</i>	196-200
BAYRAMOVA L.B.	<i>Siyasi modernləşmənin tarixi tipləri və təkamül dinamikası</i>	201-204
ADİLOVA N.F.	<i>Siyasi mədəniyyətin mahiyyəti və nəzəri-metodoloji təhlili</i>	205-210
ARXEOLOGİYA VƏ ETNOQRAFİYA		
ДАДАШЕВ А.Н.	<i>Почвообрабатывающие орудия эпохи ранней бронзы Азербайджана</i>	211-215
AVŞAROVA İ.N.	<i>Azərbaycanın antik dövr tayfalarının mənəvi mədəniyyəti yazılı və arxeoloji mənbələrdə</i>	216-220
ОРУДЖЕВА Л.Р.	<i>Общественный строй эпохи культуры средней бронзы в Азербайджане</i>	221-226
BABAYEV Ə.H., ABBASOVA E.İ. САФАРОВА У.Р.	<i>Orta əsrlərdə Abşeronda olan sənət sahələri haqqında Технико-типологические особенности костяных орудий труда Шомутепинской культуры</i>	227-232 233-242
AXUNDOVA V.	<i>Azərbaycanın Göygöl bölgəsinin erkən orta əsr Alban məbədlərinin tarixi-arxeoloji tədqiqinə dair</i>	243-247
QASIMZADƏ Ə.H.	<i>Qəbələnin XI-XIII əsrlər şirsiz keramikası (dolça tipli qablar)</i>	248-252
MƏNBƏŞÜNASLIQ, TARİXŞÜNASLIQ, METODİKA		
ƏZİZOVA E.	<i>Türksoylu xalqların peyğəmbərlər tarixi təsəvvürünün formalaşmasında məqtəl əsərləri</i>	253-256
MƏMMƏDOV A.B.	<i>Dahi Azərbaycan şairi Nizami Gəncəvinin ailə modeli və nəsil artımı ilə bağlı tarixi demoqrafik baxışları</i>	257-261
UMUDLU V.	<i>“Müsavət” partiyasının fəaliyyəti Türkiyə tarixşünaslığında (1911-1917-ci illər)</i>	262-266

UOT 94(479.24)

İSMAYIL HACIYEV
AMEA Naxçıvan Bölməsinin sədri,
akademik
ismayil_haciyev@yahoo.com

NAXÇIVAN AZƏRBAYCAN SƏFƏVİ DÖVLƏTİ DÖVRÜNDƏ (1501-1736)

Məqalədə Azərbaycan Səfəvi dövlətinin quruluşuna, inzibati-ərazi bölgüsünə, idarə sistemində toxunulmaqla onun dövrün ən güclü imperiyalarından biri kimi səciyyəsi verilmiş, bu dövlətin qurulmasında və onun sonrakı tarixində Naxçıvanın oynadığı tarixi rol əsaslandırılmışdır. Belə bir tarixi fakta əsaslanaraq qeyd edilir ki, Naxçıvanın Şah İsmayılın tərəfində olması onun Əlvənd Mirzə və Murad Mirzə üzərində qələbəsinə təsir göstərmişdir. Tarixi faktlara istinad edilərək təsdiq olunur ki, Naxçıvan XVI əsrdən kəngərli qəbiləsinin irsi ölkəsi hesab olunurdu. Səfəvi-Osmanlı müharibələri, bunun Naxçıvana vurduğu zərbələrə baxmayaraq Naxçıvan Səfəvi dövlətinin mühüm hərbi-strateji bölgəsi olaraq qalırdı. Burada Naxçıvanın müəyyən dövrlərdə Osmanlı dövlətinə tabe edilməsi və onun idarəetmə strukturuna daxil edilməsi də faktik materiallar əsasında, xüsusilə müfəssəl və icmal dəftərlər əsasında təhlil edilir. Yekun nəticə olaraq bildirilir ki, Naxçıvan bölgəsi Səfəvilər dövlətinin tarixində, hərbi-strateji, siyasi, sosial-iqtisadi və mədəni həyatında əhəmiyyətli rol oynamışdır.

Açar sözlər: Azərbaycan, Səfəvi dövləti, Osmanlı dövləti, Naxçıvan, müfəssəl dəftər, icmal dəftər, müharibə.

Giriş. Səfəvi dövləti Azərbaycanın dövlətçilik tarixində yeni səhifə açmışdır. Bu hər şeydən əvvəl Səfəvi dövləti tərəfindən Azərbaycan torpaqlarının vahid dövlət tərkibində birləşdirilməsi ilə bağlı olmuşdur. Bu dövlətin yaradıcısı Şah İsmayıldır. Şah İsmayıl Azərbaycan torpaqlarını birləşdirmiş, Mərkəzləşdirilmiş Azərbaycan Dövlətini yaratmış görkəmli sərkərdə və dövlət xadimidir [9, s.22]. Azərbaycanın tanınmış səfəvişünas alimi O.Əfəndiyev yazırdı ki, ölkənin şimal və cənub vilayətlərinin Azərbaycan Səfəvilər dövləti daxilində siyasi baxımdan birləşməsi feodal Azərbaycanın tarixində yeni mühüm mərhələ hesab edilməlidir. Dövlət, xüsusilə də şəxsi feodal torpaq mülkiyyətinin inkişafı, bununla birbaşa əlaqəsi olan mərkəzləşdirilmənin güclənməsi də yeni cəhətlər idi [4, s.254].

Səfəvi dövləti quruluşuna, inzibati-ərazi bölgüsünə, idarə sistemində görə dövrünün ən güclü imperiyalarından biri olmuşdur. Dövrün tədqiqatçısının yazdığı kimi, “XV yüzilliyin sonu, XVI yüzilliyin əvvəllərində Səfəvi dövləti Azərbaycan cəmiyyətinin mükəmməl bir siyasi təşkilatı kimi meydana çıxmış, mərkəzi hakimiyyət orqanları təşkil edilmiş və onların arasında səlahiyyət bölgüsü həyata keçirilmişdir. İnzibati-ərazi bölgüsü prinsipləri əsasında yerli idarə orqanları yaradılmış və nəticədə ali hakimiyyətin bütün ölkə ərazisində həyata keçirilməsi təmin olunmuşdur” [2, s.3]. Dövləti mövcud olduğu dövr ərzində onun banisi olan Şah I İsmayıl (1501-1524) və onun varisləri I Təhmasib (1524-1576), II İsmayıl (1576-1577), Məhəmməd Xudabəndə (1577-1587), I Abbas (1587-1629), I Səfi (1629-1642), II Abbas (1642-1666), Süleyman (1666-1694), Sultan Hüseyn (1694-1722), II Təhmasib (1722-1732) və III Abbas (1732-1736) idarə etmişdilər.

Naxçıvan Səfəvilər dövlətinin qurulmasında və onun sonrakı tarixində mühüm rol oynayaraq, Azərbaycan dövlətçiliyinin varisliyinə vacib töhfə vermişdir. Əvvəlcə Qaraqoyunlu, sonra Ağqoyunlu dövlətlərinin tərkibində olan Naxçıvan Səfəvilər dövlətinin yaradılmasına köməklik göstərmişdir. Naxçıvanın əhəmiyyətini bilən Ağqoyunlu Əlvənd Mirzə də qüvvələrini ora yönəlmişdi. Əsas hadisələr isə Naxçıvanın şimal-qərbində, Şərurda cərəyan etmişdi. İsmayıl ilə Əlvənd Mirzə arasında həlledici döyüş burada 1501-ci ilin ortalarında baş vermişdi. Əlvəndin 30 minlik ordusuna qarşı İsmayılın 7 min nəfərlik qoşunu dayanmışdı. Ona görə də döyüşün taleyi üçün sərkərdələrin hərbi bacarığı və yerli əhalinin tərəflərə münasibəti vacib rola malik idi. Hər iki üstünlük İsmayıl tərəfində olduğundan o, qələbə qazanmağa nail oldu. “Əlvənd döyüş meydanından

Ərzincana qaçmaqla güclə canını qurtardı. Qızılbaşlar zəngin qənimətlər (atlar, dəvələr, qatırlar, qiymətli mallar, qızıl və gümüş ləvazimat və s.) ələ keçirdilər. Elə həmin - 1501-ci ilin payızında, Şərur qələbəsindən dərhal sonra İsmayıl təntənə ilə Təbrizə daxil oldu və şahlıq taxt-tacına yiyələndi” [2, s.44-45]. Naxçıvanın şah İsmayılın tərəfində olması Murad Mirzə üzərində 1503-cü ildə qələbə əldə edilməsinə də təsir etdi.

Naxçıvan XVI əsrdən etibarən ustaclu qızılbaş qəbilələrinin bir qolu olan kəngərli qəbiləsinin irsi ölkəsi hesab olunurdu. Bu Naxçıvanın həm Səfəvi, həm xanlıq, həm də Rusiya imperiyası dövrünün ilk mərhələsində dərin izlər buraxmışdı. Kəngərlilərin bir hissəsi Şah İsmayılın vaxtında diyarı türkmənlərin hücumundan qorumaq üçün Xorasanın Nisa dairəsinə köçürülmüşdü. Şah Abbasın dövründə qəbilənin başçısı və Naxçıvan hakimi Maqsud Sultan Kəngərli-Ustaclı idi. İsgəndər Münşinin 1628-ci ilə aid əmirlərin siyahısına görə Maqsud Sultan nəinki Naxçıvan, eyni zamanda, Xorasan kəngərlilərinin də hakimi idi [21, s.132]. Sonrakı dövrdə Naxçıvanda Nadir bəy Rzaəddin xan (1647), Əliqulu xan (1668), Murad xan (1668-1669), Şərəf xan (1669-1678), Məhəmməd Rza xan (1678-1691) hakimlik etmişdilər [10, s.138]. Kəngərlilərin Naxçıvan ölkəsinin siyasi idarəsi sahəsində əldə etdiyi təcrübə sonralar Naxçıvan xanlığının yaradılmasında vacib rol oynamışdır.

Naxçıvanın Səfəvi dövləti tərkibində tarixinin sonrakı mərhələsi də dövlətçilik ilə sıx bağlı olmuşdur. Naxçıvan uzunmüddətli Səfəvi-Osmanlı müharibələrinin əsas hərbi-strateji məntəqələrindən biri olmuş, müharibənin bütün ağırı-acıları və itkiləri ilə üzləşmişdir. Naxçıvanın bu dövr tarixi Səfəvi dövlətinin həyatının ən mühüm hadisələri ilə bilavasitə əlaqədardır.

Naxçıvan ilk əvvəl Səfəvilər ilə Osmanlılar arasında baş verən 1514-1555-ci illər müharibəsinin çətinliklərinə məruz qaldı. Səfəvilərin 1514-cü ilin avqustunda baş verən Çaldıran döyüşündə məğlub olması dövlətin paytaxtı Təbriz kimi Naxçıvanın da osmanlıların əlinə keçməsinə səbəb oldu. Osmanlılar burada 1514-cü il 20-26 sentyabrda qala bildilər, sonra isə qoşunlar İrəvana çəkildi [18, s.226-227]. Şah İsmayıl bundan istifadə edərək 1517-ci ilin qışında Naxçıvana gəldi. Naxçıvanda olarkən Şah İsmayıl ətraf bölgələrlə bağlı bir sıra mühüm məsələlərin həllinə nail oldu. Bu məsələlərdən biri Gürcüstanın Səfəvi hakimiyyəti altına gətirilməsi, Şirvanla dostluq münasibətlərinin yaradılması idi [15, s.543-548]. Naxçıvanda olduğu müddətdə Şah İsmayılın gördüyü maraqlı işlərdən biri də Sultan Səlimin yanına növbəti elçini göndərmək oldu. Amma Sultan Səlim bu dəfə də Şah İsmayılın elçisini həbs etdirdi. Sultan Süleyman (1520-1566) bu müharibə dövründə baş verən 1534, 1535 və 1548-ci illərdəki üç yürüşü də Naxçıvana ağır zərbə vurdu. Buna baxmayaraq, Naxçıvan Səfəvi dövlətinin mühüm hərbi-strateji bölgəsi olaraq qalırdı. Sultan Süleymanın 1554-cü ilin ortalarında başlayan dördüncü yürüşü isə “12-ci səfər” və ya “Naxçıvan səfəri” kimi tarixə daxil olmuşdur. Osmanlı qüvvələri iyulun 28-də Naxçıvana daxil olmuş, 30-da isə oranı tərk etmişdilər. Görünür “Naxçıvan səfəri”ndən çıxarılan əsas dərslərdən biri müharibənin davam etdirilməsindənə, sülhün vacibliyinin müəyyənləşdirilməsi olmuşdu. Bununla əlaqədar olaraq, dövlətlər arasında sülh danışıqları başlamış və 1555-ci il mayın 29-da Amasiyada müqavilə imzalanmışdı. Müqavilənin şərtlərinə görə İmeretiya, Mingreliya, Quriya və Şərqi Anadolu Osmanlı imperiyasına keçmiş, Mesxiya, Kartli, Kaxet və İrəvan Səfəvilər dövlətində qalmışdı [4, s.83]. Naxçıvan da Səfəvilər dövləti tərkibində qalmışdır.

Səfəvilər və Osmanlılar arasında yeni müharibənin başladığı 1578-ci ilədək Naxçıvanda da sülh şəraiti iqtisadi inkişafa müsbət təsir göstərdi. II İsmayılın dövründə Səfəvilərin hakimiyyəti altında olan Naxçıvana “Şərəfnamə” adlı tarixi əsərin müəllifi Şərəfxan Bidlisi hakim təyin edilmiş, lakin onun hakimiyyəti uzun sürməmişdir. Osmanlılar və Səfəvilər arasında yeni müharibə başladığı zaman, 1578-ci ilin dekabrında Naxçıvanı tərk edərək 400 nəfərə yaxın məyyəti ilə Bidlisə getmişdi [10, s.127; 17, s.6].

1578-1590-cı illər müharibəsi zamanı da Naxçıvan hərbi əməliyyatların əsas mərkəzlərindən biri olmuşdur. Müharibənin elə ilk ilində Naxçıvan Osmanlı qoşununun hücumuna məruz qalmış və onların əlinə keçmiş, lakin tezliklə Naxçıvan tərk edilmişdir. Növbəti 1579-cu ildə osmanlılar Naxçıvan şəhəri və ətraf yerlərdən 40 mindən çox əsir aparmışdılar. 1588-ci ildə yeni Osmanlı hücumu zamanı Naxçıvan ələ keçirilmişdi. Səfəvilərin məğlub olduğu bu müharibə nəticəsində

bağlanılan 1590-cı il İstanbul sülhünə görə Naxçıvanın da Osmanlı dövlətinə keçməsi təsbit edilmişdi [10, s.127].

Naxçıvan osmanlılar tərəfindən ələ keçirildiyi 1588-ci ildən etibarən 15 il müddətinə Osmanlı dövlətinin tərkibində qalmışdır. Osmanlı dövləti Naxçıvanın hərbi-strateji əhəmiyyətini nəzərə alaraq, onun dirçəldilməsi və möhkəmləndirilməsi sahəsində tədbirlər həyata keçirmişdir. Bu dövrdə Naxçıvanın idarəsi Xızır Paşaya həvalə edilmişdir [10, s.128].

Naxçıvan rəsmən Osmanlı dövlətinin tərkibinə daxil edildikdən sonra, o sancağa çevrilmiş və İrəvan əyalətinə daxil edilmişdir. Osmanlı ənənəsinə uyğun olaraq, bütövlükdə İrəvan əyalətində, o cümlədən Naxçıvan sancağında fiskal məqsədlə 1590-cı ilin noyabrında müfəssəl dəftər tərtib edilmişdir. Bu siyasətin və onun nəticəsində meydana gəlmiş dəftərlərin (müfəssəl və icmal) dövlətçilik baxımından əhəmiyyətini nəzərə alaraq onun üzərində xüsusi dayanmağa ehtiyac vardır. Bu məsələyə İrəvan əyalətinin icmal dəftərinin tədqiqatçıları da xüsusi diqqət yetirərək yazmışdır ki, ələ keçirdikləri bölgələri mərkəzləşmiş qaydada idarə etmək məqsədi ilə osmanlılar buraları ölkənin ictimai-siyasi və sosial-iqtisadi sistemə inteqrasiyası ilə ciddi məşğul olmağa başlayırlar. Siyasi sabitliyi və asayışı təmin etmək, hücumlardan qorunmaq üçün osmanlılar ilk növbədə qalalarda silahlı qüvvələri yerləşdirir, onlara maaş kimi veriləcək vəsaitin mənbələrini müəyyən edirdilər. Bu tədbirdən sonra ələ keçirilən bölgələr əyalətlərə bölünür, onların ərazi-inzibati bölgüsü aparılır, yerli idarə aparatı formalaşdırılır, rəhbərləri (bəylərbəyi, sancaqbəyi, qazi, naib, kətxuda, dəftərdar) təyin edilirdi... Beləliklə də, əyalətin idarə olunması üçün lazım olan qanunnamə və vergilərin nizamlı şəkildə toplanmasını müəyyən edən müfəssəl dəftər tərtib edilirdi.

Növbəti sonuncu mərhələdə isə, əkilən torpaq sahələri və formaları ilə bərabər torpaq sahibləri müəyyən edilərək, toplanan məlumatlara əsasən müfəssəl dəftərdə istifadə olunmaqla icmal dəftər hazırlanırdı [6, s.5-6]. İrəvan əyalətinin icmal dəftərinə görə Naxçıvan bölgəsi Naxçıvan, Məvazi-Xatun, Mülki-Arslan, Qarabağ, Dərəşam, Dərəşahbuz, Qışlağat nahiyələri; Şərur bölgəsi isə Şərur, Zar, Zəbil, Əlincə, Sisyan nahiyələri; Ordubad bölgəsi isə Ordubad, Culfa, Azadçıran, Şorlut, Dərənürgüt nahiyələrindən ibarət idi. Müfəssəl dəftərin məlumatına görə Naxçıvan sancağının 393 yaşayış məntəqəsindən 269-nun əhalisi oranı tərk etmiş, Bazarçayı, Şərəbxana, Zar və Zəbil isə tamamilə boşalmışdır [12, s.13]. Bu 1579-cu il hücumu ilə əlaqədar olmuşdur [6, s.12-13]. Beləliklə, Naxçıvanın Osmanlı idarəçiliyində olduğu dövrdə (1588-1603) Osmanlı dövlətinin həyata keçirdiyi tədbirlər nəticəsində burada idarə sistemi və sosial-iqtisadi həyat stabilləşməyə başlamışdır.

1590-cı il müqaviləsi ilə Azərbaycanın böyük bir hissəsini, o cümlədən hərbi-strateji baxımdan xüsusi rolu olan Naxçıvanı itirən Şah Abbas belə bir vəziyyətlə barışmaq istəməmiş, Osmanlı dövləti ilə yeni müharibəyə hazırlaşmaq məqsədi ilə bir sıra islahatlar (hərbi, vergi və s.) aparmışdır. 1602-ci ildə Osmanlı dövləti ilə müharibə başlamışdır. 1612-ci ilədək davam edən bu müharibədə də Naxçıvan uğrunda mübarizə əsas məsələlərdən biri olmuşdur. Şah Abbas 1603-cü ilin oktyabrında Təbrizi azad etdikdən sonra, Culfanı və Əlincə qalasını aldı və həmin ilin sonunda Naxçıvana doğru irəlilədi. Bu zaman Osmanlı qoşunu Naxçıvanda 150 nəfərlik kiçik bir qarnizon saxlayaraq, oranı tərk etmişdi. Osmanlı qüvvələrinin Naxçıvanı tərk etməsi hərbi-strateji səbəblərlə eyni zamanda, yerli əhalinin Səfəvilər dövlətini müdafiə etməsi və Osmanlı hakimiyyətindən xilas olmaq arzusu ilə də izah edilir. Bunu Naxçıvanın azad edilməsindən sonra Şah Abbasla birlikdə Naxçıvan şəhərinə gələn Alman imperatoru II Rudolfun səfiri Tektander də qeyd etmişdir. Naxçıvanda Səfəvi hakimiyyəti bərpa edildikdən sonra şəhərin və bütün vilayətin idarəsi Maqsud Sultan Kəngərliyə həvalə edilmişdir [10, s.130-131].

Osmanlı sultanı I Əhməd (1603-1617) müharibənin gedişində dönüş yaratmaq məqsədi ilə 1605-ci ildə Cığal oğlunun başçılığı altında yeni qüvvə göndərdi. Şah Abbas bu qüvvələrə qarşı əvvəllər də tətbiq edilən “boşaldılmış (bəzən yandırılmış və ya viran edilmiş kimi ifadələr də tətbiq edilir) torpaq” taktikasını tətbiq etməyə başladı. Osmanlı qoşunlarının əlinə keçməməsi üçün yaşayış məskənləri dağıdıldı, əhalisi köçürülməyə başladı. Bu siyasət Naxçıvanda da tətbiq edilməyə başladı [10, s.132-136; 5, s.49]. Bu siyasətin mahiyyəti bəzən ciddi şəkildə təhrif edilir. Onun etnik və ya dini səciyyə daşması, qırğın şəkli alması, “böyük sürgün” adlandırılması və s. bu kimi yanaşmalar həqiqətə uyğun görünür. Bu tamamilə hərbi-strateji məqsəddən irəli gəlirdi. (Yeri gəlmişkən qeyd

edək ki, hərbi tarixində bu taktikadan istifadə edilmişdir. Napoleonun Rusiyaya 1812-ci il yürüşü zamanı bu taktika tətbiq edilmiş, o Rusiyaya güclü Napoleon üzərində qələbə çalmağa imkan vermişdir və s.). Bununla eyni zamanda, boşaldılmış Naxçıvanı da Osmanlı hücumundan müdafiə etmək lazım gəlirdi. Cığal oğlu Sinan Paşanın Ömər Ağanın başçılığı ilə Naxçıvan üzərinə göndərdiyi hərbi dəstələr Şah Abbasın sərkərdəsi Əmirgunə xan tərəfindən dəf edilmişdi. Mühəribə isə 1612-ci il noyabrın 20-də İstanbulda bağlanmış sülh müqaviləsi ilə başa çatmış, 1555-ci il Amasiya müqaviləsi bərpa edilmişdi [22, s.138-139]. Naxçıvan da yenidən rəsmən Səfəvi dövlətinin tərkibində qalmışdır.

XVI əsrin sonları-XVII əsrin əvvəllərində Azərbaycanda da genişlənən cəlalilər hərəkatının Osmanlı dövlətinə qarşı mübarizə aparması, şah hökuməti üçün də onu cəlbədicə edirdi. Ona görə də bu hərəkat Şah Abbas tərəfindən dəstəklənmişdir. Bu hərəkatın Naxçıvan ərazisində də yayılması Osmanlılara qarşı mübarizədə müəyyən rol oynadığını söyləməyə əsas verə bilər [21, s.327].

1612-ci il sülhündən az sonra, 1616-cı ildə Osmanlı-Səfəvi müharibəsi yenidən başlandı və 1618-ci il 29 sentyabr Mərənd sülhü ilə başa çatdı. Lakin bu sülh də stabilliyi bərpa edə bilmədi. 1623-cü ildə hərbi əməliyyatlar yenidən başlandı. 1639-cu ilədək davam edən bu müharibə zamanı Naxçıvan yenidən dağıntılara məruz qaldı. Sultan IV Murad (1623-1640) tərəfindən göndərilən ordu 1635-ci il hərbi əməliyyatları zamanı Təbriz və İrəvan şəhərləri ilə birgə, Naxçıvanı da tutmağa nail oldu. Naxçıvan osmanlıların əlinə keçdi. Mühəribə 1639-cu il mayın 17-də bağlanan Qəsri-Şirin müqaviləsi ilə başa çatdı. Müqaviləyə görə İraqi Ərəb osmanlılarda, Zəncir qalasından şərqdəki torpaqlar isə səfəvilərdə qalırdı. Cənubi Qafqazda isə sərhədlər dəyişmirdi [8, s.47]. 1639-cu il müqaviləsi Naxçıvanın Səfəvi dövləti tərkibində qalmasını təsdiq edirdi.

Beləliklə, Səfəvilər və Osmanlılar arasında 1514-cü ildən bəri fasilələrlə davam edən müharibəyə 1639-cu il müqaviləsi ilə son qoyuldu. Naxçıvan Azərbaycan Səfəvilər dövlətinin tərkib hissəsi kimi müharibələrin gedişində əsas hərbi-strateji ərazilərdən biri olmuş, osmanlılar tərəfindən ələ keçirilməsinə və bir müddət (1588-1603) Osmanlı dövlətinin tərkibinə daxil edilməsinə baxmayaraq, burada Azərbaycan dövlətçiliyinin bərpasına çalışmış və buna nail olaraq, sonda Səfəvilər dövlətinin tərkib hissəsi kimi qalmışdır.

1639-cu il müqaviləsindən Səfəvilər dövlətinin 1722-ci ildə əfqanların hücumu ilə yeni təhlükə qarşısında qaldığı dövrə qədər ölkədə sülh mövcud olmuşdur. Lakin buna baxmayaraq, dövlətin digər müharibə gedən bölgələrində olduğu kimi, Naxçıvanda da müharibənin ağır nəticələrinin aradan qaldırılması mümkün olmadı, əksinə sosial-iqtisadi vəziyyətdəki problemlər və yeni daxili çəkişmələr vəziyyəti daha da mürəkkəbləşdirdi. 1667-ci ildə Naxçıvan, Culfa və İrəvanda iki il müddətində maaş ala bilməyən qacar və bayat tayfasından olan əsgərlərin üsyanı baş verdi. XVII əsrin 70-ci illərində isə aclıq baş verdi. Sultan Hüseyinin vergiləri artırmaq məqsədi ilə 1699-1702-ci illərdə əhalinin siyahıya alınmasını həyata keçirməsi və onun ağır nəticələri əhalinin vəziyyətini daha da çətinləşdirdi [13, s.292-293].

1722-ci ildə əfqanların hücumu və şahın hakimiyyətdən salınması, eyni zamanda rus çarı I Pyotr-un Xəzərsahili torpaqlara yürüşü və Şirvanda anti-Səfəvi üsyanları siyasi vəziyyəti kəskinləşdirdi. 1723-1727-ci illərdə Səfəvi dövləti ilə Osmanlılar arasında başlayan yeni müharibə də ağır təsirini göstərdi [19, s.85-90]. Osmanlılar müharibənin gedişində Azərbaycan torpaqlarının xeyli hissəsini ələ keçirməyə nail oldular. 1724-cü il 12 iyunda Osmanlı dövləti ilə Rusiya arasındakı İstanbul müqaviləsi Azərbaycan torpaqlarının bölüşdürülməsini təsdiq etdi [8, s.121-136]. Naxçıvan Osmanlı dövlətinin nüfuz dairəsinə daxil edildi. Osmanlılar tərəfindən 1724-cü il sentyabrın əvvəllərində Naxçıvan şəhəri, 10-da isə Ordubad şəhəri tutuldu [11, s.99].

Naxçıvanın Osmanlı imperiyası tərkibinə daxil olduğu ərzində onun ərazisi və inzibati bölgüsü haqqında farsdilli “Təzkirət əl-mülük” əsəri məlumat verir. Naxçıvan ölkəsi bu dövrdə Çuxur-Səəd bəylərbəyliyinə daxil idi. Bununla yanaşı, osmanlıların əvvəllər tərtib etdikləri dəftərdən fərqli olaraq inzibati baxımdan Naxçıvan sancaq kimi deyil, Səfəvilər dövlətinin inzibati quruluşuna uyğun olaraq tümən kimi qeydə alınıb; həmin əsərdə (əlyazmasında) osmanlılar dövründə Zar və Zəbil kimi qələmə alınan nahiyələr birləşdirilib Zar-zəbil adlandırılmışdır ... və nəhayət, bu dövrdə Sədərək adlı yeni inzibati vahidi yaradıldığı haqqında da məlumat əldə edilir. “Təzkirət əl-

mülük”ə görə osmanlılar dövründən fərqli olaraq Naxçıvan diyarı Çuxur-Səəd bəylərbəyliyinə tabe olan sancaqbəyi və yaxud da naiblər tərəfindən deyil, ayrı-ayrı hakimlər tərəfindən idarə olunurdu” [3, s.18-19].

Naxçıvan Osmanlı imperiyası tərkibinə daxil edildikdən sonra burada müvafiq inzibati-ərazi bölgüsü həyata keçirildi. Naxçıvan sancağı yaradıldı və 1590-cı ildə olduğu kimi, 1727-ci ildə yeni müfəssəl dəftər tərtib edildi. Bu müfəssəl dəftər Naxçıvanın inzibati-ərazi bölgüsü, əhalisi və iqtisadi imkanları haqqında məlumat verməklə, onun Osmanlıyaqədərki Səfəvi dövləti tərkibində və Osmanlı dövründə vəziyyəti haqqında təsəvvür yaratmağa imkan verir [12, s.10-15, 17-19].

Səfəvilərin hakimiyyətinin son dövründə dövlətin siyasi həyatında ciddi dəyişikliklər baş verirdi. 1722-ci ildə hakimiyyətə gələn II Təhmasib siyasi arenaya cəsarətlə qədəm qoyan Nadir tərəfindən taxt-tacdan uzaqlaşdırıldı, yerinə körpə uşaq olan III Abbası gətirməklə faktiki hakimiyyəti ələ aldı və Səfəvi dövlətinin torpaqlarını Osmanlılardan geri almaq uğrunda mübarizəyə başladı. Bu mübarizənin gedişində, 1735-ci ildə Naxçıvan geri alındı [11, s.100]. Nadir mövcud vəziyyətdə siyasi statusu ilə razılaşmayaraq, Səfəviləri devirməyi və hakimiyyəti öz əlinə keçirməyi qərara aldı. O, 1736-cı ildə Muğan qurultayında özünü şah elan etdi. Beləliklə, Azərbaycan dövlətçiliyinin Səfəvi dövrü başa çatdı.

Naxçıvan nəinki, siyasi hadisələr, o cümlədən sosial-iqtisadi və mədəni həyatda rolu ilə də Səfəvilər dövlətində mühüm rol oynamışdır. Naxçıvan bölgəsinin mərkəzi kimi Naxçıvan şəhəri Səfəvi-Osmanlı müharibələri dövründə amansız dağıntılara baxmayaraq, digər tarixi Azərbaycan şəhərləri kimi (Şəmkir, Mahmudabad və s.) məhv olub sıradan çaxmadı, çətinliklə olsa da, şəhər həyatı bərpa edildi və davam etdirildi [10, s.99-139]. Bunun nəticəsi idi ki, Naxçıvan imperiyanın pul dövriyyəsi və zərbcəna sistemində və ticarətində rolunu saxlaya bilmişdir. Təsadüfi deyil ki, orta əsr şəhərləri ərazisində aparılan arxeoloji tədqiqat işləri və təsadüfi tapıntılar nəticəsində XVI-XVII əsrlərə aid bir çox Naxçıvan sikkəsi əldə edilmişdir [14, s.104, 106-108]. I Təhmasibin Naxçıvanda zərb edilmiş sonuncu sikkəsi 1568-ci ilə aiddir. Osmanlı hakimiyyəti zamanı III Sultan Murad və III Sultan Məhəmməd dövründə də Naxçıvanda sikkələr kəsilmişdir. I Şah Abbas Naxçıvanı 1603-cü ildə azad edərkən burada sikkə zərbini yenidən bərpa etmişdir [14, s.106-108].

Nəticə. Beləliklə, tarixi faktlar sübut edir ki, Naxçıvan bölgəsi Azərbaycan Səfəvilər dövlətinin meydana gəlməsi və tarixində əhəmiyyətli rol oynamış, hərbi-strateji, siyasi, sosial-iqtisadi və mədəni həyatında dərin iz buraxmışdır.

ƏDƏBİYYAT

1. Azərbaycan tarixi. Yeddi cildə, III cild (XIII-XVIII əsrlər). Bakı, Elm, 2007, 592 s.
2. Bayramlı Z. Azərbaycan Səfəvi dövlətinin quruluşu və idarə sistemi. Bakı, ADPU, 2006, 256 s.
3. Budaqova S. Naxçıvan diyarının tarixi-coğrafiyası (XVIII əsrin ikinci yarısı-XIX əsrin birinci qərinəsi). Bakı, Elm, 1995, 96 s.
4. Əfəndiyev O. Azərbaycan Səfəvilər dövləti. Bakı, Qərb-Şərq, 1993, 301 s.
5. Əliyev İ. Naxçıvan bölgəsi Səfəvilər dövründə. Bakı, Elm və Təhsil, 2014, 224 s.
6. İrəvan əyalətinin icmal dəftəri. Araşdırma, tərcümə, qeyd və əlavələrin müəllifləri akad. Ziya Bünyadov və tarix elmləri namizədi Hüsəməddin Məmmədov (Qaramanlı). Bakı, Elm, 1996, 184 s.
7. Qurbanov C. Səfəvi hökmdarı I Şah Abbas (1587-1629). Bakı, Zərdabi LTD, 2011, 176 s.
8. Mahmudov Y., Şükürov K. Azərbaycan: Beynəlxalq münasibətlər və diplomatiya tarixi. 1639-1828. Dövlətlərarası müqavilələr və digər xarici siyasət aktları. Bakı, AMEA Tarix İnstitutu, 2009, 512 s.
9. Mehdiyev R. Tarixi idrakın elmiyi problemlərinə dair. Bakı, Şərq-Qərb, 2013, 256 s.
10. Məmmədov R. Naxçıvan şəhərinin tarixi oçerki. Bakı, Elm, 1977, 158 s.
11. Mustafazadə T.T. Naxçıvan diyarı XVIII-XIX yüzilliyin əvvəllərində // Naxçıvan: tarixi gerçəklik, müasir durum, inkişaf perspektivləri. Naxçıvan, 2006, s.98-112.
12. Naxçıvan sancağının müfəssəl dəftəri. Araşdırma, qeyd və şərhlərin müəllifi H.Məmmədov. Tərcümə edənlər Z.Bünyadov və H.Məmmədov. Bakı, Elm, 2001, 376 s.

13. Naxçıvan tarixi. Üç cildə, birinci cild. Naxçıvan, “Əcəmi” Nəşriyyat-Poliqrafiya Birliyi, 2013, 452 s.
14. Seyidov A.Q., Quliyev A.A., Rzayev R.Ş. Azərbaycan tarixi (numizmatik materiallar). Bakı, “Xəzər Universiteti nəşriyyatı”, 2017, 248 s.
15. Süleymanov M. Şah İsmayıl Səfəvi. Bakı, Elm və Təhsil, 2018, 824 s.
16. Şah İsmayıl Səfəvi: Tarixi-diplomatik sənədlər toplusu. Elmi redaktor akad. Ramiz Mehdiyev. Bakı, Şərq-Qərb, 2014, 400 s.
17. Türklər kitabından Naxçıvana dair seçmələr (cild 7,8, 9, 13, 19, Ankara 2002). Naxçıvan, “Əcəmi” Nəşriyyat-Poliqrafiya Birliyi, 2015, 80 s.
18. Kırzioğlu F. Osmanlıların Qafqaz ellerini fethi (1491-1590). Ankara, TTK, 1976, 552 s.
19. Левиатов В.Н. Очерки по истории Азербайджана в XVIII веке. Баку, Изд-во АН Азерб. ССР, 1948, 228 с.
20. Мехтиев Р. Шах Исмаил Сефевии: портрет правителя и война. Часть 1. Баку, “Şərq-Qərb”, 2014, 256 с.
21. Петрушевский П.П. Очерки по истории феодальных отношений в Азербайджане и Армении в XVI – начале XIX вв. Ленинград, Изд-во Ленинградского Государственного Ордена Ленина Университета им.А.А.Жданова, 1949, 384 с.
22. Рахмани А.А. Азербайджан в конце XVI и в XVII веке. Баку, Элм, 1981, 238 с.

ISMAIL HAJIYEV

Chairman of Nakhchivan Branch of ANAS, academic

NAKHCHIVAN DURING AZERBAIJANI STATE OF SAFAVIDS (1501-1736)

Touching upon the establishment of the Azerbaijani state of Safavids, its administrative-territorial division and governance system, the article describes it as one of the most powerful empires of the time, the historical role of Nakhchivan in the establishment of this state and its subsequent history. Based on such a historical fact, it is noted that Nakhchivan's support for Shah Ismail influenced his victory over Alwand Mirza and Murad Mirza. Referring to historical facts, it is confirmed that Nakhchivan had been considered the hereditary country of the kangarli tribe since the 14th century. Despite the Safavid-Ottoman wars and the blows it inflicted on Nakhchivan, it remained an important military-strategic region of the Safavid state. Here, the subordination of Nakhchivan to the Ottoman state in certain periods and its inclusion in the governance system are analyzed on the basis of factual materials, especially on the basis of detailed books and short register. As a result, the Nakhchivan region played an important role in the history of the Safavid state, its military-strategic, political, socio-economic and cultural life.

Keywords: Azerbaijan, Safavid state, Ottoman state, Nakhchivan, detailed book, short register, war.

Məqalənin redaksiyaya daxil olduğu tarix: 19 fevral 2021-ci il.

Məqalənin çapa qəbul olunma tarixi: 22 mart 2021-ci il.

SİBİR XANLIĞINDA HƏRB SƏNƏTİ

XV əsrin sonlarında Qızıl Ordanın süqutu nəticəsində yaranmış türk feodal dövləti olan Sibir xanlığı, zəngin hərbi ənənələrə və hərbi sənətinə malik olmuşdur. Döyüş meydanında Sibir döyüşçüləri, köçəri xalqlara xas olan ənənəvi manevr taktikalarından istifadə etmiş və düşmən üzərinə ox yağdırmışlar. Sibir xanlığının hərbi sənətində kəşfiyyat işi mühüm rol oynamış, bunun sayəsində Sibir orduları pusqu quraraq düşmən üzərinə gözlənilməz hücumlar təşkil etmişdilər. Məqalədə Sibir xanlığının hərbi tarixi, Sibir xanlığı ordusunun silahları, zirehləri, hücum və müdafiə taktikaları arxeoloji, tarixi və mənbəünaslıq kontekstində nəzərdən keçirilmişdir.

Açar sözlər: Sibir xanlığı, Sibir tatarları, hərbi tarixi, Yermakın hücumları, Sibirin istilasası.

Giriş. Bəşər tarixinin inkişafında silinməz iz buraxan türk xalqlarının yaratdıqları dövlət qurumları istər zəngin dövlətçilik ənənələri, istərsə də misilsiz hərbi sənəti ilə həmişə diqqəti cəlb etmişlər. Orta əsrlərdə öz dövlət qurumlarını yaradan və nəzərdən keçirilən dövrdə Avrasiyanın hərbi tarixində nəzərə çarpan iz qoyan türk xalqları arasında Sibir tatarları da mühüm əhəmiyyət kəsb edir. Sibir türklərinin həyat tərzini haqqında təsəvvürə malik olmadan onların hərbi fenomenini dərk etmək mümkün deyil. Ona görə ki, Sibir türklərinin hərbi sənəti onların həyat tərzindən doğurdu. Belə ki, Sibirin sərt təbii iqlimi Sibir xanlığının istər sosial-iqtisadi, istər mədəni, istərsə də hərbi quruculuğu sahəsində öz təsirini göstərməyə bilməzdi.

Sibir xanlığı, qonşu dövlətlərlə münasibətləri. XV əsrin sonlarında Qızıl Orda dövlətinin süqutundan sonra meydana gəlmiş Sibir xanlığı, müasir Qərbi Sibir ərazisində mövcud olan türk feodal dövləti olmuşdur. Sibir xanlığının tarixinin öyrənilməsində, xanlıqdakı hərbi işin və hərbi sənətinin tədqiqi mühüm əhəmiyyət kəsb edir. Qərbi Sibiri Şərqi Avropa, Yaxın Şərq və Orta Asiya ilə birləşdirən mühüm ticarət yolları məhz Sibir xanlığının ərazisindən keçmiş və bu karvan-ticarət yolları vasitəsilə orta əsr tacirləri xəz müqabilində Sibirə silah və müxtəlif məişət, zənət əşyaları gətirmişlər [2, s.40]. Sibir xanlığı yarandığı dövrdən bəri onun ərazisindəki müxtəlif etnik xalqlar Sibir tatarları ilə qaynayıb-qarışmış və nəticədə ortaq etnik-mədəni tərkib formalaşmışdır. Sibir xanlığının hökmdarları Qazan xanlığı, Şeybanilər dövləti, Noqay Ordası və digər müxtəlif Avropa və Asiya ölkələri ilə əlaqələr yaratmışdılar. Moskva knyazlığı ilə əlaqələr isə qeyri-sabit olmuşdur. Çünki XIV-XV əsrlərdə Moskva knyazlığından olan soyğunçular bir neçə dəfə Ural dağlarını keçərək uqor və samodə tayfalarından xərac almaq üçün Qərbi Sibir ərazisinə keçmişdilər [3, s.81]. Sibir xanları müxtəlif dövrlərdə Moskva hökmdarlarından vassal asılılığını qəbul etsələr də, xanların bəziləri bu asılılıqdan imtina etmiş və öz qoşunlarını Ural dağları vasitəsilə Kamaboyu rus yaşayış məskənlərinə göndərmişlər. Lakin, keçilməz sıra dağlar maneə törətdiyindən irimiqyaslı hərbi əməliyyatlar aparılmamış və güclü toqquşmalar baş verməmişdi.

Sibir xanlığında hərbi sənəti, döyüş silahları. Mövcud tarixi və arxeoloji mənbələr göstərir ki, Sibir xanlığı geniş iqtisadi və insan resurslarına, kifayət qədər döyüş qabiliyyətli hərbi potensiala malik olmuşdur. Bu da onu göstərir ki, bəzi tədqiqatçıların Sibir xanlığının “efemer (yəni qısamüddətli) dövlət” olması barədə fikirləri ilə razılaşmaq olmaz. Çünki, bu cür hərbi potensiala malik olan hər bir dövlət öz suverenliyi uzun müddət qoruyub saxlamağa qabildir.

Sibir xanlığının, xüsusilə də Sibir tatarlarının hərbi sənəti ilə qədim rus yazılı mənbələrində, o cümlədən arxeoloji və etnoqrafik materiallarda geniş məlumatlar öz əksini tapmışdır. Xüsusilə, XVIII əsrdə rus tarix elmində Sibir tatarlarının hərbi tarixinə maraq artmış, Sibir ərazisinə çoxsaylı elmi ekspedisiyalar təşkil olunmuşdur. Sibir xanlığının hərbi tarixi ilə bağlı rus yazılı mənbələrini görkəmli alman əsilli rus tarixçisi Gerhard Fridrix Miller toplamışdır. G.F.Miller özünün “Sibir çarlığı” («Сибирское царство») adlı fundamental əsərində Sibir xanlığının silahlanma, müdafiə və döyüş taktikası, xüsusilə də Kuçum xan ilə Yermak qoşunları arasındakı hərbi əməliyyatları təsvir etmişdir

[4, s.221]. XVIII-XIX əsrin digər tədqiqatçıları, o cümlədən P.A.Slovçov Sibir xanlığının hərbi tarixi, Yermak qoşunlarının Sibirə hücumu zamanı istifadə olunan silahlar, tikilən istehkamlar və digər məsələləri tədqiq etmişlər [7, s.88]. XX əsrdə R.Karuts, V.S.Sinyayev, S.V.Baxruşin, R.Q.Skrinnikov, Y.S.Xudyakov və b. sibirşünas-tarixçilər Sibir xanlığının hərbi tarixini tədqiq etmişlər. Əldə olunmuş mənbələrə əsasən, müəyyən olunmuşdur ki, Sibir xanlığı döyüşçülərinin hərbi toqquşamalı zamanı istifadə etdiyi əsas silahlar ilk növbədə ox və kaman olmuşdur. Xüsusilə, rus yazılı mənbələrində Sibir tatarlarının bu silahlardan istifadə etməsi tez-tez xatırlanır. Sibir tatar döyüşçüləri at çapa düşmən üzərinə məsafədən ox yağdırırdılar [6, s.22].

Baraba ərazisindəki Abramovo-10 abidəsindən tapılmış orta əsr ox-kaman detalları da göstərir ki, Sibir xanlığının döyüşçü-oxatanları düşməyə atəş açmaq üçün müxtəlif ölçülü ox və kamanlardan istifadə etmişlər [5, s.44].

Mürəkkəb quruluşlu silahlar ilə müqayisədə ox-kaman daha sadə, etibarlı və tez atılan silah olduğundan Sibir döyüşçüləri ondan geniş şəkildə istifadə etmişlər. Təsadüfi deyildir ki, bu cür ox-kamanlar Sibirdə təkcə yerli etnik qrupların nümayəndələri tərəfindən deyil, kazaklar və digər etnik qruplara məxsus hərbiçilər tərəfindən istifadə olunmuşdur. İşimətrafi, İrtişətrafi və Barabadki tatar şəhər yerləri və qəbiristanlıqlarında aparılan qazıntılar zamanı Sibir xanlığı döyüşçülərinin istifadə etdiyi oxların dəmir ucluqları tapılmışdır.

Düşmənin metal qalxanlarını deşmək üçün, Sibir xanlığının döyüşçüləri linzavari və dördbucaqlı formalı, deşici ucluqlu oxlardan istifadə etmişlər. Professor, t.e.d.Y.S.Xudyakovun fikrincə, Sibir xanlığı döyüşçülərinin istifadə etdiyi dəmir oxlar ümumilikdə orta əsrlərdə yaşamış köçəri xalqların silahlarını nəzərəcarpacaq dərəcədə üstələyir və yalnız Monqol imperiyası döyüşçülərinin silahları ilə müqayisə oluna bilər [8, s.121-122].

Sibir xanlığının döyüşçüləri dəmir ucluqlu oxlar ilə yanaşı, sümük ucluqlu oxlardan da geniş surətdə istifadə etmişlər. Adətən, bu cür oxlar ov aləti hesab olunsa da, Barabadaki Kiçik Çulankul orta əsr qəbiristanlığından tapılan sümük ucluqlu oxlarla öldürülən insan qalıqları göstərir ki, onlardan döyüş məqsədilə istifadə olunub [5, s.62]. Sümük ucluqlu oxlar peşəkar ustalar və ya dəmirçilər tərəfindən hazırlanmış digər silah növlərindən fərqli olaraq döyüşçü-oxçuların özləri tərəfindən hazırlanırdı. Buna görə də, onlar müxtəlif formaya malik olmuşlar. Məsələn, elə Barabadaki son orta əsrlər dövrünə aid abidələrdən 7 fərqli formada olan sümük ucluqlu oxlar tapılmışdır.

Sibir tatarları oxun sapını ağacdan hazırlayırdılar. Arxeoloji qazıntılar zamanı, Baraba son orta əsr qəbiristanlığından tapılan və uzunluğu təqribən 60-70 sm olan çürümüş ağac saplar da bunu təsdiq edir [5, s.63]. Sibir xanlığının döyüşçüləri oxları dəridən hazırladıqları və üzərinə rəngarəng ornamentlər təsvir etdikləri oxqabılarda saxlayırdılar.

Sibir xanlığının döyüşçüləri əsasən məsafədən döyüş silahlarına üstünlük versələr də, onlar həm də yaxından döyüş və müdafiə məqsədli müxtəlif silahlardan istifadə etmişlər. Sibir tatarları yaxın məsafədə və əlbəyaxa döyüşlərdə düşməyə qarşı daha effektiv mübarizə aparmaq üçün qılınc, nizə, xəncər və döyüş baltası kimi silahlarla silahlanmışlar. Nizələr əsasən romb və dördbucaq formalı ucluqlara malik olurdu. İrtişboyu və Baraba abidələrində bu cür nizə qalıqlarına rast gəlinmişdir. İri ucluqlu nizələrdən istifadə düşməyə daha sarsıdıcı zərbə vurmaq məqsədi daşıyırdı. Belə nizə zərbəsi düşmən döyüşçülərinə çoxlu qanaxma ilə müşayiət olunan yaralar vururdu. Bu cür nizələrdən orta əsrlər boyunca Cənubi Sibir və Mərkəzi Asiyanın köçəri xalqları tərəfindən geniş şəkildə istifadə olunmuşdur. İsker şəhər yerindən Sibir xanlığı döyüşçülərinin istifadə etdiyi nizə və xəncərlər tapılmışdır.

Sibir xanlığında döyüşçülər müdafiə üçün zirehli geyim və müxtəlif yaraqlardan istifadə etmişlər. Barabadaki Kiçik Çulankul abidəsindən, habelə İsker şəhər yerindən bu cür zireh fraqmentləri tapılmışdır. Bu cür zirehlər və yaraqlardan orta əsrlər boyunca Mərkəzi Asiyada da istifadə olunmuşdur. Çox güman ki, Sibir tatarları metal dəbliqə, qalxan kimi digər müdafiə vasitələrindən də istifadə etmişlər. Lakin hələ ki, Sibir tatar mədəniyyətinə aid abidələrdə bu cür müdafiə silahları aşkar edilməmişdir.

Sibir xanlığı ordusunda süvarilər 2 yerə bölünürdü: yüngül silahlı və ağır silahlı atlılar. Xanın düşərgəsini ox və yay, xəncər, qılınc və döyüş baltası ilə silahlanmış xüsusi dəstə mühafizə edirdi.



Kuçum xanın dövründə Sibir tatar döyüşçüsü

Kuçum xanın (1563-1598) dövründə orduda soyuq silahlarla yanaşı, artilleriyadan da istifadə olunmuşdur. Belə ki, Qazan xanlığından İsker şəhərinə çuqun özəyi olan iki top gətirilmişdir. Kuçum xan 1582-ci ildə Çuvaş burnu yaxınlığında baş vermiş Don kazakları ilə döyüşdə artilleriyadan istifadə etməyə çalışsa da, bu uğursuz olmuşdur. Buna görə də, xan geri çəkilən zaman topları İrtuş çayına atmağı əmr etmişdir. Mənbələrdə Kuçum xan ilə yanaşı, Murza Begişin də iki topunun olması haqqında məlumat olsa da, G.F.Miller bu məlumatın həqiqətə uyğun olmasına şübhə ilə yanaşmışdır [4, s.259].

Qeyd etmək lazımdır ki, Sibir xanlığının ordusunda Sibir tatarları və noqaylarla yanaşı, uqor və samoed tayfalarından təşkil olunmuş hərbi dəstələr də xidmət etmişdir. Sibir xanlığındakı hərbi birləşmələrin ümumi sayı və necə formalaşması məsələsi hələ kifayət qədər tədqiq olunmamışdır. Güman ki, Sibir xanlığının da ordu bölgüsündə Asiya onluq sistemi tətbiq edilmişdir. Çünki mənbələrdə tatar döyüşçülərinin on minlik dəstələrinin olması qeyd olunur [6, s.159].

Kuçum xanın dövründə qoşunların əsas zərbə qüvvəsi və hökmdar hakimiyyətinin əsas dayağı “Noqay qvardiyası” olmuşdur. Məhz bu qvardiyanın köməyi ilə xan öz taxt-taxına qayıtmış və bir neçə onillik boyunca Sibir xanlığını idarə etmişdir. Çox güman ki, bu qvardiya Sibir xanlığında ən yaxşı silahlanmış və təchiz edilmiş ordu hissəsi idi. Bundan başqa, hər birinin öz drujinası olan nüfuzlu tatar murzaları da var idi ki, onlar tamamilə müstəqil hərəkət edə və ya düşməne qarşı mübarizədə öz qüvvələrini birləşdirə bilərdilər.

Sibir xanlığının rus işğalına qarşı mübarizəsi. Kazak atamanı Yermakın başçılığı ilə Sibir xanlığına hücum təhlükəsi ilə bağlı xəbər aldıqdan sonra, Kuçum xan bütün hərbi qüvvələrin səfərbərliyini elan etdi. Kuçum xan “tatarlar, ostyaklar (xantılar) və voqullardan (mansilər) ibarət” qoşun toplamağı və Sibir xanlığının ən yaxşı sərkərdələrindən olan şahzadə Maxmetkulun (Məhəmmədqulunun) komandanlığı ilə düşməne qəfil zərbələr endirməyi əmr etdi [4, s.224]. Bu zaman mənbələrdə Sibir xanlığı qoşunlarının sayı müxtəlif göstərilir. Amma məlumdur ki, 1582-ci ildə Sibir xanlığının paytaxtı İsker (Kaşlıq) şəhəri yaxınlığında baş verən döyüşdə və 1583-cü ildə Abalak döyüşündə şahzadə Maxmetkulun komandanlıq etdiyi qoşunların sayı təqribən 10 min nəfər hesablanır. Lakin bəzi tədqiqatçılar, məsələn professor, t.e.d. R.Q.Skrinnikov hesab edir ki, mənbələrdə bu rəqəm bir qədər artırılmışdır [6, s.159].

Eyni zamanda Sibir tatar qoşunlarının digər hissəsinə Kuçumun oğlu və varisi Əli xan rəhbərlik etmişdir. Kuçum xanın özünün qərargahını mühafizə edən keşikçi dəstəsi də var idi. Qaraca, Begiş, Qaşqar kimi murzalar öz hərbi dəstələrinə (drujinalarına) başçılıq edirdilər. Lakin, Kuçum xan Yermaka qarşı aparılan heç bir döyüşdə öz hərbi qüvvələrini vahid bir cəbhədə toplaya bilmədi ki, bu da onun məğlubiyyətinin əsas səbəbi oldu.

Tatar sərkərdələri ənənəvi olaraq kazaklarla döyüşlərdə də süvari qoşunlarla düşmən üzərinə ox yağdırmağa üstünlük verirdilər. Çünki bu taktika köçəri və tayqa tayfaları ilə döyüşlərdə Sibir xanlığı ordusuna uğur qazandırmışdı. Lakin kazak dəstələri bu ox dalğalarını dəf etdikləri üçün bu taktika az effektiv oldu. Buna səbəb kazak dəstələrinin güclü zirehə malik olması idi. Təsadüfi deyildir ki, əfasənlərdən birində Yermakın özünün üst-üstə iki zireh geyinməsi məlumatı öz əksini tapmışdı. Bu cür ikiqat zirehi və güclü müdafiəni tək tatar oxunun dəlib keçməsi qeyri-mümkün idi.

Bununla belə, Sibir tatar döyüşçüləri düşmənə qarşı mübarizədə müxtəlif taktiki üsullara malik idilər. Belə ki, onlar düşmənin irəliləməsini nəzarətdə saxlayır, əlverişli yerlərdə hücum üçün pusqu qurur və düşmən üzərinə qəfil hücum edirdilər. Onlar düşməni məhv etmək üçün onu ən əlverişli yerə buraxırdılar. Kazak başçısı ataman Yermak özü də, 1585-ci ildə belə bir hərbi əməliyyatlarından birində tələyə düşmüş və həlak olmuşdu. Sibir xanlığının döyüşçüləri öz qalalarını da uğurla müdafiə etməyi bacarırdılar. Kuçum xan və nüfuzlu tatar murzalarının öz daimi qış iqamətgahları, qalaları, istehkamları var idi iki, onlar da əsasən yaxşı möhkəmləndirilmiş yerlərdə, sıldırımlı sahillərdə yerləşirdi. Bu cür istehkam tikililəri və qalaların müdafiə imkanları fərqli olurdu. Onların əksəriyyəti, artilleriyanın da istifadə olunduğu uzunmüddətli mühasirələrə uyğun hesablanmamışdı. Lakin, bəzi qalalar yenə də rus kazakları və digər istiləçilər üçün əlçatmaz idi. Məsələn, İrtış çayı sahillərində yerləşən Qullar qalasına Yermak qoşunları 5 gün fasiləsiz hücum etsələr də, qalanı ala bilməmişdilər.

Hərbi əməliyyatlar teatrının yeri, kəşfiyyat tədbirlərinin həyata keçirilməsi ilə bağlı düşmənlər arasında yalnız məlumatların yayılması – dezinformasiya aparılması da Sibir xanlığının hərbi sənətində mühüm rol oynayırdı. Yaşadıqları ərazinin mövqeyini yaxşı bilən Sibir tatar döyüşçüləri düşmən qoşunlarını asanlıqla izləyə və öz sərkərdələrinə düşmənin istənilən fəaliyyəti ilə bağlı məlumatı çatdırırdılar. Lakin, Sibir tatar ordusunda gözətçi-keşikçi xidməti həmişə yüksək səviyyədə olmurdu. Eyni zamanda bəzən xəyanət halları da baş verirdi. Məsələn, Senbaxt-tagin adlı murzanın xəyanəti nəticəsində Yermakın dəstəsi Kular gölü yaxınlığında şahzadə Maxmetkulun başçılıq etdiyi Sibir tatar ordusu üzərinə gecə ikən qəfil hücum etmiş, onları ağır məğlubiyyətə düşür edərək sərkərdənin özünü əsir götürmüşdü. Bununla belə, düşmən arasında uğurla dezinformasiya aparən Sibir tatar döyüşçüləri rəqibi uzaq yerlərə səpələmək və hissə-hissə məhv etmək imkanına malik olmuşdular.

Sibir salnamələrində tatar döyüşçülərinin cəsarətlə və qətiyyətlə vuruşduqları qeyd olunmuşdu. Bu həqiqətən də belə idi: Tura çayı mənsəbində baş vermiş döyüşdə 6 murzanın başçılıq etdiyi tatar qoşunları Yermak dəstəsinə qarşı inadla mübarizə aparmış, lakin son anda qələbəni əldən vermişlər. Yaxud, Babasan kəndi yaxınlığındakı döyüşdə şahzadə Maxmetkulun başçılıq etdiyi Sibir tatar ordusu da çox inadla vuruşmuş və döyüş beş gün davam etmişdir. Lakin, döyüşlərin gedişində Sibir xanlığının hərbi qüvvələrinin igidlik və inadkarlığına baxmayaraq, onların əksər hissəsi Yermak qoşunları və ümumiyyətlə istiləçilər ilə toqquşmalarda məğlubiyyətə uğradılar. Bunun da əsas səbəblərindən biri, tatar sərkərdələrinin ənənəvi və köhnə üsula – atlı qoşunların say çoxluğuna və manevr qabiliyyətinə əsaslanaraq əvvəldə qeyd olunduğu kimi güclü zirehə malik Yermak qoşunları üzərinə oxlar yağdırılmasına üstünlük verməsi idi.

Professor, t.e.d. R.Q.Skrinnikovun qeyd etdiyi kimi, Sibir xanlığına qarşı müharibədə hərbi-texniki üstünlüklə yanaşı, Yermak qoşunlarının böyük hərbi təcrübəyə malik olması da mühüm rol oynadı. Yermakın dəstəsi Sibir yürüşünə qədər Volqada nomadlar (köçəri tayfalar), tatarlar və noqaylarla vuruşmuşdu [6, s.155-157].

Kazak atamanları da böyük hərbi təcrübəyə malik idilər. Yermak özü, Sibir yürüşünə qədər Livoniya müharibəsində (1558-1583) iştirak etmişdi. Atamanlar İvan Koltso, Nikita Pan və başqaları Volqaboyunda vuruşmuşdular. Mənbələrin məlumatına görə, Stroqanovlar Yermakı Sibirə göndərərək onun qoşunlarını təkcə silah və sursatla təmin etməmiş, həm də Livoniya müharibəsində əsir düşmüş “300 nəfər alman və litvalını” da onların tərkibinə daxil etmişdilər [1, s.19]. Mənbələrdən də məlum olduğu kimi, həmin dövrdə və sonrakı yüzilliklərdə avropalılar, xüsusilə də almanlar çar Rusiyasında yüksək qiymətləndirilmiş və onlar rusların Sibiri mənimsəməsində böyük rol oynamışdılar.

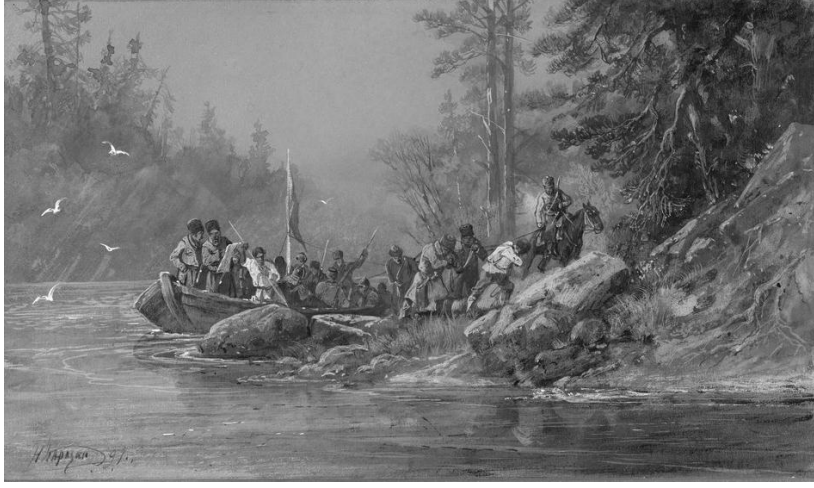

Sibir kazakları

Kuçum xanın paytaxt Kaşlıqdan qaçmasından sonra Sibir xanlığında tezliklə parçalanma başladı. Belə bir şəraitdə xarici müdaxilə daxili zidiyyətlərin artmasına və mərkəzdənqaçma meyillərinin daha da güclənməsinə səbəb oldu. Kuçumun paytaxtdan qaçması ilə onun hakimiyyətindən narazı olan bir sıra uqor knyazları və tatar murzaları Yermakın tərəfinə keçdilər. Onlar Yermaka “yasaq” (natural şəkildə ödənilən vergi) vermək və onun qoşunlarını ərzaqla təmin etməklə onların Sibirdəki qışı asanlıqla keçirməyə imkan yaratdılar. Nəhayət, 1598-ci ildə baş verən son və həlledici İrmen döyüşü Sibir xanlığı qoşunlarının tam məğlubiyyəti və xanlığın Rusiyaya birləşdirilməsi ilə başa çatdı.



Sibirin Yermak tərəfindən fəthi əsəri (Rus rəssamı V.İ.Surikov, 1895)

Baxmayaraq ki, Sibir xanlığı hərbi əməliyyatların gedişində rus və kazaklara dəfələrlə məğlub oldular, bu o demək deyildir ki, xanlıqda hərbi iş və hər b sənəti aşağı səviyyədə olub. Sibir tatarlarının hərbi-tarixi irsi Avrasiya çöllərinin bütün köçəri tayfalarının hər b tarixinin ayrılmaz tərkib hissəsidir. Sibir tatarları öz möhtəşəm hər b sənəti ilə orta əsrlərdə türk və monqol köçəri xalqlarının hər b sənətinin inkişafına müəyyən töhfələr vermişlər.

Nəticə. XX əsrin sonlarında, ümumilikdə Asiya bölgəsinin köçəri türk xalqlarının hər b sənətinin öyrənilməsi Sibir arxeologiyası çərçivəsində müstəqil bir elmi istiqamətə çevrilmişdir. Lakin, Qərbi Sibirin türkdilli əhalisinin hərbi sənətinin inkişafı problemləri kifayət qədər araşdırılmamışdır. Bu da, Sibir xanlığının hər b sənətini bir daha tədqiq etmənin aktuallığını təsdiq edir. Sibir xanlığında hərbi işin öyrənilməsi həm arxeoloji, həm də etnoqrafik baxımdan onun ərazisində yaşayan türkdilli xalqların öyrənilməsində ən vacib komponentlərdən biridir. Ümumiyyətlə, türk dövlətlərinin hər b quruculuğu bir sıra özünəməxsus xüsusiyyətləri ilə seçilmişdir. Türk əsgərinin bacarıq və əxlaqı

keyfiyyətləri içərisində dözümlülük qabiliyyəti xüsusilə diqqəti cəlb etmişdir. Türk əsgərinin ən sərt təbii şəraitdə, uzun müddətli döyüş səhnələrində göstərdiyi yenilməzlik və dözümlülük kimi xüsusiyyətlər hələ ən qədim tarixi mənbələrdə də öz əksini tapmışdır. Türk əsgərinin dözümlülüyü haqqında e.ə. II əsrə aid mənbədə deyilir: “İnsanı heyrətə salan bir cəldliklə yalçın dağlara dırmaşır və aşağı enirlər. Selləri və ən dərin çayları paltarlı üzüb keçirlər. Küləklərə, yağışlara, achiq və susuzluğa dözürlər”. Sanki, bu fikirlər XV-XVI əsrlərdə təpədən dırnağadək silahlanmış nizamlı rus qoşunları ilə iti axarlı enli və soyuq Sibir çaylarının sahillərində, qar və buz örtükləri ilə örtülmüş yalçın qaya və dağlarında üz-üzə gələn Sibir əsgərləri haqqında deyilmişdir. Yalnız öz qətiyyəti, dözümlülüyü və hər b sənəti sayəsində Sibir xanlığı qoşunları özlərindən sayca çox olan düşməne rəşadətli müqavimət göstərə bilmişlər.

ƏDƏBİYYAT

1. Алексеев М. П. Сибирь в известиях западноевропейских путешественников и писателей. Иркутск, Иркутское областное издательство, 1941, LXI, 609, [4] с.
2. Борисенко А.Ю., Худяков Ю.С. Изучение древностей Южной Сибири немецкими учеными XVIII-XIX вв. Новосибирск, Новосибирский Государственный Университет, 2005, 270 с.
3. Малоземова О.В. Торговля Руси с Югрой и Самоядью: исторические мифы и археологическая реальность / Россия и Восток: археология и этническая история: материалы междунар.науч.конф. «Россия и Восток: проблемы взаимодействия». Омск, 1997, с.80-84.
4. Миллер Г.Ф. История Сибири. Москва-Ленинград, Издательство АН СССР, 1937, 607 с.
5. Молодин В.И., Соболев В.И., Соловьев А И. Бараба в эпоху позднего средневековья. Новосибирск, Новосибирский Государственный Университет, 1990, 262 с.
6. Скрынников Р.Г. Сибирская экспедиция Ермака. Новосибирск, Наука (Новосибирск), 1982, 258 с.
7. Словцов П. А. Историческое обозрение Сибири. Новосибирск, Вен-Мер, 1995, 676 с.
8. Худяков Ю. С. Вооружение Центрально-Азиатских кочевников в эпоху раннего и развитого средневековья. Новосибирск, Наука, Сиб.отд-ние, 1991, 190 с.

ASMAD MUKHTAROVA
Professor of Baku State University

MILITARY ART IN THE SIBERIAN KHANATE

The Turkic feudal state The Siberian Khanate, formed at the end of the 15th century as a result of the collapse of the Golden Horde, possessed rich military traditions and military art. On the battlefield, Siberian warriors used the tactics traditional for nomads to maneuver and bombard the enemy with arrows in a horse formation. Intelligence played an important role in the military art of the Siberian Khanate, thanks to which Siberian troops could arrange ambushes and unexpected attacks on the enemy. The article discusses the military history of the Siberian Khanate, weapons, armor, attack and defense tactics of the army of the Siberian Khanate in the context of archaeological, historical and source studies.

Keywords: Khanate of Siberia, Siberian Tatars, military history, attacks of Ermak, conquest of Siberia.

Məqalənin redaksiyaya daxil olduğu tarix: 23 yanvar 2021-ci il.

Məqalənin çapa qəbul olunma tarixi: 22 mart 2021-ci il.

Rəyçilər: t.ü.f.d. Sənubər İsmayılova, t.e.d. İsmayıl Məmmədov.

UOT 94(479.24)

İRADƏ HÜSEYNOVA

*tarix elmləri doktoru, professor, Bakı Dövlət Universitetinin
“Qafqaz xalqları tarixi” kafedrasının müdiri, Azərbaycan Respublikasının Əməkdar müəllimi,
Elm, təhsil və innovasiyaların inkişafında xidmətlərinə görə Beynəlxalq “Sokrat” mükafatı laureatı,
Türk Dünyası Araşdırmaları Beynəlxalq Elmlər Akademiyasının həqiqi üzvü və həmin akademiyanın
Beynəlxalq Qızıl ulduz mükafatı laureatı
iradahuseynova@bsu.edu.az*

İmadəddin Nəsimi - 650

QAFQAZDA FƏLSƏFİ BAXIŞLARIN İNKİŞAFI TARİXİNDƏN. NƏSİMİ YARADICILIĞI

İmadəddin Nəsimi Azərbaycan xalqının ümumbəşər mədəniyyətinə bəxş etdiyi qüdrətli söz ustalarındandır. O, Şərqi zəngin mədəni-mənəvi sərvətləri üzərində ucalmış və bədii söz sənətinin son dərəcə qiymətli incilərini meydana gətirmişdir. Mütəfəkkir şairin dərin poetik fikirlərlə fəlsəfi görüşlərin vəhdətində olub, dövrün elmi-fəlsəfi düşüncəsinin aydın ifadəçisinə çevrilmiş müstəsna əhəmiyyətli ədəbi irsi qədim köklərə və çoxəsrlik ənənələrə malik Azərbaycan ədəbiyyatı tarixində xüsusi mərhələ təşkil edir.

*İlham Əliyev,
Azərbaycan Respublikasının Prezidenti*

İmadəddin Nəsiminin həyat və yaradıcılığı XIV-XV əsr Azərbaycan tarixində, ədəbi-fəlsəfi ictimai mühitində xüsusi səciyyə və əhəmiyyət daşıyır.

Anadan olmasının 650 illiyi bütün respublikamızda dövlət səviyyəsində qeyd edilən İmadəddin Nəsimi Azərbaycan şairi və mütəfəkkiri dünya ədəbiyyatında, poeziyasında və fəlsəfi fikir tarixində böyük rola malik olan xalqımızın yetirdiyi böyük şəxsiyyətlərdən biridir. Şairin irsinin ölkəmizdə sistemli tədqiqi və təbliği ümummillə lider Heydər Əliyevin təşəbbüsü ilə Nəsiminin 600 illik yubileyinin keçirildiyi vaxta təsadüf edir. Böyük sənətkarlarımıza, dahi insanlara, yaradıcı şəxslərə dəyər verən, onların yaradıcılığına lazımi qiymət verilməsini təmin edən dövlət başçısı cənab İlham Əliyevin Nəsiminin yubileyi münasibətilə imzaladığı 11 yanvar 2019-cu il tarixli Sərəncama əsasən, 2019-cu il ölkəmizdə “Nəsimi ili” elan olunmuşdur.

Təqdim olunan məqalədə XIV-XV əsrlərdə Azərbaycanda İmadəddin Nəsiminin həyat və fəaliyyəti, ədəbi-fəlsəfi yaradıcılığı ictimai-fikrin inkişafında oynadığı rol, verdiyi dəyər nəzərdən keçiriləcəkdir.

Açar sözlər: Azərbaycan, Nəsimi, ədəbiyyat, tarix, hürufilik, sufilik, fəlsəfə, şeir.

Giriş. Yaşadığımız Yer kürəsi sonsuz-hüduzsuz kainat miqyasında çox kiçik bir səma cismi, zərrəcik olsa da, bu gün milyardlarla insanın həyat və fəaliyyət göstərdiyi yeganə doğma “ev”imizdir. Ulu Tanrı yer üzünün əşrəfi sayılan insanı özünə bənzər yaratdığı kimi, mavi planetimizi də bizlərin yaşayıb-yaratması üçün hər cür şəraitlə və maddi nemətlərlə təmin edib. Yer kürəsi özünə bənzər digər planetlərlə müqayisədə həqiqətən də çox gözəl və əsrarəngizdir, mavi dənizlər, bol sulu çaylar, göy üzünün aynası göllər, başı qarlı, vüqarlı dağlar, zümrüd meşələr və başqa təbiət gözəllikləri çətin ki, yaşayış üçün yararlı olan digər göy cisimlərində mövcud olsun. Xoşbəxtlikdən vətənimiz Azərbaycan bu füsunkar Yer kürəsinin elə bir ərazisində yerləşir ki, Yaradan bu bölgədən öz səxavətini qətiyyənlə əsirgəməyib. Bəlkə də yerləşdiyimiz coğrafiyanın aurası, gözəlliyi, torpaqlarımızın barı-bərəkəti ilə bağlıdır, ola bilsin xalqımızın istedadı, mərdliyi, qonaqpərvərliyi ilə əlaqəlidir, hər halda Azərbaycan dünyaya qədim dövrlərdən indiyə qədər elə dahi şəxslər bəxş etmişdir ki,

onların həyat və yaradıcılığı bu gün də heyrət doğurur. Biz bəşəriyyətə Nizami Gəncəvi, İmadəddin Nəsimi, Məhəmməd Füzuli, Nəsirəddin Tusi, Saib Təbrizi, Mirzə Kazımbəy, Lütfi Zadə, Üzeyir Hacıbəyli, Qara Qarayev, Tahir Salahov ... kimi neçə-neçə böyük sənətkarlar vermişik. Bu şəxslərin hər birinin ümumbəşəri əsərləri özlərindən sonra gələnlər üçün böyük yaradıcılıq məktəbi, zəngin mənbə olmuşdur.

Bu günlər anadan olmasının 650 illiyi bütün respublikamızda dövlət səviyyəsində qeyd edilən Azərbaycan şairi və mütəfəkkiri İmadəddin Nəsimi də adı məhz Azərbaycan ədəbiyyatında, poeziyasında və fəlsəfi fikir tarixində əbədi yer alan böyük şəxsiyyətlərdən biridir. Ulu öndər Heydər Əliyevin daxili və xarici siyasətini uğurla davam etdirən ölkə Prezidenti cənab İlham Əliyev Azərbaycan mədəniyyətinin və incəsənətinin inkişafını və təbliğini həmişə diqqətdə saxlayır, bu sahədə çalışanlara yüksək qayğısını heç vaxt əsirgəmir, ötən yüzilliklərdə yaşayıb-yaratmış ədib və filosoflarımızın yaradıcılıqlarının tədqiq edilməsi və nəşri istiqamətində daim müvafiq addımlar atır. Böyük şair və filosof İmadəddin Nəsimi də bu baxımdan istisna deyildir. Belə ki, düz bir il əvvəl – 2018-ci il noyabrın 15-də Azərbaycan Respublikasının Prezidenti tərəfindən “Böyük Azərbaycan şairi İmadəddin Nəsiminin 650 illik yubileyinin qeyd edilməsi haqqında” Sərəncam imzalanıb. Sərəncamda göstərilir: “Nəsimi dünya poeziyasının ən kamil nümunələri sırasında diqqətəlayiq yer tutan əsərlərində daim insanın əzəmətinə, insani məhəbbəti və şəxsiyyətin azadlığını tərənnüm etmişdir. Anadilli şeirin humanist ideyalarla, yeni məzmun, deyim tərzü və bədii lövhələrlə daha da zənginləşməsində unudulmaz şairin misilsiz xidmətləri vardır. Nəsiminin mənbəyini xalq ruhundan almış parlaq üslubu orta əsrlər Azərbaycan dilinin məna imkanlarını bütün dolğunluğu və rəngarəngliyi ilə əks etdirir. Sənətkarın yaradıcılığı bir sıra xalqların bədii-ictimai fikrinin inkişafına qüvvətli təsir göstərmişdir.

Nəsimi irsinin Azərbaycan xalqının mədəniyyət xəzinəsində layiqli yerini tutması ötən əsrin 70-ci illərində öz geniş fəaliyyəti sayəsində tarixi-mədəni dəyərlərimizə münasibətdə əsaslı dönüş yaratmış ümummillə lider Heydər Əliyevin adı ilə bilavasitə bağlıdır. Məhz ulu öndərin təşəbbüsü ilə Azərbaycan ədəbiyyatının görkəmli nümayəndələrindən ilk dəfə Nəsiminin 600 illik yubileyi YUNESKO-nun tədbirləri siyahısına daxil edilmiş və 1973-cü ildə beynəlxalq miqyasda qeyd olunmuşdur...” [1]. Azərbaycan Respublikasının Nazirlər Kabineti “Böyük Azərbaycan şairi İmadəddin Nəsiminin 650 illik yubileyinin qeyd edilməsi haqqında” Azərbaycan Respublikası Prezidentinin 2018-ci il 15 noyabr tarixli 689 nömrəli Sərəncamının 2-ci hissəsinin icrasını təmin etmək məqsədi ilə “Böyük Azərbaycan şairi İmadəddin Nəsiminin 650 illik yubileyinin keçirilməsinə dair Tədbirlər Planı”nı təsdiq etmişdir. Tədbirlər Planı 2019-cu il ərzində Nəsiminin həyat və yaradıcılığı ilə bağlı müxtəlif səpkili çoxşaxəli tədbirlərin gerçəkləşdirilməsini ehtiva etmişdir.

Hələ sovet dönməsində Azərbaycan KP MK-nın Birinci katibi Heydər Əliyev 1970-ci ildə Suriya Ərəb Respublikasında səfərdə olarkən ölkənin o zamankı Prezidenti Hafiz Əsədə Hələb şəhərinə getmək və İmadəddin Nəsiminin məzarını ziyarət etmək istədiyini bildirmişdi. Ulu öndərin istəyini yerinə yetirərək onu Hələbə gətirirlər, çətinliklə də olsa, şairin qəbrini tapırlar və Heydər Əliyev məzarı ziyarət edir. Böyük rəhbərimiz bununla bağlı demişdir: “... Tariximiz çox zəngindir və biz bunu vaxtaşırı xalqa çatdırmalıyıq. Xatirinizdədirmi, Nəsiminin 600 illik yubileyini qeyd etdiyimiz zaman bu, dünyada nə qədər əks-səda doğurdu, Azərbaycanı nə qədər tanıtdı! Nəhayət, 600 ildən sonra biz Nəsiminin Hələb şəhərindəki məzarını tapdıq. İndi onun məzarı oraya gedən adamlar üçün bir ziyarətəhədir. Məhz Azərbaycan xalqına mənsub olan Nəsimi kimi nadir bir şəxsiyyəti dünya ictimaiyyətinə, elminə, dünya mədəniyyətinə tanıtdımaq, şübhəsiz ki, xalqımızın hörmətini qaldırmaq deməkdir” [2, 57 s.].

Böyük sənətkarlarımıza, dahi insanlara, yaradıcı şəxslərə dəyər verən, onların yaradıcılığına lazımı qiymət verilməsini təmin edən dövlət başçısı cənab İlham Əliyevin Nəsiminin yubileyi münasibətilə imzaladığı 11 yanvar 2019-cu il tarixli Sərəncama əsasən, 2019-cu il ölkəmizdə “Nəsimi ili” elan olunmuşdur. Sərəncamda böyük şairin yaradıcılığına layiq olduğu qiymət verilərək deyilir: “Azərbaycan xalqının çoxəsrlik ənənələrə malik bədii və fəlsəfi fikrində dərin iz qoymuş mütəfəkkir şair İmadəddin Nəsiminin zəngin irsi bu gün də insanların mədəni-əxlaqi kamilləşməsində mühüm əhəmiyyətə malikdir.

Şərq xalqlarının mədəni sərvətlər xəzinəsində özünəməxsus layiqli yer tutan klassik Azərbaycan ədəbiyyatının görkəmli nümayəndəsi, anadilli poeziyamızda fəlsəfi şeirin əsasını qoyan dahi şair Nəsimi yaradıcılığı uzun illərdən bəri elmi-ədəbi fikrin diqqət mərkəzindədir. Şairin irsinin ölkəmizdə sistemli tədqiqi və təbliği ümummilli lider Heydər Əliyevin təşəbbüsü ilə Nəsiminin 600 illik yubileyinin keçirildiyi vaxta təsadüf edir. Böyük söz ustasının 600 illiyinin YUNESKO-nun görkəmli şəxsiyyətlərin və əlamətdar hadisələrin yubileyləri siyahısına daxil edildiyi və beynəlxalq miqyasda qeyd olunduğu həmin dövrdən etibarən Nəsimi ilə bağlı çox sayda araşdırmalar aparılmışdır. Qüdrətli şairin yaradıcılığının üzə çıxarılan əlyazma nüsxələri əsasında öyrənilməsi Azərbaycan dili və ədəbiyyatı tarixinin tədqiqində yeni mərhələ açmışdır” [3].

İmadəddin Nəsimi bütün Yaxın Şərq regionunda, ümumşərq coğrafiyasında qüdrətli şair kimi tanınan və qəbul olunan böyük sənətkardır. Hesab edirəm ki, o, Azərbaycan ədəbiyyatının ən uca zirvəsində dayanan şair, mütəfəkkir və filosoflardandır. Nəsimi millətimizin, xalqımızın bütün dünya miqyasında tanınması baxımından bizim qiymətli mənəvi sərvətimizdir. O, Azərbaycanda hürufilik ədəbiyyatının yaradıcısı, dünya ədəbiyyatında sarsılmaz iradəsi və möhkəm əqidəsi ilə şəxsiyyətin bütövlüyünün və əzəmətinin nəyə qadir olduğunu göstərmiş nadir sənətkardır. Nəsimi böyük ədəbi məktəb yaratmış, Azərbaycan ədəbiyyatı tarixində bədii-fəlsəfi şeirin əsasını qoymuş, söz sənətimizi forma və məzmunca zənginləşdirmiş, özündən sonrakı nəsillər üçün zəngin ədəbi irs qoyub getmişdir. Yaradıcılığa ilk olaraq məhəbbət şeirləri ilə başlamış, sonralar isə dövrün siyasi, ictimai, fəlsəfi, əxlaqi mövzularında əsərlər yazmış, Azərbaycan ədəbiyyatı tarixində ana dilində yaranan fəlsəfi qəzəlin əsasını qoymuşdur. Böyük Füzuli kimi o da üç dildə - Azərbaycan, fars və ərəb dillərində gözəl əsərlər yazmışdır. Bu söz ustası üç dilin hər birində mükəmməl qəzəl, qəsidə və digər poetik nümunələr yaratmaqla, mütərəqqi fikirlərini təbliğ etmiş, həmçinin xalqlar arasında mədəni və ədəbi əlaqələrin inkişafına öz töhfəsini vermişdir. Nəsimi doğma ana dilində yazdığı əsərlərlə Azərbaycan dilinin bədilik, poetiklik, ədəbi dil imkanları cəhətdən həmin dövrdə Yaxın Şərqdə geniş yayılmış ərəb və fars dillərindən qətiyyənlə aşağı olmadığını əyani şəkildə göstərmişdir. Qeyd etmək vacibdir ki, şairin əsərləri ona hələ sağlığında ikən geniş şöhrət qazandırmışdı. Onun qəzəl və şeirləri Şah İsmayıl Xətai, Məhəmməd Füzuli, Molla Pənah Vaqif və digər Azərbaycan klassiklərinin, habelə özbək, uyğur və türkmən şairlərinin yaradıcılığında öz əksini tapmışdır. Nəsimi məktəbinin ardıcılları Nizami və Füzuli məktəbinin nümayəndələrindən də çox olmuşdur. Azərbaycan, Türkiyə, İran, Özbəkistan, Türkmənistan və İraq türkmən ədəbiyyatında Nəsiminin çoxlu davamçıları olmuşdur.

Nəsimi kimi məşhurlaşan Seyid Əli Seyid Məhəmməd oğlu İmadəddin Nəsimi 1369-cu ildə Azərbaycanın Şamaxı şəhərində dünyaya gəlir. Atası Seyid Məhəmməd Şirvanda tanınmış şəxs idi. Şair elə bu şəhərdə də təhsil almış, təkcə dini elmləri deyil, həmçinin dünyəvi elmləri – məntiq, riyaziyyat və astronomiyanı dərinlən mənimsəmişdi. Dahi sənətkar təxminən 25 il Şamaxıda yaşamış və onda sufilik - hürufilik dünyagörüşü də məhz bu müddətdə formalaşmışdır. Ədəbi-tarixi mənbələr görə, Nəsiminin Şah Xəndan təxəllüsü ilə şeirlər yazan qardaşı olub və o, ömrünün sonuna qədər Şamaxıda yaşayıb. Qəbri hazırda elə bu adla adlanan qədim qəbiristanlıqdadır. Bir sıra tədqiqatçıların fikrincə, İmadəddin hürufilik təriqətinin qurucusu və başçısı, öz müəllimi Fəzlullah Nəsiminin şərəfinə özünə “Nəsimi” təxəllüsü götürmüşdür. Tədqiqatçı alim Qəzənfər Paşayev belə hesab edir ki, şair Bağdad yaxınlığındakı Nəsim kəndində dünyaya gəlmişdir və Nəsimi təxəllüsü də onun kəndini bildirir. O, şairlərin anadan olduğu yerin təxəllüs kimi götürülməsinin orta əsrlərdə geniş yayıldığını göstərir, məsələn, Xaqani Şirvani, Nizami Gəncəvi, Arif Ərdəbili, Xətib Təbrizi, Saib Təbrizi və s.

Hürufilik Nəsiminin yaşadığı dövrdə, yəni XIV əsrin axırları –XV əsrin əvvəllərində təkcə Azərbaycan ərazisində deyil, Anadolu və İranın qərbində də geniş yayılmışdı. “Hürufilik” istilahının əsasını təşkil edən “hüruf” sözü ərəb dilindən tərcümədə “hərflər” mənasını verir. Bu təriqətin əsas ideyası iudaizmdə mövcud olan mistik kabbalistika təlimində olduğu kimi, Quranın da hərflər sistemi vasitəsilə izah olunmasına əsaslanırdı. Mənbələrə görə, filosof Şəhabəddin Fəzlullah Astrabadi Nəsimi (1339/40-1394) hərflərin texniki tərəfləri ilə bağlı görüşləri inkişaf etdirməklə hürufiliyi bir fəlsəfi-dini sistem halına gətirmişdir. Onun fəlsəfi təlimi “Cavidani-Kəbir”, “Ərşnamə”, “Məhəbbət-namə”, “Növmnamə” və “İskəndərnamə” əsərlərində öz əksini tapmışdır. Məlum olduğu kimi,

Fəzlullah Nəiminin ardıcılları arasında ən böyük mürid məhz İmadəddin Nəsimi sayılırdı. F.Nəimi bu əsərlərindən “Növmnamə”də onu “Seyyid İmad” adı altında təqdim etmişdir. Fəzlullahın həbsdə olduğu zaman qələmə aldığı “Vəsiyyətnamə” əsərində həm Nəsimidən, həm də onun atası Seyid Məhəmməddən bəhs edilir. Nəsimi gənc ikən dövrünün böyük filosofu, hürufi təriqətinin banisi Fəzlullah Nəimiylə görüşmüş və ona mürid olmuşdu. Hürufi şairdə həyata fərqli baxışların yaranması, yeni fəlsəfi təfəkkürün və dünyagörüşünün formalaşması, təsəvvüf fəlsəfəsinin mahiyyətinə varması, eləcə də, həyat tərzinin tamamilə özünəməxsus şəkildə zənginləşməsi məhz Nəimi ilə bağlıdır. Yeri gəlmişkən qeyd edək ki, 1394-cü ildə Nəimi Naxçıvanda Əlincə qalasında edam olunsada və bu faciədən 23 il sonra – 1417-ci ildə Nəsimi Hələbdə misli görünməmiş şəkildə qətlə yetirilsədə, hürufiliyin tərəfdarları XV yüzilliyin 60-cı illərinə qədər öz fəlsəfi düşüncələrini yaymaqda davam etmişdilər.

Nəsimi öz müəlliminə dərin dən bağlı idi, onun vəhşəsinə edam edilməsi şairi hədsiz sarsıtmışdı. Onun məşhur “Ayrılır” qəzəli öz mürşidi Nəimidən cismani ayrılığı anında iztirab və sonsuz kədər içində yazılmış mərsiyədir:

Ey müsəlmanlar, mədəd ol yar pünhan ayrılır,
Ağlamayım neyləyim, çün gövdədən can ayrılır.
Ey sənəm, hicran əlində naleyi-zar eylərəm,
Gözlərimdən sanasan dəryayi-ümman ayrılır.

Lakin Nəimi kimi o da öldürüləcəyindən qətiyyənlə çəkinməyərək, müəlliminin vəsiyyətinə əməl edir. Nəsimi hürufilik təriqətini yaymaq üçün doğma Şamaxını həmişəlik tərk edir, əvvəlcə Təbrizə, sonra isə Anadoluya səfər edir. Nəiminin qətlindən sonra hürufilik təriqətinə məhz Nəsimi başçılıq etməyə başlayır. Fəzlullahın müridləri müxtəlif ölkələrə mühacirət edərək, hürufilik ideyalarını gizli şəkildə yayırdılar. Mühacirətdə olduğu müddətdə hürufiliyin təbliğatını bir an belə dayandırmayan Nəsimi yetərinəcə böyük coğrafiyada çoxsaylı təqiblərə məruz qalır [4, 168 s.]. Məsələn, xatırladaq ki, I Sultan Muradın dövründə Bursa və Anadolu ərazilərində hürufilərə qarşı sərt qaydalar tətbiq olunurdu. Nəsimi də çəkinmədən hürufiliyi təbliğ etdiyi üçün dəfələrlə zindanlara salınmışdı. Sonradan Suriyaya – Hələbə getmək məcburiyyətində qalan şair burada da hürufilik ideyalarını yaydığına görə cəzalandırılmışdır. Onun şeirlərinin həyatına narahatlıq gətirəcəyindən əndişələnən qardaşı Şah Xəndan Nəsimiyə belə bir beyt yazıb göndərmişdi:

Gəl bu sirri kimsəyə faş eyləmə,
Xanü xası aməyə aş eyləmə.

Lakin möhkəm iradə sahibi olan şair Şamaxıya - öz qardaşına cavab olaraq belə yazmışdı:

Dəryayi-mühit cuşə gəldi,
Kövnülə məkan xüruşə gəldi.
Sirri-əzəl oldu aşikara,
Arif necə eyləsin müdara?

Şair-mütəfəkkir 1417-ci ildə Misir məmlükləri və Hələb ruhaniləri tərəfindən dinsizlikdə günahlandırılaraq zindana salınmışdı. Bir müddət sonra Misir sultanı onun edam olunmasına fərman vermişdi. Elə həmin il ölməz şair və filosof Suriyanın Hələb şəhərində edam edilmişdir. Nəsimi edam olunan zaman ölümdən qurtulmaq üçün öz baxışlarından, mənəvi dəyərlərindən və humanist ideyalara sadıqlıyından imtina etmədi.

Qeyd edək ki, Nəsimi özündən sonra hürufiliklə bağlı heç bir fəlsəfi traktat qoymamışdır, hər halda indiyə qədər belə bir əsər aşkarlanmamışdır. Böyük mütəfəkkir öz fəlsəfi fikirlərini və dünyagörüşünü yalnız qəzəl, qəsidə, şeirlərində ifadə etmişdir. Nəsimi öz şeirləri ilə hürufiliyin yayılmasında əhəmiyyətli rol oynayırdı. Ötən əsrin 70-ci illərində Türkiyə tədqiqatçısı Kamal Ədib Kürkçüoğlu ərəb tarixçisi Abbas Əzzavinin “Tarix-İraq beynə ixtilaleyn” [5] əsərinə əsaslanaraq

yazır ki, “Nəsimi olmasaydı, hürufilik bu qədər geniş yayılmaz və zamanımıza da gəlib çata bilməzdi” [6]. Bəzi fikirlərə görə, hürufilik fəlsəfəsinin əsasını mistik panteizm təşkil edirdi. Hürufilər belə başa düşürdülər ki, insan özü tanrıdır və ya insanlar Allahın vücudundan qopmuş parçalardır, onun zərrəcikləridir. Yalnız kamil insan (Allahın vücudunun bir parçası) yenidən Allaha qovuşacaqdır. Bu o zaman baş verir ki, insan yaradılışın ən yüksək səviyyəsinə çatır. Hürufiliyin əsas ideyalarına görə, Kainat əbədidir və müxtəlif dövrlərdə peyğəmbərlər dinləri yaymışlar. Hürufilər Adəmdən, Musadan və Məhəmməddən sonra Allahın qüvvəsinin təzahürü kimi Fəzlullahı hesab edirdilər. Allahın zahiri görünüşü solmazdır və o, insanda, yaradılmışların ən yaxşısında bəyandır (zühur kibriyyə), insan ilahinin surətidir və həqiqətin açarıdır. Allah hər bir zərrəcikdə mövcuddur. O, həmçinin sözlərdə, sevginin və gözəlliyin əsası olan ərəb əlifbasının 28 və fars əlifbasının 32 hərfində təcəssüm edir. 7 rəqəmi insan sifətinin əsas hissələrinə, Fatihə surəsinin ayələrinə və inamın əsas şərtlərinə müvafiq olan əsas rəqəmdir [7].

Hürufilik panteizmə əsaslanan və həm dinin, həm də fəlsəfənin səciyyəvi xüsusiyyətlərini daşıyan cərəyandır. Panteizmə görə Allah var, ancaq o, təbiətdən, əşyadan və insandan kənarında deyil, onun mahiyyətindədir. Başqa sözlə, Allahla maddi varlıq eynidir. Xaliq məxluqdan kənarında yox, onun özündədir. Nəsiminin məşhur “Ənəlhəq” sözləri də əvvəllər səhv təfsir olunduğu kimi “Mən allaham” deyil, “haqq məndədir” anlamını verir.

Hürufilər «vəhdəti-vücut» konsepsiyasını ciddi bir nəzəriyyə kimi qəbul edirdilər. Onların əqidəsinə görə Allah təbiət, əşya, insan və bütün kainat, bir sözlə, mənəvi olanla maddi olan, xaliqlə məxluq vəhdətdədir. Allah yeganə reallıq və həqiqətdir. Varlıqda istər maddi, istərsə də mənəvi olsun Tanrı həqiqətindən başqa heç bir həqiqət mövcud deyil. Mahiyyət də, təzahür də, məna da, surət də, məzmun da, forma da elə Haqqın özüdür. Yaradan da, yaradılan da yeganə reallıq olan Haqqın zatına bağlıdır və bütöv bir vəhdət təşkil edir.

Bununla belə, hürufiliyin başqa təriqət, cərəyan və təlimlərdən əsaslı bir fərqi onların hər şeyi söz və hərfə bağlamaları idi. Hürufilik öyrədir ki, bütün dünyanın və yaradılışın sirri hərflərdədir [8, s.60].

Bütün sufilər kimi Nəsimi də təsəvvüf fəlsəfəsinin daşıyıcılarından sayılır. XX əsrdə Türkiyənin milli ruha malik ədəbiyyat tarixçisi, ədəbiyyatşünas-alim, yazar, pedaqoq və jurnalisti Əhməd Kabaklı beşcildlik “Türk ədəbiyyatı” kitabında təsəvvüflə bağlı yazmışdır, Nəsimiyə yüksək qiymət vermişdir. Ə.Kabaklının sözlərinə görə, təsəvvüf kökü islamiyyətə və şəriətə bağlı yüksək inam, fikir sistemi və yaşama tərzidir: “Füzuli və Şeyx Qalib də təsəvvüf vadisində çox irəli getmişlərdəndir, ancaq Nəsimi qədər inancılı, çılgın və pərvasız bir eşq əri göstərmək mümkün deyildir” [9, 904 s.].

İmadəddin Nəsimi insanın mənəvi gücü və intellektual bacarıqlarını əsas götürürdü və hesab edirdi ki, o, kamilləşməklə Allaha çatır. Yoqa fəlsəfəsində də təxminən eyni yanaşma mövcuddur: yoqlar insanın fiziki və ruhi kamilləşməsinin Tanrıya aparan yol olmasını qəbul edirlər. Şairin fikrincə, insan həyatı toxunulmazdır, insan ləyaqətinə hörmət edilməlidir. Böyük filosof və şair Nəsiminin əsərlərini təhlil edərkən bu humanist ideyaların hələ XIV-XV əsrlərdə təbliğ olunması dahi sənətkarı Şərq poeziyasının, ümumilikdə dünya ədəbiyyatının tanınmış simasına çevirmişdir.

Qədim Yunanıstanın Delfi məbədinin giriş qapısında “Özünü dərk et! Onda allahları da, bütün kainatı da dərk etmiş olarsan” sözləri yazılmışdı. Antik dövrün məşhur filosofu Sokrat deyirdi ki, “Ey insan, özünü dərk et, bütün dünyanı dərk edəcəksən”. Filosof Protaqorun fikrincə isə, “İnsan hər şeyin meyarıdır: istər mövcud olanların, istərsə də mövcud olmayanların”. Nəsimi həm Şərq, həm də qədim yunan fəlsəfəsi ilə yaxından tanış idi. Bu baxımdan, onun əsərlərində insanın özünü dərk etməsi ilə bağlı maraqlı fikirlərə rast gəlinir. O, demək olar ki, əksər əsərlərində insanı özünü dərk etməyə çağırırdı. Şairin fikrincə, kamil insan elə bir mənəvi zənginliyə malikdir ki, onda hər iki cahan – maddi və mənəvi aləm sığışa bilər. Ona görə də bu cür insan müqəddəs dəyər kəsb edir və heç bir məkana sığmır:

Məndə sığar iki cahan, mən bu cahana -sığmazam,
Gövhəri-laməkan mənəm, kövnü məkana sığmazam.

Məkansız (laməkan) olmasına Nəsimi bir şair kimi deyil, bir insan kimi inanır və hətta bunun sübutuna çalışır. Şairin laməkan ideyasına münasibəti də onun xarakteri ilə müəyyənleşir. Onun təxəllüs seçimi ilə ideyaları və tale yazısı arasında qəribə bir əlaqə, asılılıq duymaq olar. Azərbaycan əbədiyyətində rəsmi bilgi ondan ibarətdir ki, “Nəsimi” təxəllüsü onun müəlliminin daşdığı “Nəimi” sözüə həmahəng səsləndiyinə görə, şair Seyid Əli tərəfindən bəyənilib. Seyid Əli, yəni İmadəddin Nəsimi, Şərq mədəniyyəti ənənələrinə sadıq qalaraq, ustadına kəc baxmayıb və Nəimiyyə bəslədiyi sevgisini öz sədaqəti ilə birgə təxəllüsündə də rəmzləşdirib. Lakin bu təxəllüs təkəcə sırf bənzətmə deyildir.

“Nəsimi” təxəllüsü “nəsim” sözüəndən alınmadır. Ərəb dilində “nəsim” kəlməsi isə sabah küləyi, mehi deməkdir. Düşünürəm ki, filosof şair bilərəkdən öz həyatını təxəllüsünün haqlı olmasına həsr edib. Bəlkə elə bu ona görədir ki, şair bir yerdə məskən sala bilmir, sübh yeli kimi dünyanı dolaşır. Belə məlum olur ki, Nəsimi nəsim kimi – sübh küləyi kimi laməkandır, məkansızdır.

“Nəsimi” təxəllüsü hürufi şairinin sənətinin, poeziyasının, həyat və fəaliyyətinin nəzəriyyəsidir. Təxəllüs şairin sakral həyat nişanəsidir, onun mütləq qüvvə ilə birbaşa əlaqəsinin təminatçısı, ruhi həyatının rəmzidir.

Yeri gəlmişkən, Nəsiminin “Bəhrüləsrar” adlı fəlsəfi qəsidəsini xüsusi vurğulamaq istərdik. Dərin fəlsəfi məzmun daşıyan bu əsər eləcə də önəmli didaktik önəm kəsb edir. Nəsimi insana məsləhət görür ki, özünü dərk etsin. Onun fikrincə, ağıl və mərifər insan üçün ən qiymətli sərvətdir:

Bir ovuc tozdu küləklər qarşısında bu bədən
Ömrümüz qor tək ərir hər an günəşdən, şölədən
İnsan üçün mərifətdən özgə yoxdu bir bəzək
Aqil insan zər üçün öz ömrünü verməz hədə.

Şair özünü dərk etməyin haqqı dərk etməyə gətirib çıxardığını aşağıdakı beytlərdə də bəyan edir:

Kəndi vücudunda çün gördü Nəsimi səni,
Tanıdı kim, kəndidir məzhəri-ənvəri-zat.

Məlum olduğı kimi, sufilər insanın haqqa çatması vasitəsinin yalnız ilahi eşq yolundan keçdiyini bildirirdilər. Lakin onlardan fərqli olaraq hürufilər zəkaya, elmə daha çox üstünlük verir, kamil insan idrakının qüdrətini önə çəkirdilər. Hürufilər bu fikirdə idilər ki, bəşəriyyətin səadəti, xoşbəxt cəmiyyət quruculuğı insanın mənəvi kamilliyi ilə bilavasitə əlaqədardır. İnsan yer üzünün əşrəfi, canlı varlıqların ən alisidir, ona görə də o, özünü dərk etməli, çirkin hissələrdən, nəfsdən, bəd duyğulardan uzaq olmalı, haqq yolunu seçməli, yüksək mənəvi dəyərlərə yiyələnməli, müdrikiyyə çatmalıdır. Şübhəsiz, cəmiyyətdə kamil insanların çoxluq təşkil etməsi sosial baxımdan ədalətli bir quruluşun formalaşmasına kömək edə bilər. Nəsimidən əvvəlki və sonrakı bir çox böyük sənətkarlar, o cümlədən Nizami Gəncəvi də ədalətli cəmiyyət quruluşunun bərqərar olmasını arzulayırdılar. Nəsimi bütün bu əhəmiyyətli məsələlərə toxunaraq yazırdı:

Ey Nəsimi, sən həqqi bil, həqqə iqrar eylə kim,
Çünkü insanü bəşərsən, həq deyən insan mənəm!

Təbiidir ki, Nəsimi bir hürufi şair olaraq insanı uca zirvələrə qaldırır, onu ideallaşdırır və mənən zəngin olmasını arzulayırdı. Nəsimi öz şəxsində insanın mənəvi-əxlaqi xüsusiyyətlərini təhlil edir, bu xüsusiyyətləri poetik cəhətdən və yüksək sənətkarlıqla misralara köçürürdü. Məsələn, “Məndə sığar iki cahan...” söyləyən müdrik filosofun fikrincə, insan gerçəkdən də hüdudsuz dünyadır və nəinki dünya, hətta kainatdır:

Mən mülki-cəhan, cəhan mənəm, mən,
Mən ərşi-məkan, məkan mənəm, mən.

Nəsiminin insan gözəlliyi təkcə daxili deyil, həmçinin xarici gözəlliyi də ehtiva edir. O, zahiri gözəl insanı da ustalıqla vəsf etməyə müyəssər olmuşdur. Onun bu səciyyəli əsərləri sağlığında da sevilirdi və “nəsimilər” adlandırılaraq, eldən-elə dolaşırdı. Sevgilisinin surətini solmaz və zərif boyalarla işləyən şair orta əsr gözəlinin unudulmaz, yaraşlıq obrazını yaradırdı. Aşağıdakı bənddən də bunu aydın şəkildə görmək mümkündür:

Üzünü məndən nihan etmək dilərsən, etməgil!
Gözlərim yaşın rəvan etmək dilərsən, etməgil!
Bərgi-nəsrin üzrə mişkin zülfünü sən dağıdıb,
Aşiqi bixaniman etmək dilərsən, etməgil!

Qeyd etdiyimiz kimi, hürufilik, əsasən, Nəsiminin yaşadığı dövrdə təzahür etmiş, lakin XVI əsrdən etibarən tədricən zəifləmiş və sonra isə təəssüf ki, tamamilə unudulmuşdur. Həmin dövrdə təriqətin yaradıcısı F.Nəsiminin, həmçinin M.Həqiqinin, Sürurinin, Tüfeylinin və digər şairlərin əsərlərində hürufilik məfkurəsi öz əksini tapmışdır. Lakin Nəsiminin zəngin ədəbi yaradıcılığı və poetik irsi XIV-XV əsrlərdə ədəbiyyatımızda hürufiliyin təbliği baxımından əhəmiyyətli rol oynamışdır [8, s. 55]. M.Füzuli üç dildə mükəmməl əsərlər yaratdığı kimi, Nəsimi də üç dildə - ərəb, fars və doğma Azərbaycan dilində gözəl poetik əsərlər yazmışdır. O, hələ Şamaxıda yaşayarkən gənclik illərində yazdığı ilk şeirlərində də sufilik və hürufilik əqidəsini ehtiva edən şeirlər yazırdı. Lakin, müəllimi Fəzlullahın qətlindən sonra hürufilik təriqətinə başçılıq etdiyindən şairin yaradıcılığında bu fəlsəfi-dini dünyagörüşü üstünlük təşkil etməyə başladı.

Müqəddəs səmavi kitablarda – söz hər şeyin başlanğıcı hesab edilir. Yəhyanın İncilinin 1-ci ayəsində yazılır: “Başlanğıcda Kəlam var idi. Kəlam Allahla birlikdə idi. Kəlam Allah idi”. Böyük söz xiridarı Nəsimi sözə böyük qiymət vermiş və bir sıra əsərlərində onun qdrətini vəsf etmişdir:

Heç kimsə Nəsimi sözünü kəşf edə bilməz.
Bu quş dilidir, onu Süleyman bilir ancaq.

Şairin “Söz” qəzəli də onun qələmindən çıxan gözəl əsərlərindən biridir və o, burada Məhəmməd Füzuli demişkən, “sözə ehya vermişdir”:

Dinləgil bu sözü ki, candır söz,
Aliyü asiman məkandır söz.
Şeş cəhətdən münəzzəh anlavü bax,
Söylə kim xaliqu-cahandır söz.

Vurğuladığımız kimi, hürufilik təriqətinin əsasını hərflər təşkil edir və iddia olunur ki, dünyanın sirri də məhz hərflərdən ibarətdir. Bununla belə, qədim Pifaqor təlimində olduğu kimi (rəqəmlər hər şeyin əsasında durur, bütün dünyada hər şey riyaziyyat və rəqəmlərlə izah edilə bilər) rəqəmlərə də üstünlük verilirdi. Pifaqor deyirdi: “Rəqəmlər hər bir insanın yaradılış səbəbini, onun həyatda missiyasını, taleyini ifadə edir”. O, rəqəmləri tanrı sayırdı. Hürufilikdə rəqəmlərin ideya-fəlsəfi anlamı hürufi şairlərin bir sıra əsərlərində təfsir olunur. Məsələn, Nəsiminin bəzi rəqəmlərin mistik və rəmzi mənası ilə bağlı təhlillər apardığı qəzəllərində rəqəmlər pifaqorsayağı müəyyən həqiqətləri ifadə edir:

Fatihə ümmul-kitabın göstər ayası nədir?
Bistü həştü sivü du hərfin xülasası nədir?
Doqquz ata, yeddi ana, dörd tayadan ver xəbər,
Du çəharü pəncü şeşin saqü bünyası nədir?
Üç yüz altmış altı mənzil, qırx səkkiz yerdə mizan,
Ey ki yetmiş yeddi hərfin on iki xası nədir?
...Sidrəvü kövsər nədəndir, nöh fələkin gərdisi,
On iki bürcü kəvakib cayı, məvası nədir?

Yeddi yerdir, yeddi gögdür, yeddi dərya, yeddi xət,
Yeddi müşəf, yeddi ayət yədi-beyzası nədir?

Sufizm və hürufizmlə bağlı elmi tədqiqatlar aparan Y.Babayevin fikrincə, “ərəb və fars əlifbalarındakı hərflərin sayını ifadə edən 28 və 32 rəqəmləri isə hürufi Nəsimidə daha önəmli mənə kəsb edib bütün xilqətin əsasına qoyulur və mütləq yaradılış vasitəsi elan edilir. Çünki şairin inamına görə: “Hərfdən özgə Xaliqə yoxdur nişan”. Elə bunun üçün də həmin 28 və 32 hərfdən kənar heç nə mövcud deyil. Xuda nitqinin ayələri də, insan üzündəki 28 və 32-ni bildirən xətlər də, 4 kitabın mənası – bir sözlə, surət və mənə, aşkar və nihan şəklində olan hər şey 28 və 32-nin hüduduları daxilindədir:

... Gör Nəsimi ki, surəti məni,
Aşkarü nihan otuz ikidir.
... Bistü həştü sivü düdür ayəti-nitqi-xuda,
Bistü həşt vəchimdə xəttim həq bəyanın eylər uş.
... Bistü həştədən dişxarı heç nəsnə yox.
... Bistü həştü sivü düdür nəslimiz [8, s. 98].

Böyük şair və filosof İmadəddin Nəsimi adi şair və filosof deyildi, o, möhkəm inam, dəyişməz əqidə və işıqlı ideal sahibi idi. Ağır işgəncələr ilə öldürülməsindən 600 ildən artıq vaxt keçsə də, bu gün də Nəsiminin öz həqiqəti, öz “ənəlhəq”i naminə şəxsi mübarizəsi, bu mübarizədə yalnız sözün, kəlamın gücündən istifadə etməsi, fədakarlığı heyrət doğurur. Kiçik insanın böyük qüdrətini vəsf edən filosof şairin poeziyasındakı bütün misralar insana məhəbbətlə yoğrulmuşdur. O, İsa peyğəmbər kimi son nəfəsinə qədər haqq uğrunda mübarizə aparmış, əzablı ölüm qarşısında belə, əyilməmişdir.

Hesab edirəm ki, İmadəddin Nəsiminin “Məndə sığar iki cahan, mən bu cahana sığmazam” misrası ilə başlanan məşhur şeiri onun çox mükəmməl avtoportretidir. Azərbaycan klassik lirikasının nadir nümunələrindən biri olan “Sığmazam” şeirində İmadəddin Nəsiminin mübariz ideyalarının və çağırışlarının dövrə-zamana sığmayan qüdrəti ifadə olunmuşdur. “Sığmazam” şeiri cahana sığmayan böyük Azərbaycan şairinin əsrlərdən-əslərə qədər gəlib çatan və yaşamaqda davam edən məğrurluq manifestidir [10]. Şeirdəki yenilməz dağlar kimi parlaq və əzəmətli görünən lirik mən “Can ilə həm cahan mənəm, dəhrilə həm zaman mənəm” - deyən İmadəddin Nəsiminin cahana və zamana sığmayan proobrazıdır. Akademik İ.Həbibbəyli haqlı olaraq qeyd edir ki, bu, Şərq poeziyasında insan haqqında ən möhtəşəm poetik monoloqdur:

...Zərrə mənəm, günəş mənəm, çar ilə pəncü şeş mənəm,
Surəti gör bəyan ilə, çünki bəyana sığmazam.
Gərçi bu gün Nəsimiyəm, haşimiyəm, qureyşiyəm,
Bundan uludur ayətim, ayətə, şənə sığmazam.

Nəsiminin əsrlərində uca Tanrı ilə insan arasında əlaqə, ilahi həqiqətə aparan yol, bu həqiqəti dərk etməyin vasitələri kimi mətləblər daha çox təsəvvüf baxımından şərh olunur. Təsəvvüf fəlsəfəsi yaradılışın sirrini, səbəbini, Yaradanın yaratdıqlarına münasibətini, yalnız ali varlıq olan insanın deyil, bütün yaradılmışların öz əslinə, Yaradana qayıdış istəyini eşqlə izah edir. Nəsimi şeiri də bu cəhəti ilə təsəvvüf ədəbiyyatının ənənələrinə bağlıdır. Nəsimi yaradıcılığını dərinləndirən alimlərin fikrincə, Nəsiminin farsca divanı və türkcə dördlükləri daha çox onun hürufilik görüşləri, qəzəlləri isə təsəvvüf mülahizələrinin ifadəsi ilə zəngindir. Şairin əsrlərindəki bir sıra irfani anlayışları ənənəvi təsəvvüflə hürufiliyin sintezi kimi dəyərləndirmək maraqlı nəticələrə gətirib çıxarır [11].

Nəticə. Bu gün böyük hürufi şair və mütəfəkkir Nəsiminin anadan olmasının 650 illiyi bütün Azərbaycanda yüksək səviyyədə qeyd olunur, müxtəlif şəhərlərdə mühüm elmi-ədəbi tədbirlər keçirilir və Nəsimi irsi ilə bağlı dəyərli elmi tədqiqatlar aparılır. Əsrləri ilə Azərbaycan ədəbiyyatında və fəlsəfi fikir tarixində özünəməxsus yer tutan şairin mənalı həyat və zəngin yaradıcılığı daha

dərindən araşdırılır, mübahisəli və ziddiyyətli məqamlara aydınlıq gətirilir. Fəxr edirik ki, Azərbaycan xalqı dünya ədəbiyyatına və fəlsəfəsinə Nəsimi kimi ölməz bir sənətkar bəxş etmişdir.

ƏDƏBİYYAT

1. “Böyük Azərbaycan şairi İmadəddin Nəsiminin 650 illik yubileyinin qeyd edilməsi haqqında” Azərbaycan Respublikası Prezidentinin Sərəncamı. “Azərbaycan” qəzeti, Bakı, 2018, 16 noyabr
2. İmadəddin Nəsimi – 650: metodik vəsait / Tərt. ed. L.Əhmədova. Bakı, Azərbaycan Milli Kitabxanası, 2019, 57 s.
3. Prezident 2019-cu ili “Nəsimi ili” elan etdi. - <https://modern.az/az/news/188805> [Müraciət tarixi: 26 yanvar 2020].
4. Qəzənfər Paşayev. Nəsimi haqqında araşdırmalar. Bakı: Qaradağ, 2010, 168 s.
5. Abbas el-Azzâvî. Târîhu'l-‘Irâk beyne'l-İhtilâleyn. Bağdad, Şirketü't-Ticâre ve'l-Tabâ'ata'l-Mahdûd, 1949, 4 c. 644+418; 56+424; 43+347; 8 s.
6. Kürkçüoğlu Kemal Edip. Nəsimi divanından seçmələr, Ankara, Kültür və Turizm Bakanlığı, 1985, xxxii, 411 s.
7. Hürufilik. - <https://az.wikipedia.org/wiki/H%C3%BCrufilik> [Müraciət tarixi: 26 yanvar 2020].
8. Yaqub Babayev. Təriqət ədəbiyyatı: sufizm, hürufizm. Ali məktəblərin filoloji fakültələri üçün dərs vəsaiti. Bakı: “Nurlan”, 2007, 128 s.
9. Ahmet Kabaklı. Türk edebiyatı, II cild. İstanbul, Türk edebiyatı Vakfı Yayınları, 1997, 904 s.
10. İ.Həbibbəyli. Cahana sığmayan Azərbaycan şairi / “Azərbaycan” qəzeti, Bakı, 2019, 19 yanvar.
11. Seyid Əli İmadəddin Nəsimi Şirvani (1369-1417). - <http://elkhan-suleymanov.az/az/seyed-399le-399dden-n399seme-yuervane-1369-1417-2/#more-545> [Müraciət tarixi: 26 yanvar 2020].
12. Səadət Şıxıyeva. “Seyid İmadəddin Nəsimi” (portret-oçerk), Azərbaycan ədəbiyyatı tarixi, III c., Bakı: “Elm”, 2009, s. 206-229, 237-251

İRADA HUSEYNOVA
Professor of Baku State University

FROM THE HISTORY OF THE DEVELOPMENT OF PHILOSOPHICAL VIEWS IN THE CAUCASUS. NASIMI'S CREATIVITY

The life and work of Imadeddin Nasimi is important and has great significance in the history of Azerbaijan, in the development of social and philosophical thought in the XIV-XV centuries.

The 650th anniversary of the birth of Imadeddin Nasimi, celebrated at the state level throughout the Republic, is one of the great personalities of our people, who play a great role in world literature, poetry and the history of philosophical thoughts. Systematic research and promotion of the poet's legacy in our country coincided with the 600th anniversary of Nasimi on the initiative of national leader Heydar Aliyev. According to the decree of January 11, 2019, signed by the head of state, Mr. Ilham Aliyev, on the occasion of Nasimi's anniversary, which gave high praise to our great masters, brilliant people, and creative personalities, and ensured proper evaluation of their creativity, 2019 was declared the “year of Nasimi” in our country.

The article will examine the role and significance of life and work, literary and philosophical creativity of Imadeddin Nasimi in the development of public thought in the XIV-XV centuries in Azerbaijan.

Keywords: Azerbaijan, Nasimi, literature, history, hürufism, sufism, philosophy, poetry.

Məqalənin redaksiyaya daxil olduğu tarix: 26 yanvar 2020-ci il.

Məqalənin çapa qəbul olunma tarixi: 22 mart 2021-ci il.

Rəyçilər: t.ü.f.d. Sənubə İsmayılova, t.e.d. İsmayıl Məmmədov.

ТЮРКСКИЕ ПЛЕМЕНА В ЮГО-ВОСТОЧНОЙ ЕВРОПЕ. КУМАНЫ (КУНЫ)

Одной из актуальных проблем в истории тюркских народов является сведения по истории тюркских племенных объединений в Юго-Восточной Европе. В научной статье освещаются мнения источников и историков об истории Куманов (кунов), одной из тюркских племенных объединений в Юго-Восточной Европе, а также о религиях, традициях и обычаях этих племен.

Ключевые слова: Куманы (куны), племена, древнетюркский язык, история, источники.

Введение. В далеком прошлом обширная территория Евразии от нижнего Дуная до верховьев Иртыша и далее через Джунгарию в Монголию представляла собой степные пространства, пересекаемые в разных направлениях могучими реками и населенные многочисленными кочевыми племенами весьма разными по внешнему облику и языку, но очень сходными по образу жизни, хозяйству и материальной культуре.

Тюрки связывали свою судьбу с судьбой всех народов Древнего мира. Хотя история человечества изучена крайне неравномерно и особенно много пробелов в истории евразийской степи, тем не менее важно с уверенностью отметить тот факт, что именно история тюрков изобилует событиями исключительной насыщенности, которые коренным образом меняли картину мира (13, с.9).

Евразийские степи периода XI-XIII вв. хорошо исследованы археологами и историками, хуже изучена историческая этнология населявших их тех самых племен (6, с.7). Многое остается неясным: составляли ли эти племена единый этнос или нет, относились ли единому расовому типу или нет, говорили ли на одном языке или нет и др.

Исторический обзор о куманах. В XI веке народы Восточной Европы и Средней Азии становятся свидетелями следующей после великого гуннского переселения волны миграции кочевых народов, вызванной движением нового сильного союза тюркских кочевых племен, именуемых кыпчаками, половцами или куманами (16, с.3).

Предпринята попытка этнической идентификации кунов и куманов, отличной от мнения в традиционной историографии, что этнонимы «куны» и «куманы» - названия одного и того же этноса. На основании сведений исторических источников о территории их исконного обитания до прихода в Северное Причерноморье, об их языке и физического облика, а также о семантике их этнонимов, установлено, что куны и куманы – разные, хотя и этнически родственные, этнически общности (5, с.119). Одним из древних тюркских племен куманы уже были известны в X-XI вв. в степях Юго-Восточной Европы. Но время пребывания часть куманов в Алтае в Юго-Восточную Европу не известно. Можно предполагать, что это относится к периоду Западного Тюркского каганата. В дальнейшем эти куманы присоединились с кыпчаками. Начиная с 1653 года в средневековых русских источниках, куманы под названием куманди отмечаются в среде тюркских племен Алтая (11, с.272).

С 1064 г. в византийских и с 1068 г. в венгерских источниках упоминаются куманы (куманы или команы) также неизвестные в Европе. Кто они, откуда пришли, это один народ под разными названиями или это разные племена? В настоящее время вроде бы дан ответ на все эти вопросы: это тюрки, которые пришли из восточных степей, известных в средневековых арабо-персидских источниках как Дешти-Кыпчак, а значит и пришедшие племена – кыпчаки. Надо отметить, что русские летописцы называли кыпчаков половцами. В арабских и персидских сочинениях их тоже называли кыпчаками, а в византийских и латинских – куманами (13, с.25).

Историк И.О.Князьский, ссылаясь на И.Г.Добродомова, утверждает: “есть достаточно оснований полагать, что куны – никто иные как восточная ветвь половцев, западной же ветвью были половцы – сары” (7, с.45). Но они оба, ошиблись, очевидно, не располагая необходимыми источниками. Сообщая, например, о перемещениях тюркских племен, уроженец города Мерва Шараф аз-Заман Тахир Марвази в своем трактате “Естественные свойства животных” (1120 г.) назвал причину и, главное, участников миграции, среди которых сары (половцы), каи и куны. Марвази пишет, что каи напали на племена кунов и “прогнали их с тех пастбищ” (17, с.212). Куны были вынуждены бежать с территории, где, согласно сообщению Абу-Рейхана аль Бируни в 1029 г., куны и каи кочевали по соседству с кыргызами. Так что, куны и их соседи начали движение с территории современной Джунгарии, т.е. гораздо восточнее Дешти-Кыпчака (территория Казахстана, без Семиречья).

Неизвестные, за небольшим исключением, европейским и мусульманским источникам куны (куманы) хорошо знакомы далеко на востоке. В истории китайских династии Суй (581 – 618) и особенно династии Тан (618-907 гг.) они упоминаются вначале в составе конфедерации племен теле, позже – тогуз-огузов. То, что они слабо освещены в арабо-персидских и европейских источниках объясняется тем, что арабо-персидским авторам, начиная с Ибн-Хордадбега (IX в.), хорошо известны тогуз-огузы, т.е. тогуз-огузы, в составе которых были куны. В европейских источниках этноним куны был заменен этнонимами куманы или половцы ввиду того, что в причерноморские степи куны пришли вслед за куманами и половцами, позже их, но вместе с ними. По некоторым данным можно предположить, что куны были более монголоидны, чем половцы и, тем более, куманы. По данным известного средневекового тюрколога Махмуда аль-Кашгари уйгуры, а значит и куны, говорили на восточном наречии древнетюркского языка (10, с.13).

Марвази пишет, что куны христиане-несториане. Но, если и были несториане среди кунов, то в Северном Причерноморье их не было: ни в одном источнике, где упоминаются куны, сведений об этом нет. Как нет упоминаний о наличии среди них манихеев.

В древнерусских источниках куны упоминаются в летописи под 1096 г. и художественном произведении «Слово о полку Игореве», но не под своим этнонимом (14, с.25). Возможно потому, что в Древней Руси «куны – это мелкие монеты (25-я часть гривны). А поскольку начальная буква в этнониме кун звучит как звук между х и к (в китайских источниках дается хунь (кунь), то в произведении «Слово о полку Игореве» они названы «хинове», хыны, а в летописи этноним куны приводится слитно с половецким сары (сарыкыни) (3, с.123-129).

Слово «кун» в древнетюркском языке имеет несколько значений: солнце, день, а кун орту – полдень; для семантики этнонима более подходит «полуденный», т.е. южный (4, с.326-327).

Если в сведениях о кунах более-менее хорошо известна ранняя история, то в отношении куманов – наоборот, относительно хорошо известно их поздняя история, начиная с 1065 г. Известиями о куманах пестрят европейские и особенно византийские источники, о них упоминает летопись в 1096 г, а вот в арабо-персидской историографии сведений почти нет. В рассказе Жана де Жуанвиля, французского средневекового историка, который занимался биографией Святого Людовика говорится о куманах: ... Пока король Людовик отстраивал Кесарею, к нему прибыл мессир Нарго де Туси. И король говорил, что он приходится ему кузенком. Король оставил его с десятью рыцарями на год; а потом тот уехал и возвратился в Константинополь, откуда прибыл. Он рассказал королю, что император Константинопольский и прочие знатные люди, находившиеся тогда в Константинополе, отправились к народу, коего называют куманами ... (15, с.121).

Неизвестными были куманы и Махмуду аль-Кашгари (XI в.). В своем труде «Диван люгат-ат-тюрк» он сообщает: «Я описал только племена, а родовые деления оставил без внимания (10, с.13). Очевидно, либо куманы были родовым подразделением какого-то племени, либо столь немногочисленным племенем, что Кашгари посчитал его родом. Лишь в трудах трех арабских географов имеется описания куманов и их страны (аль Куманийя). Это прежде

всего, Абу Абдаллах Мухаммед ибн Мухаммед аль Идриси (1100-1165). В «Книге Рожера» (одно из названий его труда), законченной в 1154 г., приводится описание стран (9, с.5).

Жившие позже географ Ибн Саид аль Магриби (1208/1214-1274/1286) в своей «Книге о географии семи климатов» пишет: «Куманы – один из тюркских народов. Они занимаются астрологией, следуют предсказаниям небес и поклоняются звездам (8, с.34). Ибн Саид к северу от Каспийского и Аральского морей помещает горы Аскасийя, в предгорьях и к югу от них обитают куманы. Интересно, что в сочинении малоизвестного и арабского автора Ахмеда ат-Тини (1235-1318 гг.) в списке племен Дешти-Кыпчака названы куманлу, где аффикс «лу» («оглы») означает принадлежность к чему-либо к местности. Этноним куманлу подобен самоназванию современного малого этноса на Северном Алтае – куманды, кумандинцы, сложившиеся в долине реки Лебедь лебединцы.

О языке куманов, по свидетельству Махмуда аль Кашгари, печенег (огузы) говорили на западном наречии древнетюркского языка. Наконец, семантика термина «куман». В летописи в 1103 г. упоминается хан по имени Куман. Известный тюрколог Н.А.Баскаков определил семантику имени Куман: куу-лебедь, аффикс манн означает подобность, принадлежность, следовательно, Куман-подобен лебедю, лебединый (1, с.86). Это имя, антропоним, куманы – этноним народа, имеющего тотем-лебедь. Итак, исследование показало, что куны и куманы (команы) - самостоятельные, хотя и этнически родственные, этносы (племенные общности). Они – выходцы из разных мест Великой степи – куны из «земли Кытай», крайней восточной части степи, куманы из центральной ее части (Западный Казахстан).

Как этнос куны и куманы исчезли – сначала большинство их покорилось монголам и стало частью населения Золотой Орды, затем, потеряв этнические особенности, вошли в состав новых этнических образований – татар (крымских и казанских), караимов, карачаевцев и балкарцев. Этноним «Куманы» исчез, а вот кунами именуется в современной Венгрии этническая группа и территория (Надькун – шаг и Кишкун-шаг), где в середине XIII в. поселились бежавшие от монголов кочевники причерноморских степей – куны, куманы, половцы и др., получившие на новой родине общий этноним – кунок (венгерск.) т.е.куны. Куны в Венгрии преимущественно проживают в областях Малый Куншаг и Большой Куншаг. Согласно официальной историографии Венгрии известно, что куны последовательно заселили Дунай двумя волнами. Первая была в XI веке, вторая при хане Котяне, в XIII веке. Приняв христианство, перейдя к оседлости и сменив язык, куны не забыли свое происхождение и историю.

После монгольского нашествия началась крупно-масштабная миграция куманов на запад. Некоторые куманы также перебрались в Анатолию, Казахстан и Туркменистан. Летом 1237 года Болгария ощутила на себе первую волну куманской миграции: они пересекли Дунай, проследовали через Фракию, грабя и разрушая города и поселения, да так, что местность Фракии стали называть « скифской пустыней».

Прямое нападение монголов на Куманию произошло только в 1238-1239 годах. Конфедерация Кумана-Кыпчака перестала существовать как политическое образование. Культурное наследие тех оставшихся куман-кыпчаков было передано монголам, чья элита приняла многие черты, обычаи и язык куманов и кыпчаков. Во второй половине XIII и первая половина XIV века они приняли ислам. Другие половцы спасались бегством в Византийскую империю, Вторую Болгарскую империю и Королевство Венгрии, где в будущем стали занимать видное положение среди знати и даже стали королями.

Религия, традиции и обряды. Куманы практиковали шаманизм и тенгризм. Они боготворили своих предков и делали мертвым подарки: чем богаче был даритель, тем он должен был быть щедрее. У половцев были свои шаманы, называемые камами, которые занимались пророчествованием. Куманы использовали иранские слова, чтобы обозначить свои основные религиозные понятия: учучмак, означающий улет, рай и кешен («гнездо»). В практике куманского шаманизма использовались животные, особенно волк и собака. Целые кланы могли быть названы в честь той или иной породы собак. У них были шаманы, которые общались с миром духов. Самым высшем ее выражения является Тенгри, Бог-Небо. Он распоряжается, оказывает давление на людей и не знает иного наказания, кроме смерти,

Тенгри также может прийти к человеку через своих посланников, орлов и соколов, через лучи света, которые дают жизнь и оплодотворяют женщин.

Погребальные церемонии и поминовения мертвых - это, вероятно, самые важные элементы ритуала. Способ захоронения изменился в эпоху владычества тюркютов: раньше был обычай сжигать мертвых, теперь их хоронят в земле, пишут китайские источники. Похороны сопровождалась пышными процессиями, а когда хоронили принца вассалы и союзники присылали делегации. Все присутствующие должны были участвовать в таких похоронах: они толпились вокруг мертвого тела, брили себе головы, царапали себе лица, громко оплакивали умершего и рассказывали о его подвигах. Потом все совершали общую торжественную трапезу (13, с.134). Похороны для важных персон включали сначала создание насыпей, а затем помещение мертвых внутрь, а также различных принадлежностей (напр; утвари, одежда, лошадь и даже слуги и рабы).

Существовал также обычай убивать всех тех, кто встречался на пути похоронной процессии, доставляющей тело умершего правителя к тайному месту погребения. Вероятно, в этом обычае следует видеть не только меру безопасности, но и отражение традиции человеческой жертвы. Поскольку у куманов не было единого правителя, то ссылка на «Великого короля куманов», по всей видимости, относится к главе племени или рода (2, с.315).

Куманы занимались скотоводством, разводили овец, лошадей и верблюдов. Очень многое в жизни кочевников значила лошадь. Служа ему как транспортное средство, лошадь давала кожу для одежды и гриву для производства веревок. Пастбища на летовках и зимовках являлись собственностью родов и племен. Земледелием занимались соседние с кочевниками население и колонисты с юга. Ремесло было развито очень слабо: господствовало натуральное хозяйство. Очевидно, были и мастера по изготовлению каменных статуй, устанавливаемых на курганах, где погребались знатные покойники (6, с.19).

Заключение. Подводя итоги следует отметить, что Куманы (куны) и др. средневековые кочевые тюркоязычные племена – оставили заметный след не только в истории евразийских степей, но также оказали большое влияние на развитие многих раннефеодальных государств. Надо отметить, что история куманов изучена неравномерно. Однако благодаря трудам многих исследователей на сегодняшний день многие вопросы их истории получили объяснение в научной литературе. Не плохо изучены проблемы религиозного мировоззрения. Однако многие проблемы исторического прошлого куманов, кыпчаков, половцев, населявших в различные времена и территорию Монголии, Казахстана и степей Восточной Европы рассмотрены с недостаточной полнотой и не имеют окончательного решения. Так, до настоящего времени остаются до конца не выясненными вопросы происхождения кыпчаков, половцев, куманов, их взаимоотношений с другими этническими объединениями, с которыми им приходилось сталкиваться на исторической арене.

Куманы сыграли важную роль в этногенезе многих современных тюркоязычных народов Евразии: алтайцев, киргизов, казахов, узбеков, туркмен, каракалпаков, азербайджанцев, башкир, ногайцев, кумыков, карачаевцев, балкарцев. Надо отметить, что часть куманов в средние века переселились в Азербайджан, где имеются несколько поселений по имени Команлы (11, с.273).

Однако накопленный исследователями на сегодняшний день материал дает возможность написать общую историю этих племен с момента их появления на исторической арене вплоть до полного исчезновения. Но, есть такие вопросы, многие из которых до сих пор не решены. Поэтому перед историками стоит задача решить и осветить пребывания этих племен в другие государства, социальную структуру их общества, историческую географию их территории и др.

ЛИТЕРАТУРА

1. Баскаков Н.А. Тюркская лексика в «Слове о полку Игореве». М., Наука, 1985, 204 с.
2. Голден П.Б. Религия кыпчаков средневековой Евразии. Донецк, «ДОННУ», 2008, 512 с.

3. Добродомов И.Г. О половецких этнонимах в древнерусской литературе (Тюркологический сборник). М., Наука, 1978, 102 с.
4. Древнетюркский словарь (Авторы-сост. Боровкова Т.А.; Дмитриева Л.В. и др.). Л., Наука, 1969, 676 с.
5. Евстигнеев Ю.А. Половцы: кто они? // Общество. Среда-Развитие. М., 2011, № 2, с.119-123.
6. Евстигнеев Ю.А. Кыпчаки (половцы), куманы и их потомки: к проблеме этнической преемственности. М., Наука, 1990, 114 с.
7. Князьский И.А. Русь и степь. М., Наука, 1996, 129 с.
8. Коновалова И.Г. Восточная Европа в сочинениях арабских географов XIII-XV вв. М., Вост. лит-ра., 2009, 224 с.
9. Коновалова И.Г. Аль Идриси о странах и народах Восточной Европы. М., Вост.лит-ра, 2006, 438 с.
10. Кононов А.Н. Махмуд Кашгарский и его «Диван люгат-ат-тюрк» // Советская тюркология, М., 1972, №1, с.3-15.
11. Мухтарова А.И. История тюркских народов (на азерб. языке). Баку, Адильоглы, 2018, 446 с.
12. Плетнева С.А. Половцы. М., Ломоносов, 2010, 211 с.
13. Рахманалиев Р. Империя тюрков. М, РИПОЛ классик, 2015, 702с.
14. «Слово о полку Игореве». М., Наука, 1968, 48 с.
15. Тюркологический сборник. М., Наука, 2008, 124 с.
16. Файзрахманов Г.Л. Древние тюрки в Сибири и Центральной Азии. М., Мастер Лайн, 2000, 187 с.
17. Храковский В. Шараф аль Заман Тахир Марвази. Глава о тюрка (Труды сектора востоковедения. Т.1). Алма-Ата, 1959, с.208-218.

SANUBAR ISMAYILOVA

Associate Professor of Baku State University

TURKIC TRIBES IN SOUTH-EASTERN EUROPE. KUMAN (KUN)

One of the urgent problems that occupies an important place in the history of the Turkic peoples in information about the history of the Turkic tribal associations in Eastern Europe. The scientific article highlights opinions of diaper sources and historians about the history of the Cumans/koons/, one the Turkic tribal associations in Eastern Europe, and tht religions and traditions of these tribes.

Keywords: Cumans (koons), tribes, ancient Turkic language, history, source.

Məqalənin redaksiyaya daxil olduğu tarix: 25 may 2020-ci il.

Məqalənin çapa qəbul olunma tarixi: 22 mart 2021-ci il.

Rəyçilər: t.e.d. İsmayıl Məmmədov, t.e.d. Qabil Əliyev.

QƏDİM RUSUN TARİXİNDƏ QIPÇAQ İZLƏRİ: HƏQİQƏTLƏR VƏ MİFLƏR

Məqalədə türk qıpçaq tayfalarının Qədim Rusun tarixi taleyində və soykökünün formalaşmasında rolu və əhəmiyyəti məsələsinin bir sıra aspektləri təhlil olunur. XI–XIII əsrlərdə – türk tayfalarının Böyük Çölün ayrılmaz hissəsi olan Şərqi Avropa çöllərində hökmranlığının son mərhələsində bu çöllərin hakimi olan qıpçaqlar XI əsrin ortalarına yaxın güclü bir hərbi-siyasi qüvvəyə çevrilərək, Şərqi Avropa çöllərində yeni bir etnik birlik formalaşmasında həlledici rol oynadılar və Qədim Rusun cənubunda güclü bir tayfa ittifaqı yaranmış oldu. Bundan sonra bütöv XI–XIII əsrlər arası dövrdə daim rus-qıpçaq münasibətləri mövcüd olmuş və öz mürəkkəbliyi ilə diqqəti cəlb edir: bir tərəfdən rus knyazları ilə qıpçaq xanları arasında gərgin mübarizə gedir, digər tərəfdən rus knyazlarının öz aralarında gedən mübarizədə qıpçaqlarda fəal iştirak edirdilər. Ümumi götürdükdə isə bu dövrdə siyasi yaxınlaşma tendensiyası rus-qıpçaq münasibətlərinin özünəməxsus xüsusiyyətini təşkil edir. Qıpçaqların qədim rus tarixində oynadığı rolun əhəmiyyətini müəyyənləşdirmək üçün qıpçaq tamqası ilə Kiyev knyazlığının tamqasının (XI əsr) tutuşdurulması kifayət edir. Məlum olmuşdur ki, Kiyev knyazı Vladimirin (988–1015) tamqası qıpçaq tamqasının eynidir. Bu nəticə qədim rusların hələ X–XI əsrlərdəki Böyük Çölün, onun bu dövrdə sahibi olan türklərin, o cümlədən qıpçaqların kölgəsində olduğunu sübut edir. Məqalədə həmçinin monqol yürüşləri zamanı rus-qıpçaq münasibətlərinin özəllikləri təhlil edilmiş və 1223-cü il Kalka döyüşündən sonra Şərqi Avropa çöllərində siyasi qüvvələrin düzənində baş verən dəyişikliklər təhlil edilmişdir.

Açar sözlər: qıpçaq, Qədim Rus, yürüş, münasibətlər, məmlüklər.

Giriş. Böyük Çölün ayrılmaz hissəsi olan Şərqi Avropa çöllərinin ta qədimlərdən şəriksiz sahibi olan türk tayfalarının tarixini xronoloji ardıcılıqla izləsək, IX–XIII əsrləri əhatə edən dövrün onların bu çöllərdə hökmranlığının sonuncu mərhələsi olduğunu görmüş olarıq. Ancaq bu zaman kəsiyində bu ərazilərə yeni, növbəti bir türk axını dalğası gəlir ki, sonuncu olsa da, son dərəcə güclü olaraq, bəlkə də, bütün Şərqi Avropa xalqlarının tarixi taleyində və soykökünün formalaşmasında mühüm rol oynamışdır. Bunlar, rus səlnamələrində adı ilk dəfə 1055-ci ildə çəkilən ünlü türk qıpçaq tayfaları idilər...

Qədim rus səlnamə ədəbiyyatında türk qıpçaqlar “poloves” adlandırılır ki, əksər rus tarixçilərinin fikrincə də bu ad “pole” sözündən götürülüb ki, bu da “çöl xalqı” anlamını verir. Digər bir fərziyyəyə görə isə bu termin onların xarici görünüşü ilə əlaqədardır: istər rus, istərsə də Çin və Avropa mənbələrinə görə poloveslər sarı saçlı, göy-göz, açıq sarıya çalan bəyaz dərilili olmuşlar ki, bu əlamətlərə görə də onlara Avropa və slavyan dillərində “sarışın” mənasını verən “poloves”, “kuman”, Çin mənbələrində isə eyni mənanı verən “kinca” adı verilmişdir [4, s.42]. Qıpçaq etnoniminə isə bu transkripsiyada ilk dəfə Altaydakı “Selenga daşları” adlanan və VIII əsrin ortalarına aid edilən daş sütun üzərində rast gəlinmişdir.

Rus səlnamə ədəbiyyatına və rus tarixşünaslığına görə, qıpçaqlar Rusun cənub-şərq sərhədlərinə ilk dəfə 1055-ci ilin yayında gəlmişlər və onlara Bluş xan rəhbərlik etmişdir [9, s.112].

Bu qədim rus mənbələrində türk qıpçaqlar da daxil olmaqla rus torpaqlarına yürüş edənlərin “yadelli” obrazı, adətən, negativ xarakterdə, qara rənglərlə təsvir edilmişdir. XI əsrin ortalarından cənub-şərqi rus torpaqlarına qədəm basan qıpçaqların adı ilk dəfə Lavrentyev səlnaməsində keçir və burada onlar “poloves” kimi təqdim olunurlar [7, s.40]. Bu səlnamədə və digər qədim rus yazılı mənbələrində, çox maraqlıdır ki, qıpçaqlar həm də “İsmayıl (İzmail) övladları”, “Sarakınlar” və “agarilər” kimi adlandırılmışlar [1, s.41]. Bu xarakteristika, yəqindir ki, İbrahim peyğəmbərin nəsil şəcərəsi ilə bağlıdır: İsmayıl onun oğlu, Sara və Agari (Həcər) isə onun həyat yoldaşları olmuşlar. Aydın olur ki, slavyanlar türk qıpçaqları İbrahim peyğəmbərin nəslindən, onun oğlu İsmayılın törəmələri hesab etmişlər. “Sarakınlar” və “agarilər” dedikdə isə, yəqin ki, peyğəmbərin arvadları

Sara və İsmayılın anası Həcəri (Agari) nəzərdə tutmuşlar. Ancaq bir qrup alimlərin: D.S.Lixacev, İ.A.Knyazski, V.A.Kurkin və s. fikrinə görə “sarakın” termini türk tayfalarının etnocoğrafi, landşaft xarakteristikası ilə də əlaqədar ola bilər. İ.O.Knyazskinin fikrincə “sarakın” termini türkcə sarışın mənasını verən “sarı” və “kun” sözlərinin birləşməsindən yaranıb ki, bu da, alimin fikrincə qədim rusların qıpçaqları və polovesləri bir xalq hesab etdiklərini göstərir [4, s.31-32]. Ancaq biz də İ.O.Knyazskinin çıxardığı bu nəticə ilə razılaşmayan tarixçi alimlərin fikirləri ilə razıyıq ki, belə olduqda tautologiya – bir xalqın eyni mənanı verən iki leksemlə (“sarı” və “kun”) adlandırılması baş verir. Bu baxımdan da “sarakın” sözü, çox güman ki, səlnamə etnonimidir və İbrahim peyğəmbərin arvadı Saranın adından törəmişdir.

“Agarilər” adı isə sonradan istər mənbələrdə, istərsə də tarixi ədəbiyyatda birmənalı şəkildə şərq müsəlmanlarına aid edilir və müsəlmançılığın başlanğıcını əks etdirir [6, s.11]. Görünür, qədim rus mənbələrində İbrahim peyğəmbərin nəslindən İsmayıl obrazının seçilməsi və onun türk qıpçaqların etnoniminə aid edilməsi müəyyən bir məna daşıyır və öz tədqiqatçısını gözləyir.

Qıpçaqların Qədim Rusun tarixində oynadığı rolun təhlili. Rus-qıpçaq münasibətlərinin başlanğıcını, əsasən, hansı dövrdən götürmək olar? Yuxarıda qeyd edildiyi kimi, Rus səlnamə ədəbiyyatına və rus tarixşünaslığına görə qıpçaqlar Rusun cənub-şərq sərhədlərinə 1055-ci ilin yayında gəlmişlər. Səlnaməyə görə bu ilk görüşdə onlar ruslarla müqavilə bağlayıb geri dönmüşlər [7, s.118]. Bununla belə bütün digər türk tayfaları ilə əlaqədar məlumatlarda olduğu kimi, qıpçaqlar haqqında da məlumatların rus səlnamələrində öz əksini tapan variantlarına ehtiyatla yanaşmaq lazımdır. Bu baxımdan qıpçaqların bu ərazilərə daha tez gəlmələri də istisna oluna bilməz.

Qədim rus mənbələrinə görə XI əsrin I yarısında qıpçaqlar artıq Böyük Çölün aşağı Don və Azovyanı ərazilərini artıq məskunlaşdırmışdılar. Qədim Rus dövlətinin cənubunda belə güclü tayfa ittifaqının yaranması isə slavyanları qıpçaqlarla hesablaşmaq məcburiyyəti qarşısında qoyurdu.

Beləliklə, XI əsrin əvvəllərində qıpçaqlar çox güclü bir hərbi-siyasi qüvvəyə çevrilərək, Şərqi Avropa çöllərində yeni bir etnik birliyin formalaşmasında həlledici rol oynadılar. Bu birlik də tezliklə bu çöllərə yayılmış türk tayfalarını, o cümlədən güz, peçeneg, bulqar və alanları öz ətrafında birləşdirmiş oldu ki, bu yeni etnik birlik də rus səlnamələrinə “İsmayıl nəslinin 12 qolu” və “poloves birliyi” adı altında düşmüşdür [1, s.42].

XI əsrin ikinci yarısından monqol işğallarına qədər rus qıpçaq münasibətləri öz mürəkkəbliyi ilə diqqəti cəlb edir: bir tərəfdən rus knyazları ilə qıpçaq xanları arasında gərgin mübarizə gedir, digər tərəfdən rus knyazlarının öz aralarında gedən mübarizədə qıpçaqlar da fəal iştirak edirdilər. Ümumilikdə isə, XI–XIII əsrlərdə Kiyev Rusunun qıpçaqlarla siyasi yaxınlaşma tendensiyası bu münasibətlərin inkişaf prosesinin özünəməxsus xüsusiyyəti hesab olunur.

Qədim rus səlnamələrində də bu xüsusiyyət önə çəkilmiş və təkcə qıpçaqların rus torpaqlarına hücumları haqqında deyil, həm də çoxsaylı nigah əlaqələri, qıpçaq xanları ilə bağlanan siyasi müqavilələr və iqtisadi əlaqələr haqqında çoxsaylı məlumatlar verilmişdir [3, s.114-128; 144-150].

Qıpçaqlarla rus knyazları arasındakı nigah diplomatiyasının ən bariz nümunələrindən biri kimi Kiyev Knyazı Yuri Dolqorukinin qıpçaq xanı Ayepa Oseninin qızı ilə nigahını göstərmək olar. Bu nigahdan doğulan şahzadə Andrey Boqolyubski sonradan Kiyev Rusunun ən məşhur knyazlarından biri olmuşdur [9, s.398]. Onu da qeyd etmək yerinə düşər ki, belə nigahlar təkcə Kiyev Rusunun siyasi elitası arasında deyil, sadə əhali arasında da yayılmışdı. Təkcə bu faktın özü qıpçaqların qədim rus xalqının soykökündə iştirak etdiyinin təkzibedilməz sübutudur.

Qıpçaqların Qədim Rusun taleyində oynadığı rolun əhəmiyyətini və rolunun müəyyənləşdirilməsində ən maraqlı və gözlənilməz nəticəni isə qıpçaqların tamqası ilə təsadüfən bizə rast gələn Kiyev knyazı Vladimirin (988-1015) tamqasının tutuşdurulması vermiş oldu. Bu tamqalar tərəfimizdən tutuşdurulan zaman, məlum oldu ki, Ryurikoviçlərin Kiyev Rusu üçün seçdiyi tamqa çoxdan tanıdığımız, hələ VII əsrdən mövcud olan qıpçaq tamqasının eynidir. Hazırda bu tamqa özünü Kiyev Rusunun varisi hesab edən Ukrayna dövlətinin bayrağı üzərinə də həkk olunmuşdur [9, s.224].

Analoji olaraq yeni yaranan rus tacir zümrəsinin formalaşmasında da türk elementinin mövcudluğu danılmaz həqiqətdir. Belə ki, “Zaman illəri haqqında povest” səlnaməsində Bizans imperiyası ilə Rus arasında bağlanan 945-ci il müqaviləsi haqqında verilən məlumatda, müqaviləni

Rus tərəfindən imzalayan səfir və tacirlər arasında çoxsaylı türk mənşəli adlara da rast gəlmək olar: Aldan, Qara, Karş, Ald və s. Bir sıra rus tarixçilərinin də etiraf etdiyi kimi, bu faktlar Rusun formalaşmasında türk amilinin əsas komponentlərdən biri olduğunu sübut edir. Bunu Konstantin Boqranorodninin öz məlumatlarında möhkəmləndirilmiş Kiyev qradını (qalasını) “Samvatas” adlandırması da sübut edir [9, s.45]. Bu söz türkcədə “sam” – hündür, “bat” – güclü sözlərinin birləşməsindən yaranan “Hündür qala” mənasını verir [10, s.346-347]. Bu nəticə bir daha qədim rusların hələ X-XI əsrlərdəki Böyük Çölün, onun bu dövrdə sahibi olan türklərin, o cümlədən qıpçaqların kölgəsində olduğunu sübut edir.

Yeri gəlmişkən, qeyd etmək lazımdır ki, bu dövrdə yeni formalaşmaqda olan Kiyev dövlətinin pul sisteminin formalaşmasında və rus tacir zümrəsinin yaranmasında qonşu türk xalqlarının rolu danılmazdır. Xüsusilə Soqda dövlətində zərb olunan pullar və onun pul sistemi VIII əsrin əvvəllərindən etibarən tacirlər və sənətkarlar vasitəsilə Şərqi Avropaya nüfuz etmişdir ki, az sonra da bu ərazidə təşəkkül tapan Kiyev dövləti bu pul sistemini mənimsəmişdir [5, s.98].

Yuxarıda qeyd edildiyi kimi, XI əsrin II yarısından monqol işğallarına qədərki dövr rus-qıpçaq münasibətlərindəki mürəkkəbliyi ilə seçilir: həm gərgin mübarizə, hərbi toqquşmalar, həm də dostluq və hərbi ittifaq müqavilələri və qarışıq nigahlar...

Qədim rus mənbələrinə görə qıpçaqlarına 1060-cı ildə ilk hücumu etmişlər və knyaz Svyatoslav Yaroslaviç öz drujinası ilə onların qarşısına çıxmışdı [7, s.89]. Bundan sonra isə qıpçaqların rus torpaqlarına yürüşləri davamlı və inadlı xarakter alır. Bu dövrdə Donetsk-Azov çöllərindəki “poloves” adlandırılan qıpçaqlar kimi, Dnepr-Dnestr arası çöllərdə yaşayan və “kuman” adlandırılan qıpçaqlar da rus torpaqlarına yürüşlərə başlayırlar. Artıq XI əsrin sonlarından rus sənamələri hərbi sərkərdələr olan məşhur qıpçaq xanları – Bonyak, Tuqorkan, Şarkan, Altunoba haqqında ətraflı məlumat verirlər [3, s.220-224].

1093-cü ildə böyük Kiyev knyazı Vsevolodun ölümü rus-qıpçaq münasibətlərində bir sıra dəyişikliklərə səbəb olur. Belə ki, qıpçaqlar yeni hakimiyyətə gələn knyaz Svyatapolkun yanına sülh bağlamaq məqsədilə elçi göndərmişdilər. Bundan sonra qıpçaq dəstələri Bonyak və Tuqorkanın başçılığı ilə Rus üzərinə hücum edərək, bir sıra əraziləri ələ keçirdilər. 1095-ci ildə isə Bonyak əvvəl Yuryev, sonra isə Kiyev üzərinə yürüş edərək, onları mühasirəyə almış və böyük qənimət ələ keçirmişdi.

Qıpçaqlarla mübarizə aparmaq ruslar üçün getdikcə çətinləşirdi və vəziyyətin gərginliyini başa düşən knyaz Vladimir Monomax rus knyazlarına poloveslərə qarşı birləşməyi təklif etdi. Belə birlik rus knyazlarının 1103-cü il Dobolsk qurultayında əldə edildi və qıpçaqlar üzərinə yürüş təşkil etmək qərara alındı.

Rus knyazlarının birləşmiş qüvvələri ilə qıpçaqlar arasındakı tarixi döyüş Sutən çayı sahilində baş verdi və qıpçaqlar ağır zərbə aldılar. 20-dən çox qıpçaq xanı bu döyüşdə həlak oldu [8, s.86]. Lakin rusların Sutən qələbəsi qıpçaq təhlükəsini aradan qaldırmadı. Belə ki, sonrakı illər ərzində məşhur qıpçaq sərkərdəsi Bonyak xan bu məğlubiyyətin əvəzini dəfələrlə çıxmış, rus torpaqlarına zəfərli yürüşlər etmişdi.

Bunu görə Kiyev knyazı Vladimir Monomax 1111-ci ildə rus knyazlarını yenidən növbəti Dobolsk qurultayına topladı. Məhz burada qəbul olunan hücum qərarı ruslara uğur gətirdi. Ruslar əvvəlcə Dnepr sahilindəki Şarukan xana məxsus Şarukan şəhərini tutdular, sonra Suğra şəhərini ələ keçirib yandırdılar [8, s.124].

Beləliklə, XII əsrin 30-cu illərində qıpçaqların Şərqi Avropa çöllərində hökmranlığının birinci mərhələsi başa çatır və XII əsrin II yarısında nisbi sabitlik bərgərar olur. Həmin bu vaxtdan monqol işğallarına qədər olan dövr qıpçaqların Şərqi Avropa çöllərində hökmranlığının ikinci mərhələsi hesab olunur.

XIII əsrin 20-ci illərindən başlayaraq isə, şərqin yeni köçəriləri monqollar Qafqazdan keçməklə Şərqi Avropa çöllərinə çıxdılar. Onların burada ilk zərbəsi məhz qıpçaqlara dəydi. Monqollar 1222-ci ildə əvvəlcə Ön Qafqazda alanlar üzərinə hücumu keçərək, onlarla müttəfiq olan qıpçaqları da dağıtdılar. Bundan ardınca onlar Kubanyanı əraziləri ələ keçirdilər və Don qıpçaqları Dnepryanı hissələrə çəkilməli oldular. Bundan sonra qıpçaq xanları monqollara qarşı birgə mübarizə üçün rus knyazlarına müraciət etdilər. Rus knyazları Kiyevdə yığıncaq çağıraraq, bu müraciəti qəbul

etmək haqqında qərar qəbul etdilər və qırpaqlarla birgə monqol-tatarlara qarşı döyüşə hazırlaşmağa başladılar. Bu döyüş 1223-cü ilin yazında Kalka çayı ətrafında baş verdi. Birləşmiş rus-qırpaq qoşunlarına Kiyev knyazı Mstislav Romanoviç, Cernigov knyazı Mstislav Svyatoslaviç, Smolensk knyazı Vladimir Ryurikoviç, Vladimir – Volın knyazı Daniil Romanoviç; qırpaq xanları Kotan və Bastı xanlar başçılıq edirdilər [9, s.427]. Ümumilikdə rus-qırpaq döyüşçülərinin ümumi sayı 35 minə çatırdı. Bu Sabutay və Cəbənün qüvvələrini məhv etmək üçün kifayət edə biləcək bir qüvvə idi. Ancaq vahid rəhbərliyin olmaması buna mane oldu və 1223-cü il mayın 31-də baş vermiş Kalka döyüşü birləşmiş rus-qırpaq qüvvələrinin çox ağır məğlubiyyəti ilə başa çatdı.

Nəticə. Deməli qırpaqların Şərqi Avropa çöllərində hakimiyyəti faktiki olaraq XIII əsrin 20-ci illərinin ortalarında başa çatır. Onlardan bir hissəsi Böyük Litva knyazlığına köç etdilər və sənədlər sübut edir ki, XIII əsrdə Litvanın dövlət qulluğunda olan məşhur Rojinov nəslı qırpaq nəslidir.

Misirə köç edən qırpaqlar isə, Sokkorun rəhbərliyi ilə burada özlərinin məmlük sülaləsinin əsasını qoymuş və bu sülalə 1250-1517-ci illər ərzində Misirdə hakimiyyətdə olmuşdur.

Monqolların hakimiyyəti altına düşən qırpaqlar isə Qızıl Orda tərkibinə daxil olmaq məcburiyyəti qarşısında qaldılar. Ancaq Qızıl Orda daxilində ayrı-ayrı qırpaq xanlarının nüfuzu olduqca yüksək idi. Məsələn, qırpaq Nogay xan hətta Qızıl Orda xanlarının seçilməsinə də güclü təsir göstərə bildirdi [5, s.196].

Nəticə. Beləliklə, Çin səddindən Dunaya qədər uzanan Böyük Çölün bir hissəsi olan Şərqi Avropa düzənliklərində IX–XIII əsrlər ərzində hökmranlıq etmiş türk qırpaq tayfası Qədim Rusun tarixində mühüm rol oynamışdır. Ümumiyyətlə, Böyük Çölün türk tayfaları, xüsusilə qırpaqlar (poloveslər) ilə münasibətlər məsələsi Qədim Rusun xarici siyasətində, hətta, Bizansla münasibətlərdən də önə keçərək, çox mühüm yer tutmuşdur.

Bizans imperiyasının özünü də daim narahatlıq və təlaş altında saxlayan bu türk tayfaları, xüsusilə qırpaqlar Kiyev dövlətinin daxili həyatında da çox güclü bir faktora çevrilərək, tələyüklü məsələlərin həllində, ayrı-ayrı vaxtlarda Kiyev taxt-tacı uğrunda mübarizədə də yaxından iştirak etmişlər. böyük Çölün peçeneq, guz (türk), bayandur və qırpaq tayfaları Şərqi Avropa xalqlarının etnogenezinə mühüm təsir göstərərək, bəşər tarixində heç də avropalılar və çinlilər, misirli və farslar, astek və inklərdən az rol oynamamışlar.

ƏDƏBİYYAT

1. Асадов З. “Поганые измаильтяне” на страницах древнерусских летописей” // Из прошлого, Взгляд, № 5(71), 2014, с.40-46. <https://irs-az.com/new/pdf/201411/1415195704685445453.pdf>
2. Константин Багрянородный. Об управлении империей. М., Наука, 1991, 493 с.
3. Кучкин В.А. Русская земля по летописным данным XI– первой трети XIII вв. // Древнейшие государства Восточной Европы. Материалы исследования. 1992-1993 гг. М., 1995, с.74-100.
4. Князьский И.О. Русь и степь. М., Российский научный фонд, 1996, 131 с.
5. Крадин Н.Н., Скрынникова Т.Д. Империя Чингис-хана. М., Восточная литература, 2006, 559с.
6. Грановская Л.М. Библейские имена. Баку, Интерсервис, 1995, 80 с.
7. Лаврентьевская летопись/ Полное собрание русских летописей. Т.1. М., Изд-во АН СССР, 1962, 938 стб.+108 с.
8. Рыбаков Б. А. Киевская Русь и русские княжества XII–XIII вв. М., Наука, 1982, 599 с.
9. Валянский С.И., Калужный Д.В. Забытая история Руси. М., Вече, 2007, 384 с.
10. Тютюн А.И. Доля народов: Славянский ребус; Русь. Киев, Український письменник, 2017, 518 с.
11. Якубинский Л.П. История древнерусского языка. М., Изд-во Мин.просвещения РСФСР, 1953, 386 с.
12. Янин В.Л. Русские денежные системы. IX–XV вв. // Археология СССР. Древняя Русь. Город, замок, село. Археология СССР, М., Изд-во Наука, 1985, с.364-375.

13. Зеймаль Е. В. Монеты раннесредневековой Средней Азии / Средняя Азия и Дальний Восток в эпоху средневековья. Средняя Азия в раннем средневековье. Серия: Археология. М., Наука, 1999, с.192-206.

SEVDA HUSEYNOVA

Associate Professor of Baku State University

**KIPCHAK TRACES IN THE HISTORY OF
ANCIENT RUSSIA: TRUTHS AND MYTHS**

The article analyzes a number of aspects of the role and importance of the Turkish Kipchak tribes in the historical destiny of ancient Russia and the formation of their ancestral roots. In the 11th and 13th centuries, during the last period of Turkic rule in the steppes of Eastern Europe, an integral part of the Great Steppe, the Kipchaks, the rulers of these steppes, became a powerful military-political force in the middle of the 11th century. A strong tribal alliance was formed. After that, between the 11th and 13th centuries, Russian-Kipchak relations always existed and attracted attention with their complexity: on the one hand, there was a fierce struggle between Russian princes and Kipchak khans, on the other hand, Russian princes took an active part in the struggle between Kipchaks. In general, the tendency of political rapprochement in this period is a peculiar feature of Russian-Kipchak relations. To determine the importance of the role played by the Kipchaks in ancient Russian history, it is enough to compare the Kipchak stamp with the stamp of the Kiev principality (XI century). It turned out that the seal of Prince Vladimir of Kiev (988–1015) coincides with the seal of the Kipchaks. This conclusion proves that the ancient Russians were still in the shadow of the Great Steppe, the Turks who owned it at that time, including the Kipchaks, until the 10th and 11th centuries. The article also analyzes the peculiarities of Russian-Kipchak relations during the Mongol campaigns and changes in the order of political forces in the steppes of Eastern Europe after the Battle of Kalka in 1223.

Keywords: Kypchaks, Ancient Russia, campaign, relationships, Mamluks.

Məqalənin redaksiyaya daxil olduğu tarix: 25 iyun 2020-ci il.

Məqalənin çapa qəbul olunma tarixi: 22 mart 2021-ci il.

Rəyçilər: t.e.d. Fazil Baxşəliyev, t.e.d. İsmayıl Məmmədov.

TİCARETİN KENT GELİŞİMİNE ETKİSİ: KARANLIK ÇAĞIN AYDINLIK ŞEHİRİ VENEDİK

Varlığı tartışmalara konu olan Şehirler ya da Şehir Tarihi araştırmaları bu alanın çalışılması zaruri bir konu olduğuna işaret etmektedir. Araştırmacılar siyasi, kültürel, toplumsal temele dayanarak bir şehir tanımı ortaya koymakta. Bir medeniyet ürünü olan “şehir” mahiyeti itibarıyla bölgeden bölgeye farklılık göstermektedir. Doğu ile Batı arasında karşılaştırılan, tanımlanan ve kalıplara sokulan şehir, çoğu zaman baskın bakış açısıyla açıklanmış, genelleştirilmiştir. Bu genelleştirmeler çoğu zaman coğrafyayı ya da zaman dilimini yansıtacak şekilde yapılmıştır. Ortaçağ Avrupa tanımlaması da netice olarak hem zamanı hem de mekanı sınırlandıran bir yaklaşım içermiş, sahip olduğu birimleri bu doğrultuda tanımlamayı doğurmuştur.

Karanlık çağ olarak bilinen, dinin ve dini kurumların baskın olduğu zaman diliminde Avrupa şehirlerinin temeli atılmıştır. Para ekonomisinin durması, feodal beyliklerin ortaya çıkması, toprağın öneminin artması orta çağ Avrupa şehrinin ortaya çıkmasına neden olmuştur. Bunun yanı sıra ortaçağ Avrupa şehirlerinin gelişimine katkı sağlayan temel dinamiklerden biri de “ticaret” olmuştur. Bu bağlamda makalede ortaçağ Avrupa şehrinin genel özellikleri açıklanacaktır. Bunun yanında dönemin ticari merkezi haline gelen Venedik şehri bu perspektifte incelenecektir.

Anahtar kelimeler: Şehir, Ortaçağ Avrupa, Ticaret, Venedik.

Giriş. İngilizce **City** ya da **Urban** Fransızca **Urbain, Cite**, Almanca, **Stadt**, Latince **Urbem** olan Şehir bir medeniyet belirtisi olarak kabul edilmiştir. Batı dilleri medeniyet (*civilisation*) kelimesini kent (*civitas*)’tan türetmiştir. Batı dilleriyle benzer şekilde Arapçada da “medeniyet” şehir anlamına gelen “medine”den türemiş ve bunun evrensel bir kabul olduğunu göstermiştir [7, 29].

“Farsça şehir kelimesi çalışma yaşındaki nüfusunun çoğunluğu ticaret, sanayi ve yönetim gibi işlerle uğraşan büyük yönetim merkezlerini ifade eder. Türkçe’de XI. Yüzyıldan itibaren halk dilinde şar biçiminde telaffuz edilen şehir Soğdca kökenli kent ile (kant) “kale ve saray” gibi anlamlara da gelen Balık kelimeleri kullanılmıştır” [8, 441].

Şehirler, sosyal hayatın her yönünü kapsayan, çeşitli faaliyetlerin görüldüğü, ekonomik ve kültür birikiminin olduğu, fiziksel ve sosyal çevre ile toplumsal hayatın merkezini teşkil eder. Bazı kaynaklara göre ilk şehirleşmenin m.ö. 4400’lerden itibaren Suriye, Filistin, Mısır ve Mezopotamya’da başladığı görülmektedir. Ancak Çatalhöyük’ün m.ö. 6800 yıllarına kadar inen şehir yerleşmesi olduğunu ortaya koyan belgeler de vardır [8, 441].

Max Weber’e göre şehir, yoğun bir şekilde yerleşimin olduğu, kişisel ilişkilerin fazla olamayacak kadar büyük alana kurulu, **İstihkâm, Pazar, Mahkeme** ve kısmi özerklikten meydana gelen bir sistemdir [16, 73]. Weber’in kendi bakış açısıyla yapmış olduğu bu tanımı tüm şehirlere indirgemek kolay değildir, nitekim Weber eserinde bu özellikleri taşıyan şehirleri/kentleri medeniyet çizgisi üzerinde tutarken, geri kalanları ötekileştirip, şehir kavramı dışında teşekkül eden merkezler olarak nitelendirmektedir. John Reader’a göre “Şehirler, medeniyeti tanımlayıcı insan eserleridir” [14, 17]. Ayrıca Tuncer Baykara “Şehir, sakinlerinin sınırları içinde gıda maddesi üretmediği bir iskân yeridir “şeklinde şehri tanımlamıştır [1, 528].

Ortaçağ Avrupa Kenti. Ortaçağ Avrupa’sının şekillenmesine neden olan etmenler arasında istilalar ve fetihler bulunmaktadır. Önce Germenler istila hareketinde bulunarak yerli kavimlerin kaymasına neden olmuş daha sonra Müslüman mağribiler Ortaçağ Avrupa’sında bir dönüşüm yaratmışlardır [2, 29]. İtalya topraklarında IX. yüzyılda başlamış olan fetih hareketini X. yüzyılda İspanya’ya yönelik izlemiştir [2, 38]. IX. yüzyılda ayrıca Macarların Karpatlar’da Dük Arpad liderliğinde yarı göçebe bir devlet oluşturup istilaya girişmesi beklenmedik sonuçlara gebe olmuştur [5, 51]. Bu istilalar ve kargaşa ile beraber sosyal ve iktisadi hayatta da değişimler görülmüştür. Para

ekonomisi durması insanların geçimini sağlayamaz duruma gelmesine neden olmuştur. Bunun yanında köylüler kendilerini koruyacak Senyör'e vassal olmayı, karşılıklı birbirlerini korumayı kabul etmişlerdir [13, 9]. Bu dönemde Batı Avrupa, feodal büyük lordlarca kendi adamlarına barınak olmak üzere yaptırılan müstahkem şatolarla doldu. Bu şatolar ya da alışılmış adıyla "bourg" ya da "burg"lar, genellikle üzerinde geçitler olan bir hendekle çevrilmiş toprak ya da taş surlardan oluşuyordu. Çevredeki vilain'ler(köylüler) bunları inşa etmek ve bakmakla yükümlüydüler. Bunların içinde bir şövalye garnizonu bulunmuş ve lordun ikametgâhı olarak yüksek bir kule yer almıştır [12, 52]. Feodal beylerce kurulan ve köylüler için bir sığınak görevi gören bu şatolar Ortaçağ Avrupa'sının da temelini teşkil etmiştir. Bu şatoların dış saldırılara karşı güçlendirilmesi, kale içinde yaşayan nüfusun artması gibi etmenler bu yapıların gelişmesine, büyümesine ve kent oluşumuna neden olmuştur.

Osmanlı şehirleri için atfedilen sentez olma olgusu Batı şehirleri için de geçerlidir. Nitekim Ortaçağ Avrupa şehirleri, Antik Yunan ve Roma geleneği üzerine kurulmuştur¹. Bu sentez kendi içinde belirli kurumlar barındırsa da Avrupa şehrine asıl damgasını vuran olguların başında ticaret gelmektedir. Ticaretin tesiriyle kırsal bir imparatorluktan şehirli bir Avrupa ortaya çıkmıştır [5, 117].

"Kentlerin ve burgların, ticaretin artışına bağlı olarak sayıları giderek arttı ve zor durumda kalan bu yeni gelenlere ayırabileceği mekan kısa sürede yeterli olmaktan çıktı. Bunlar surların dışında yerleşmeye, eski burg'un yanında yeni bir burg ya da buraları en iyi bir şekilde tanımlayan terimi kullanmak gerekirse bir Foborg yani bir dış burg kurmaya zorlandılar. Böylelikle, dinsel kentler ve feodal kaleler yakınında, sakinlerinin, iç kentteki insanların yaşamıyla tam bir tezat teşkil eden bir hayata kendilerini adadıkları ticari toplanma yeri ortaya çıktı" [12,54].

Henri Pirenne'in de vurguladığı gibi Ortaçağ Avrupa şehirleri ticari faaliyetlerin artması sonucu yeni bir görünüme kavuşmuştur. Nitekim Batı şehri ticaret ile pazar ve panayırın yer aldığı uluslararası örgütlenmelerin görüldüğü bir şehir haline getirmiştir.

Para ekonomisinin çökmesine paralel olarak toprak önem kazanmıştır. Akdeniz'in eski kolonileri kasabalar olarak ortaya çıkararak toprağın işlenmesi birincil hale gelmiş ve Ortaçağ kenti bu bağlamda kendini idame ettirmeyi başarmıştır [9, 121]. Toprağa verilen önemle birlikte, ekilen arazi sayısındaki artışına paralel olarak gıda maddesi üretimi artmış ve tarıma açılmamış olan topraklar da nüfusun artmasıyla birkaç yüzyıl içinde tarıma açılmıştır. Gelişime neden olan bir diğer etmen de dini kurumların varlığı olmuştur. İssız bir yerde inşa edilen manastır binası, tıpkı Osmanlıdaki imaret sistemi gibi etrafında yeni tesislerin teşekkülünü de beraberinde getirmiştir [15, 195]. Böylelikle daha önce temeli atılmış olan şehir silüetine yeni kurumlar da eklenmiş oldu.

Ortaçağ kenti geçirmiş olduğu veçheler itibariyle Antik kentten ayrılmaktaydı. İçerisinde Antik şehre nazaran daha çok tüccar ve zanaatçı bulunan Ortaçağ Avrupa kenti, kırsal bölgeden de farklılaşmaya başlamıştır [7, 104]. Kentin ticaret kapsamında gelişmesi, bu merkezleri zamanla cazibe merkezi yapmış ve kırsal alandaki halk zamanla feodal bağlardan kurtulup göç etmek istemiştir. Bunun yanı sıra Antik kent doruk, tapınaklar, sütunlu yapılar, sirk, tiyatro gibi abidevi yapılar etrafında teşekkül etmişken Ortaçağ Avrupa Kenti'nin merkezinde anıtsal olarak durabilen tek yapıt sadece manastır idi [7, 106]. Ayrıca mezarlıklar da Ortaçağ'da sur dışından, kentin içine intikal etmiştir.

¹ Henri Pirenne, Ortaçağ Kenti'nin çoğu zaman, Antik kentlerin uzantıları olan Yukarı Ortaçağ'ın sistemlerinin dış mahalleleri ile Bourglarından doğduklarını kabul etmekle birlikte, Antik kent ile Ortaçağ kenti arasındaki kopukluk üzerinde özellikle ısrarlı olmuştur. Ona göre VII. Ve VIII yüzyıldaki Arap fetihleri, Akdeniz ticaretinin kapanması, parasal ekonominin durması ve nihayetinde Antik Çap kent ağının ölmesi. Bunların hepsi determinizm ilkesi bağlamında birbirine bağlı olmuştur. Bu gibi nedenlerden ötürü Antik Avrupa Kenti'nin sona erdiğini söyleyen Pirenne Ortaçağ Kenti'nin kendine özgü olduğunu belirtir [11].

Dönemin koşulları düşünüldüğünde, yaşanan salgın hastalıkların hem Avrupa hem de diğer bölgeler için ne kadar yıkıcı etki bırakmıştır. 1348 veba salgını genel kabule göre Asya kıtasından Sicilya yoluyla Avrupa kıtasına geçmiş ve son derece yıkıcı sonuçlara yol açmıştır. Bu yıllarda büyük bir kıtlığı henüz atlatmış ama etkilerini hala yaşamakta olan Avrupa halkı yeni bir felaketle yüz yüze kalmış ve Avrupa nüfusunun neredeyse yarısı hayatını kaybetmiştir [4, 123]. *Kara Ölüm* olarak adlandırılan “Veba” Ortaçağ Avrupa ve Osmanlı kentleri için baş edilemez tehlike olarak görülmüştür. Örnek vermek gerekirse Ortaçağ Avrupa’ında Floransa ve Ypres’te Veba’dan dolayı nüfus 1/3 oranına gerilemiştir [15, 202]. Diğer taraftan Osmanlı Devleti de özellikle İstanbul ve İzmir gibi liman ve ticaret merkezi olan şehirlerinde veba ile yüzyıllar boyunca mücadele etmek zorunda kalmıştır [11, 54-60]. Bu süreçte merkez ya da merkezden uzak şehirler vebanın etkisiyle zor durumlara düşürmüştür².

“*Die Stadtluft macht frei (Şehir Havası Özgür Kılar)*”³

Özgürlük mefhumu Ortaçağ kenti için önemli sayılabilecek özelliklerden biridir. Bu anlayış çerçevesinde kırsal alanda Senyörü tarafından ezilmekte olan köylü grubun oluşturduğu serfler, özgürlüklerini eline almak için şehirlere göçe başlamışlardır. Kent sınırları içerisinde bir yıl bir gün yaşayan köle efendisinin kendi üzerindeki tüm haklarından kurtularak özgür konuma yükselmiştir [13, 142].

Ticaret Kapsamında Ortaçağ Avrupa Şehri ve Venedik. İktisadi olarak, sakinlerinin tarımdan değil, esas itibarıyla ticaret ve alışverişle kazandıkları bir yerleşim yeri [16, 88] şeklinde tanımlanan şehir, teşekkül etmiş olduğu bölgede, tüccarlar ve zanaatkârlar aracılığıyla gelişmiştir. Ortaçağ’ın erken dönemlerinde para ekonomisinin durması toprağa olan ilgiyi arttırmıştır. Bunun neticesinde pazarlarda ürünlerin artmış, kendi kendine yeten malikâneler giderek satış için üretim yapan birimlere dönüşmüştür [15, 197]. Artı ürünün meydana gelmesi, insanların ticaretle uğraşmasına neden olurken, 1100 ve 1300 yılları arasında şehirlerin hızla büyümesine de katkı sağlamıştır. XIII. yüzyılda Ortaçağ Avrupa’ında uluslar arası ticaretin yapıldığı iki merkez dikkat çekmiştir: İtalya ve Kuzey Almanya [5, 131].

Bloch, XII. yüzyılda nehirler üzerinde yapılan köprülerin, hayvan koşumlarındaki teknolojik gelişmelerin ve araba taşımacılığındaki artışın ticarete etkilerinden bahseder [2, 141]. Bu gelişmeler şehri etkilediği gibi ticareti de etkilemiştir. Ortaçağ Avrupa’ında ticareti devamlı kılan önemli grup Hansa Birlikleri ve diğer esnaf örgütleri olmuştur. Girişken tüccarlar, “birlikten kuvvet doğar” anlayışıyla haydutlara karşı korunmak için beraber yolculuk eder, denizde korsanlara karşı birlikte hareket ederlerdi. Pazarlarda, panayırda yine kendi menfaatleri için birleşirlerdi. Nihayet, feodal kısıtlamalarla karşılaşıldığında “Lonca” (guild) ya da “hansa” denilen birlikler kurulmuştur [6, 39]. Hansa gemileri Avrupa’nın iki iç denizine egemen olmuş ve bu yolla doğu ile iletişim kurulmuştur. Hususi olarak Venedik ve Flandra hem Doğu ile hem de İskandinav bölgesi ile iletişimin kurulduğu bölgeler haline gelmiş, bu bölgelerden de tüm Avrupa’ya yayılmıştır⁴. Bu merkezler içerisinde

² Varoluşçu edebiyatın en önemli temsilcilerinden biri olan Albert Camus 1947 senesinde kaleme aldığı *Veba (La Peste)* adlı romanı, dönemin şartlarında bir kentin Veba karşısında çaresizliğini göz önüne sermektedir.

³ Ortaçağ Kentleri’nin özgün niteliklerinden Özgürlük kavramını çok iyi açıklayan Almanca bu atasözü, çoğu Avrupa Tarihi kitapları ve makalelerinde geçmektedir. Osmanlı Devleti’nde toplumun tarım ile uğraşan çiftçi olduğu bilinmektedir. Hububat üretiminin yapıldığı Miri arazinin önemli olduğu bu uygarlıkta, araziyi bırakmak, üzerindeki vergiden muaf olmak çok da kolay değildi. Belirli iaşelerin, zamanında yetiştirilmesi, arz ve talebin gerçekleştirilmesi hususu önem kazanmıştır. Lakin tek esneklik olarak, bir köylünün, ilk zamanlar on beş yıl sonraları on yıl olarak şehirde ikamet etmesi sonucu, şehirli statüsüne katıldığını görmekteyiz. Şehir hayatı, Osmanlı devleti için de geç de olsa bir özgürlük getirmekteydi.

⁴ Ortaçağ’ın erken dönemlerinden itibaren Avrupa’da görülen ticaret, zamanla gelişmiş kendini Lonca ve Hansa birliklerine bırakmıştır. Hansa birlikleri kuzeyde, koordineli olarak çalışmış ve iletişim bağımlı güçlendirip bir birlik meydana getirmişlerdir. Güneyde ise bu durumu Venedik ve havalisi sağlamıştır. Bu gelişim zamanla, maliyetin düşük, üretimin fazla, emeğin ise soy sayılabileceği kapitalizme doğru devam etmiştir. Çocuk işçiler meydana çıkacak ve normalmiş gibi bu sisteme dâhil edilmişlerdir [6].

varlığı günümüze kadar devam eden Venedik Ortaçağ Avrupası'nın önde gelen şehirlerinden biri olmuştur.

İtalyanca *Venezia* olarak isimlendirilen Venedik, İtalya'nın kuzeydoğusunda, Venedik deniz kuşağının kıyısında kurulan, kanallar bağlantısıyla ayakta kalan, köprülerle mobilizasyonun sağlandığı bir şehirdir [10, 561].

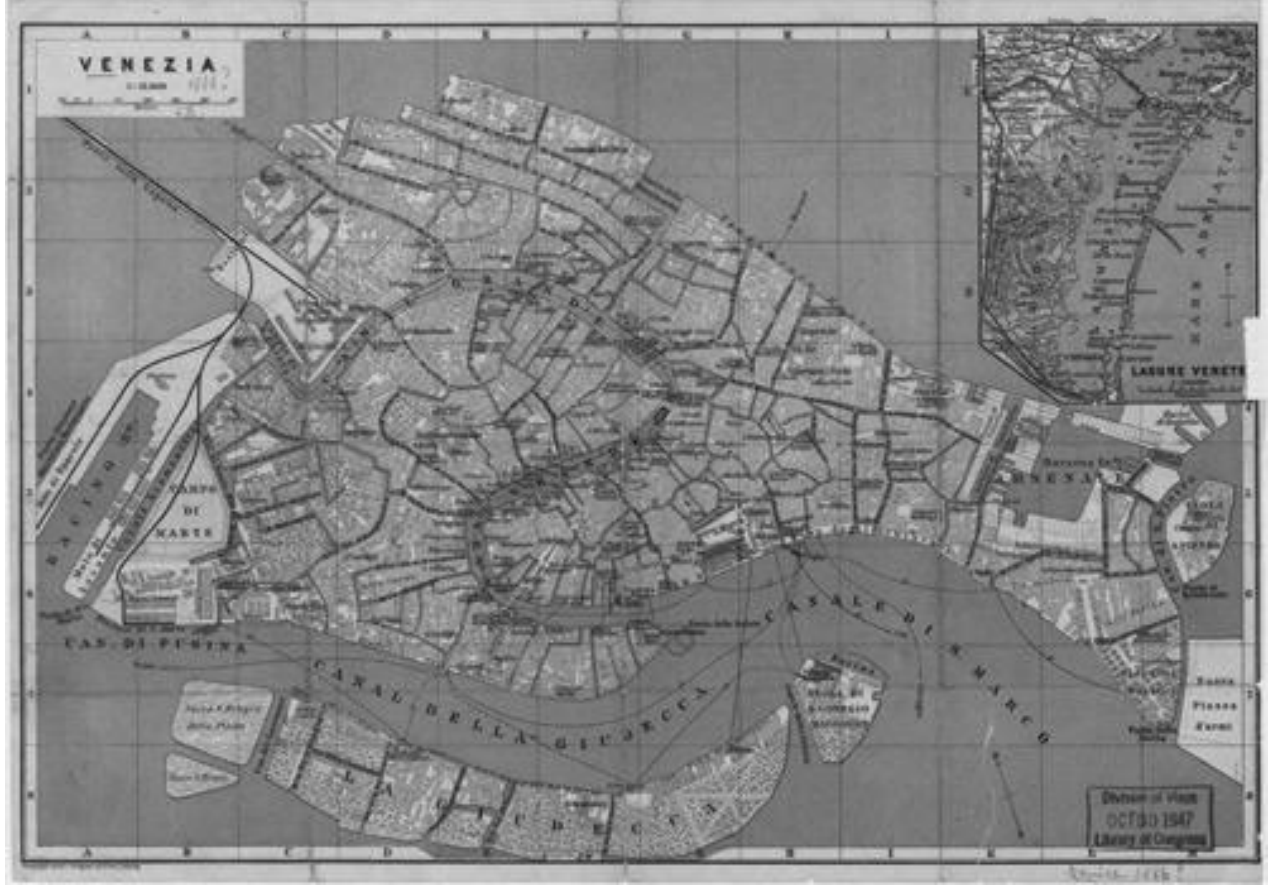

This gorgeous map of Venice, Italy was originally produced in 1886 by Wagner and Debes⁵

Venedik şehrinin kuruluşu Lombard akınları ile beraber olmuştur. VI. yüzyıllarda beliren bu istilalar karşısında halk, bu adacıklara gelerek yerleşime başlamıştır. Zamanla Roma'ya bağlanıp siyasi güç elde etmiş, tuz ve balık ihracına başlamış ve donanma oluşturarak da güçlerini deniz ticaretine dayandırmışlardır [10, 561]. Özellikle X. ve XIII. yüzyıllar arasında Venedik donanmalarında kapasite artırılarak bin tonluk gemiler görülmeye başlamıştır [5, 133]. Venedik, özel konumu, özgür ortamı ve tüccarı koruyan tavrıyla Avrupa'nın diğer kentlerinden bir seviye öndedir. 1284 yılında kendi altın dukalarını basacak kadar ilerlemişlerdir [5, 133].

İtalya'nın Ortaçağ Avrupa kentlerine nazaran dini olarak daha özgür olduğu, üniversite ortamlarında yeni bilgilerin tartışıldığı, çeşitli eserlerin yazılıp okunduğu bilinmektedir. Bu ortam hem insanları bu alana çekmekte hem de ticari faaliyetleri tetiklemektedir. Avrupa'nın dışında kalan her yerde eğitimin ruhban sınıfının tekelinde olduğu bir dönemde, Venedik'te okuma yazma yaygındı ve bu olgu ile ticaretin gelişimi arasında bir ilişki olduğu aşikardır [13, 86].

Venedik coğrafi konumundan dolayı elverişliydi, bundan dolayıdır ki Doğu ve Akdeniz ile ticaret bağları güçlü olmuştur. Bu ticaret bağı ile doğu baharatı, ipekleri ve halıları batıya intikal etmiştir.

⁵ <http://www.worldmapsonline.com/historicalmaps>

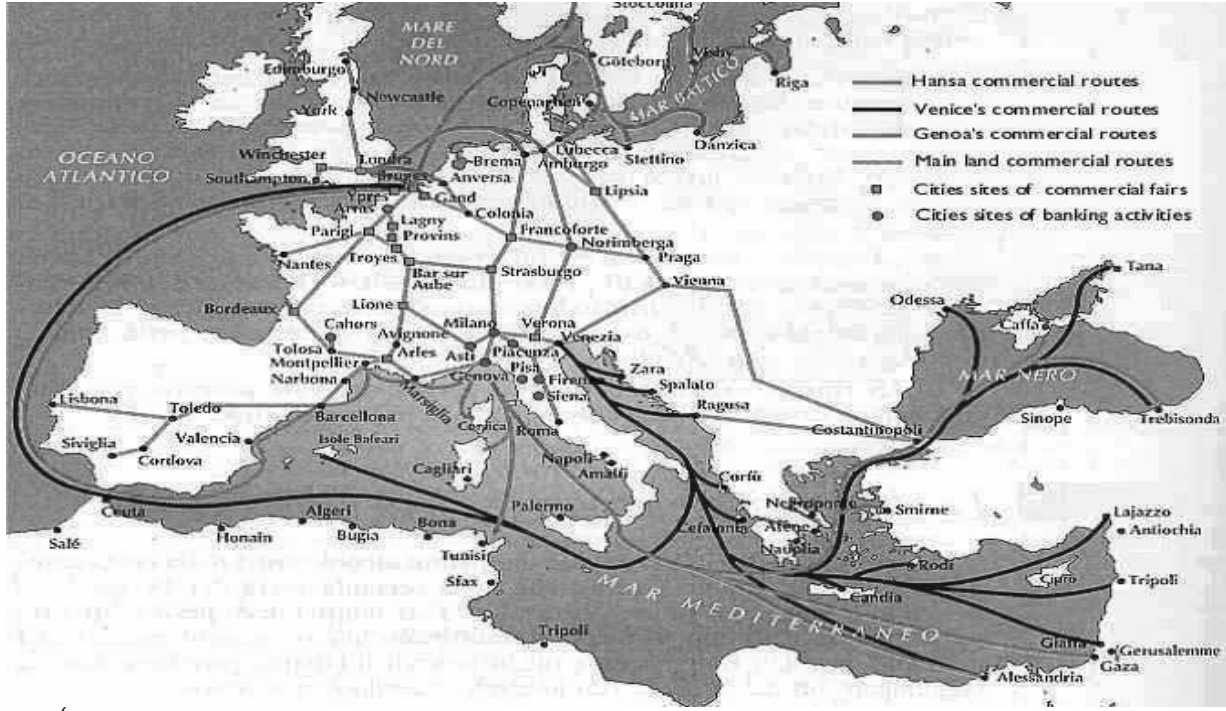

6

Haritalardan da anlaşılacağı üzere, Venedik ile beraber Cenova, Hansa ticari birlikleri Avrupa'da kendi güzergâhları üzerinde yoğun ticari faaliyetlerde bulunmuştur. Özellikle Venedik, Avrupa ve Doğu arasında köprü görevini üstlenmiştir. Bu görevi yerine getirmede Ortaçağlar boyunca Venedik ve Constantinopolis arasında düzenli olarak işleyen posta hizmeti etkili olmuştur [2, 132]. Daha açık ifade etmek gerekirse, Venedikli tacirlerin erken tarihlerde oluşturdukları servetin temeli Batı'ya dayanmıyordu, oraya yalnızca Coğrafi bir bağlılığı vardı. Şehri geliştiren ve ticaret merkezi konumunu koruyan güç Constantinopolis ile olan ilişkiydi [13, 87].

Pirenne göre Venedikli tüccarlar kıta içi ticarete katkıda bulunmamışlardır. Venedikli tacirlerin Alp'leri geçip kuzeye ulaştıkları, yalnız kuzey topraklarına koloni kurmamışlardır. [13, 88] Buradan hareketle şu yorum yapılabilir: Kuzeyde hâkim esnaf teşkilatı olan Hansa birlikleri kendi haklarını korumak için, Venedikli tüccarların buralarda yerleşmesine imkân vermemiş olabilirler. Veyahut kara içi ticareti, deniz ticareti kadar fazla gelir getirmediği düşünülüp, doğu ile batı arasında deniz ticaretine devam etmiş olabilirler.

“Doğu Akdeniz’de egemen olan iki İtalyan kenti Venedik ve Cenova 1204’te Latinlerin İstanbul’daki İmparatorluğu gayrimesru olarak ele geçirmelerinden özellikle karlı çıkmışlardır. İmparatorluğun dörtte biri hemen Venedik’e tabi kılınmıştır. Adalar Venedik’e yüzyıllar boyunca limanlar denizciler ve ürünler sağlamışlardır. Büyük Girit adası 1669’a kadar bir Venedik kolonisi olmuştur” [9, 132].

Nitekim XIV. yüzyılın ikinci yarısında Osmanlı-Venedik münasebetleri başlamış [3, 96] ve bu ilk temasın ardından kültürel, siyasi, ticari ve ekonomik ilişkiler giderek artmıştır. İstanbul'un alınmasına kadar Ege kıyıları, Karadeniz kıyıları ve Anadolu'nun çeşitli yerlerinde Venedik kolonileri bulunmuş ve ticari faaliyetler yoğun şekilde devam etmiştir [3, 98]. Doğu ile yaşanan bu ticari ilişkiler, Venedik'e özgür bir ortam sağlamış ve diğer şehirlere nispeten ön plana çıkmıştır. Ekonomik olarak bu gelişime rağmen mimari olarak Venedik, feodal düşünce ve gotik-barok tarzı mimarinin etkisiyle tipik bir Ortaçağ Batı kentidir.

⁶ <http://jacksonbbrown.com/ss/2012/09/05/1-7-life-in-medieval-european-towns/>

Sonuç. Şehirlerin ortaya çıkışı hususunda muhtelif görüşler vardır. Bu görüşler, araştırmacıların içinde bulunduğu disipline/çalışma alanına göre şekil almış, ayrılmış ve oluşmuştur. Fark dillerde medeniyet-şehir ilişkisi görülmüş, şehirlere bir medeniyet taşıyıcısı gibi yaklaşılmıştır.

Coğrafyanın, kültürün, düşünce yapısının ve zamanın şartlarına uygun olarak değişime uğrayan şehirler benzer hususiyetler gösterdiği gibi farklılıklara da sahiptirler. Ortaçağ Avrupa şehri de kendi özelliklerini barındırmış, diğer medeniyetlerden farklı iç dinamiklere sahip bir şehir tipi meydana getirmiştir. Dönemin ekonomik sistemini teşkil eden feodalizm bu şehir tipinin temelini oluşturmuştur. Para ekonomisinin durması toprağın ve toprağa dayalı feodal ilişkilerin ehemmiyet kazanmasına yol açmış ve nihayetinde şatoların içerisinde filizlenen şehir ortaya çıkmıştır.

Toprağın değer kazanması, nüfusun artmasıyla birlikte yeni toprakların da tarıma kazandırılması artı ürün oluşumuna neden olmuş, bu da ticaret için elverişli ortam sağlamıştır. İki kişi arasında yapılan alış veriş olarak tanımlanan ticaret, Ortaçağ Avrupa'sında şehir gelişimine etki eden esas dinamiklerden biri olmuştur. Doğu ile Batı arasında etkileşime neden olan, bilgi aktarımını sağlayan, ekonomik olarak bölgenin kalkınmasına neden olan bu dinamik yüzyıllarca devam etmiş ve baskın olduğu coğrafyayı diğer bölgelerden ayırmıştır.

Ortaçağ Avrupa'sında ticari merkez olarak ön plana çıkan yerlerin başında Venedik gelmiştir. Venedik özel konumunun da etkisiyle ana kara dışında kurduğu kolonilerle ticareti yönetmiş, elde ettiği kâr ile şehrin dönüşümünü yaşamış görülmüştür. Bu hususta feodal baskıların bu bölgede etkisi, diğer şehirlere göre daha az hissedilmiştir.

KAYNAKÇA

1. Baykara, T. "Osmanlı Devleti Şehirli Bir Devlet Midir?", *Osmanlı*, c.5, Ankara: Yeni Türkiye Yayınları, s.528-535.
2. Bloch, M. *Feodal Toplum*, çev. Melek Fırat, İstanbul, Kırmızı Yayınları, 2007, s.724.
3. Doğan, G. "Osmanlı Venedik İlişkilerinde Bir Tüccarın (Abdurrahman Çelebi) Dünyası (1701-1702): Esaret, Çaresizlik ve Özgürlük", *Edebiyat Fakültesi Dergisi*, c.29, sayı:1, Ankara, 2012, s.95-198.
4. Genç, Ö. "Kara Ölüm:1348 Veba Salgını ve Ortaçağ Avrupa'sına Etkileri", *Tarih Okulu*, Sayı X, 2011, s.123-150.
5. Goff, J. L. *Avrupa'nın Doğuşu*, çev. Timuçin Binder, İstanbul, Literatür Yayıncılık, 2008, s.310.
6. Huberman, L. *Feodal Toplumdan Yirminci Yüzyıla*, çev: Murat Belge, 12.Baskı, İstanbul, İletişim Yayınları, 2012, s.338.
7. Kılıçbay, M. A. *Şehirler ve Kentler*, Ankara, Gece Yayınları, 1993, s.246.
8. Küçükbaşçı, M. S. "Şehir" // *İslam Ansiklopedisi Diyanet vakfı*, C.38. İstanbul, TDV, 2010, s.441-446.
9. Matthew, D. *Ortaçağ Avrupası (Atlaslı Büyük Uygarlıklar Ansiklopedisi)*, çev: Mehmet Ali Kılıçbay, C.6, İstanbul, İletişim Yayınları, 1988, s.240.
10. Meydan Larousse, "Venedik", C.12, İstanbul, Meydan Yayınevi, 1990, s.561.
11. Panzac, D. *Osmanlı İmparatorluğun'da Veba (1700-1850)*, çev: Serap Yılmaz, İstanbul, Tarih Vakfı Yurt Yayınları, 1997, s.323.
12. Pirenne, H. *Ortaçağ Avrupa'sının Sosyal ve Ekonomik Tarihi*, çev: Uygur Kocabaşoğlu, İstanbul, Alan Yayıncılık, 1983, s.247.
13. Pirenne, H. *Ortaçağ Kentleri*, çev: Şadan Karadeniz, 9.Baskı, İstanbul, İletişim Yayınları, 2010, s.181.
14. Reader, J. *Şehirler*, çev. Fatine Bahar Karlıdağ, İstanbul, YKY, 2007, s.356.
15. Roberts, J. M. *Avrupa Tarihi*, çev: Fethi Aytuna, İstanbul, İnkılâp Kitapevi, 2010, s.775.
16. Weber, M. *Şehir: Modern Kentin Oluşumu*, çev.Musa Ceylan, İstanbul, Yarı Yayınları, 2012, s.315.

OĞUZ KAĞAN BAYRAKDAR

Baku State University, Faculty of History, Phd Student in History of Turkish World

**THE EFFECT OF TRADE ON URBAN DEVELOPMENT:
VENICE, THE BRIGHT CITY OF THE DARK AGES**

Cities or Urban History studies, whose existence is the subject of controversy, indicates that this area is an essential subject to study. Researchers come up with a city definition based on a political, cultural and social basis. Being a product of civilization, the “city” differs from region to region in terms of its nature. Compared, defined and molded between East and West, the city is often explained and generalized from the dominant point of view. These generalizations are often made to reflect geography or time period. The definition of Medieval Europe consequently included an approach that limited both time and space, and led to the definition of its units in this direction.

The foundations of European cities were laid during the period known as the Dark Age, when religion and religious institutions were dominant. The stagnation of the Money economy, the emergence of feudal principalities and the increase in the importance of the land led to the emergence of the medieval European city. In addition, one of the fundamental Dynamics that contributed to the development of medieval European cities was “trade”. In this context, the general characteristics of the medieval European city will be explained in the article. Parallel to this, the city of Venice, which became the commercial center of the period, will be analyzed in this perspective.

Keywords: City, Medieval Europe, Trade, Venice.

Məqalənin redaksiyaya daxil olduğu tarix: 09 mart 2021-ci il.

Məqalənin çapa qəbul olunma tarixi: 22 mart 2021-ci il.

Rəyçilər: t.e.d. Əsməd Muxtarova, t.e.d. Qüdrət İsmayılov.

UOT 94; UOT 94(479.24)

SEVİNC QURBANOVA

AMEA A.A.Bakıxanov adına Tarix İnstitutunun doktorantı,
ADU, Regionşünaslıq kafedrasının müəllimi
seva_adu@yahoo.com

SƏFƏVİ DÖVLƏTİNİN PORTUQALIYA VƏ İSPANIYA İLƏ MÜNASİBƏTLƏRİNDƏ HÖRMÜZ MƏSƏLƏSİ

Böyük coğrafi kəşflərdən sonra müstəmləkəçilik siyasəti həyata keçirən Portuqaliya, XVI əsrin əvvəllərində Səfəvilər dövlətinin nəzarəti altında olan və Fars körfəzində yerləşən Hörmüz adasını işğal etdi. Hörmüz adasının itirilməsi nəticəsində Səfəvilər dövləti Fars körfəzinə sərbəst çıxışdan və bu körfəz üzərindən aparılan ticarətdən əldə olunan gəlirdən məhrum oldu. Osmanlı imperiyası ilə müharibə vəziyyətində olan Səfəvilər Portuqaliyanın bu işğalını tanımaqla ondan odlu silah almağa ümid edirdilər. Şah I Abbasın dövründə Səfəvilər ispanları və portuqaliyalıları Hörmüz adasından çıxarmağı qarşılarına məqsəd qoymuş və bu məqsədə nail olmaq üçün ingilislərlə birlikdə hərəkət etmişlər. 1622-ci ildə səfəvi-ingilis qoşunları Hörmüz adasını azad etmiş və nəticədə Fars körfəzində Səfəvilərin mövqeləri güclənmişdi.

Açar sözlər: Hörmüz, Səfəvi dövləti, Portuqaliya, İngiltərə.

Giriş. Əlverişli strateji mövqeyə malik olan Hörmüz adası əsrlər boyu Şərq və Qərb ölkələri arasında dəniz ticarətinin inkişafında əhəmiyyətli rol oynamışdır. Səfəvilər dövlətinin mövcudluğunun ilk illərində bu ada onun nəzarəti altında olsa da, sonradan Avropanın müstəmləkəçi dövlətlərindən olan Portuqaliya tərəfindən işğal edilmişdi.

Portuqaliya və İspaniya “böyük coğrafi kəşflər”dən sonra müstəmləkə işğallarına başlamış, Asiyada və Latın Amerikasında geniş ərazilər ələ keçirməyə nail olmuş və dəniz ticarətindən böyük gəlirlər əldə etmişdilər. Hind okeanı hövzəsində, Hindistanın cənubunda möhkəmlənən portuqaliyalılar Şərqdən Qərbə uzanan dəniz marşrutları üzərində nəzarəti tam ələ keçirməyə çalışır və bu məqsədlə də hərbi əməliyyatlar həyata keçirirdilər. O dövr üçün müasir donanmaya malik olması Portuqaliyaya Şərq ölkələri qarşısında əhəmiyyətli üstünlük verirdi. XVI əsrin əvvəllərində Hörmüz adası Portuqaliyanın əsas işğal obyektlərindən birinə çevrilmişdi. Odlu silaha malik eskadraya komandanlıq edən portuqaliyalı Alfons Albukerke 1507-ci ildə “Hörmüz şəhərini ələ keçirdi, onun üzərinə xərac qoydu və orada qala tikdirdi” [1, s.90].

Portuqaliyalıların yerli əhali ilə sərt rəftar etmələri Hörmüzdə onlara qarşı üsyanın başlanması ilə nəticələnmişdi. 1507-1508-ci illəri əhatə edən və portuqaliyalıların adadan qovulması ilə nəticələnən bu üsyana Həmid rəis rəhbərlik edirdi. Üsyançıların uğurları nəticəsində Həmid rəis Hörmüzdə öz hakimiyyətini yaratmış və Səfəvilər dövlətinin himayəsinə keçmişdi. Öz növbəsində, Hörmüzdən əl çəkmək fikrində olmayan portuqaliyalılar diplomatik yolla adanı öz əllərində saxlamağa cəhd etmiş və danışıqlar üçün Səfəvi sarayına elçilər göndərmişdilər, lakin aparılan danışıqlarda konkret nəticə əldə olunmamışdı [2, s.137-140].

Hörmüz Portuqaliya-İspaniya hakimiyyəti altında. 1515-ci ildə Alfons Albukerke Hörmüzə yenidən hücum etmiş və adanı ələ keçirmişdi. Osmanlı imperiyası ilə müharibə vəziyyətində olan və portuqaliyalılardan odlu silah almağa ümid edən səfəvilər buna mane olmamışdılar. Adanın işğalından sonra Səfəvilər dövləti və Portuqaliya arasında aparılan danışıqlar sonda müqavilə imzalanması ilə nəticələnmişdi. Müqavilənin şərtlərinə görə Portuqaliya Səfəvilər dövləti ilə birlikdə Osmanlı imperiyasına qarşı çıxmağa razı olmuş, əvəzində I Şah İsmayıl portuqaliyalıların Hörmüzdəki hakimiyyətini tanımışdı [2, s.148].

Şübhəsiz ki, Hörmüz adasının itirilməsi Səfəvilər dövləti üçün ağır zərbə idi. Bu hadisə Fars körfəzində səfəvilərin mövqelərini zəiflətməmiş, onları Hind okeanına sərbəst çıxışdan və Hörmüz adası vasitəsilə həyata keçirilən tranzit ticarətdən qazanılan gəlirdən məhrum etmişdi.

Hörmüz adası portuqaliyalıların nəzarətinə keçdikdən sonra da Səfəvi-Portuqaliya diplomatik təmasları davam etmişdi. Portuqaliya hökuməti Şah İsmayıl ilə danışıqlar aparmaq məqsədilə öz

elçisi Baltasar Pessoaı 1523-cü ildə Təbrizə göndərmiş, lakin bu danışıqlar baş tutmamışdı, çünki elçi Təbrizə 1524-cü ildə, I Şah İsmayılın ölümündən sonra yetişmişdi. Bu zaman Səfəvilər dövlətində qeyri-stabil vəziyyət hakim idi [3, s.223].

1581-ci ildə Portuqaliya İspaniya krallığından aslı vəziyyətə düşdü. Nəticədə, təkcə Portuqaliyanın özü deyil, onun müstəmləkələri də İspaniya kralı II Filippin nəzarətinə keçdi. Eyni zamanda qeyd etmək lazımdır ki, ali hakimiyyətin İspaniya kralına mənsub olduğu imperiya çərçivəsində Portuqaliya muxtariyyətə malik olmuş və öz müstəmləkələri üzərində təsir imkanlarından məhrum olmamışdı. Bunu Hörmüzün timsalında da görmək olar. Adada əvvəlki idarəetmə qaydaları mövcudluğunu davam etdirmiş, portuqaliyalılar buradakı mülklərini və əmlaklarını öz əllərində saxlamışdılar.

Şərq-Qərb ticarət yolu üzərində Hörmüz adasının əhəmiyyətli rol oynadığı nəzərə alınsa, onda xarici ticarət əlaqələrini genişləndirmək yolunda İspaniyanın əlavə imkanlar əldə etdiyi qənaətinə gəlmək olar. Hörmüzə nəzarət İspaniya xəzinəsinin gəlirlərini artırmaq üçün də imkanlar yaratmışdı. 1581-ci ildə portuqaliyalılar Hörmüz limanından 51 milyon gümüş reys dəyərində gəlir əldə etmişdilər [4, s.115-116]. Bununla yanaşı, onu da vurğulamaq lazımdır ki, İspaniyanın Hind okeanında hərbi-siyasi və iqtisadi mövqelərinin güclənməsi onun, bu regionda təsir dairəsini genişləndirməyə çalışan Osmanlı imperiyası ilə qarşı-qarşıya gəlməsinə səbəb olmuşdu. Hind okeanı hövzəsində, o cümlədən Fars körfəzində möhkəmlənmək, ticarət əlaqələrini genişləndirmək uğrunda mübarizə aparan ölkələr sırasında İngiltərə və Hollandiya da yer almışdı. Nəticədə, regionda yaranan vəziyyət İspaniyanın bu ölkələrlə gərgin olan münasibətlərini daha da pisləşdirmişdi.

Portuqaliyanın İspaniya imperiyasının tərkibində olmasına baxmayaraq, Hörmüz məsələsi ispanlarla portuqaliyalılar arasındakı münasibətlərə mənfi təsir göstərmiş, XVII əsrin əvvəllərində isə bu münasibətlər kəskinləşmişdi. Bunun əsas səbəbi ispanların Hörmüzdə iştiraklarının genişlənməsi, portuqaliyalıların isə bundan narahat olmaları idi. Bundan başqa, Portuqaliya Hindistandakı mövqelərinin ingilislərin və ya hollandların əlinə keçməsinə yol verməməyə çalışır, bunun üçün də İspaniyadan yardım almağa ümid edirdi, lakin bu yardımı ala bilməmişdi. Bu da, tərəflər arasındakı münasibətlərə təsirsiz qalmamışdı.

Hörmüz I Şah Abbasın hakimiyyəti dövründə. İspaniya ilə münasibətləri pisləşən Portuqaliya İspaniya-Səfəvi əlaqələrinin inkişafına hər vasitə ilə mane olmağa çalışırdı. 1613-cü ildə İspaniya kralı III Filippin elçisi Don Garsia de Silva və Figeroa Səfəvilər dövlətinə göndərildi. Elçi portuqaliyalıların Hindistandakı mərkəzi olan Qoaya çatdıqda Hindistan vitse-kralı, portuqaliyalı Don Jeronimo de Azevedo nəinki ona lazımı diqqəti göstərməmiş, hətta onun Hörmüzə getməsinə imkan verməmişdi. Bütün bunları diqqətə çatdıran Don Garsia de Silva və Figeroa “itaətsizliyə və III Filippə göstərdiyi hörmətsizliyə görə” Don Jeronimo de Azevedonun cəzalandırılması olduğunu bildirmişdi, lakin bu tələb hadisələrin gedişinə təsir etməmişdi. Yəni Don Jeronimo de Azevedo öz mövqeyində qalmış, hətta İspaniya hökumətinin tələbinə baxmayaraq, elçinin Hörmüzə və İsfahana getməsi üçün pul ayırmaqdan imtina etmişdi [5, s.8-11]. Baş verənlər bir daha sübut edir ki, Hörmüz İspaniya krallığının tabeçiliyində olsa da, burada portuqaliyalıların mövqeləri hələ də güclü idi.

İspanlar və portuqaliyalıları Fars körfəzindən çıxarmağa çalışan Şah I Abbas ilk növbədə bu rayonda nəzarətdən çıxan əraziləri öz hakimiyyəti altına qaytarmağı qarşıya məqsəd qoymuşdu. Şiraz hakimi Allahverdi xan Səfəvi şahının göstərişi ilə Lar şəhərini geri qaytarmalı idi. 1602 və 1608-ci illərdə Larda portuqaliyalıların Səfəvilərə qarşı alovlandırdıqları üsyanlardan istifadə edən Allahverdi xan şəhəri mühasirəyə almış, onun ətraf ərazilərlə təmaslarına son qoymuşdu. Belə vəziyyətdə Lar hakiminin Səfəvilər dövlətindən asılılığı qəbul etməkdən başqa çıxış yolu qalmamışdı [6, s.37-38]. 1608-ci ildə Qəşm adası da Allahverdi xanın əlinə keçdi. Qeyd etmək lazımdır ki, Qəşm adası münbit torpaqlara malik idi və Hörmüzün müəyyən məhsullarla təmin olunmasında böyük rol oynayırdı [5, s.12].

Hörmüzü əldən vermək istəməyən İspaniya çıxış yolu kimi Səfəvilər dövlətinə təzyiq etmək siyasətini seçmiş və Osmanlı-Səfəvi qarşıdurmasından bu məqsədlə istifadə etməyə çalışırdı. Osmanlı dövləti ilə mübarizədə səfəvilərə kömək təklif edən İspaniya əvəzində Hörmüz məsələsində onlardan güzəştə getməyi tələb etmişdi. 1602-ci ildə ispan kralı III Filipp öz elçisi Antonio de Qoveanı Şah I Abbasın sarayına göndərmişdi. Səfir diqqətə çatdırmışdı ki, III Filipp İspaniyanın

Osmanlı dövlətinə qarşı koalisiyada yer almasını “İspanlara ərazi güzəştləri, Hörmüz məsələsinin həlli və portuqaliya və İspan tacirləri üçün gömrüksüz ticarətlə” əlaqələndirir [7, s.97]. 1604-cü ildə İspan kralının digər elçisi Don Luis Pereyra de Laserda Səfəvi sarayında danışıqlar aparmış və Hörmüz məsələsi bu danışıqlarda da əsas yer tutmuşdu, lakin tərəflər razılığa gələ bilməmişdilər [7, s.140].

XVII əsrin əvvəllərində Hörmüz ətrafında cərəyan edən proseslər, aparılan danışıqlarda konkret nəticə əldə olunmaması Səfəvi - İspaniya münasibətlərində gərginliyi artırmışdı. Tədqiqatçı N.N.Tumanoviç qarşılıqlı münasibətlərin hətta düşmənçilik həddində olduğunu vurğulayır [8, s.45-46]. Bütövlükdə, regionda hadisələr Səfəvilər dövlətinin mövqelərinin möhkəmlənməsi istiqamətində inkişaf edirdi.

Nəzərdən keçirilən dövrdə Fars körfəzi rayonunda İngiltərənin iştirakının genişlənməsi İspaniya-Portuqaliyanın mövqelərinin getdikcə zəifləməsi ilə nəticələnmişdi. Portuqaliyalıların Hindistan və Hörmüzdəki gömrük evlərini satmaları da bunun göstəricisi idi. 1614-cü ildə Hörmüz qalasının kapitanının ofisi 145 min serafinə, Malakkadakı ofis 30 min serafinə, Qoadakı ofis 10,5 min serafinə, Diudakı ofis isə 53 min serafinə satılmışdı [5, s.5].

XVII əsrin əvvəllərində İspan-portuqaliyalıları Fars körfəzindən sıxışdırmağa çalışan Səfəvilər dövləti İngiltərə ilə yaxınlaşmışdı. Regionda geniş ticarət maraqları olan İngiltərənin Ost-Hind şirkəti pirenaylılara qarşı mübarizədə fəal rol oynayırdı.

Hörmüz məsələsində Səfəvi-İngiltərə yaxınlaşması. XVI əsrdən kapitalist inkişaf yoluna qədəm qoyan İngiltərə Hind okeanı hövzəsində möhkəmlənməyə, bu regionun ticarət sistemində aparıcı yer tutmağa çalışırdı. İngiltərənin planlarında Hörmüz adası xüsusi yer tuturdu. 1555-ci ildə ingilislərin təsis etdikləri “Moskva” şirkəti Rusiya və Səfəvilər dövləti ərazisindən keçməklə Şərqi ölkələri ilə ticarət aparırdı. XVI əsrin 70-ci illərində “Moskva” şirkətinin və eyni zamanda İngiltərə hökumətinin Rusiyadakı nümayəndəsi M. Lokk qeyd edirdi: “Hörmüz adası və Hörmüz şəhəri Şərqi Hindistanda bütün Şərqi ölkələrindən malların gətirildiyi ən böyük ticarət şəhəri olduğundan bu mallar qısa müddət ərzində daha etibarlı təhlükəsizlik təmin olunmaqla İran və Xəzər dənizi vasitəsilə İngiltərənin özünə qədər gətirilə bilər” [9, s.57].

XVI əsrin ikinci yarısında İngiltərə Fars körfəzi rayonunda təsir dairəsini genişləndirmək istiqamətində müəyyən addımlar atsa da, Hörmüzdə mövqeləri hələ də kifayət qədər güclü olan İspaniya-Portuqaliyanı bu rayondan sıxışdırıb çıxarmağa nail olmamışdı. Əksinə, İspanlar və portuqallı Hindistan sahillərində, Fars körfəzində İngiltərənin möhkəmlənməsinə mane olmaq üçün yollar axtarırdı, bu məqsədlə Böyük Moğullar dövləti ilə əlaqə yaratmağa çalışırdılar. Bundan başqa, onlar Ost-Hind ingilis şirkətinin Hind okeanındakı gəmilərini hücumlara məruz qoyurdular [9, s.68].

Müstəmləkə işğallarını sürətlə genişləndirən İngiltərə XVII əsrin əvvəllərində Fars körfəzi rayonunda da xeyli fəallaşmışdı. Bu müstəvidə Səfəvilər dövləti ilə əlaqələri inkişaf etdirmək də ingilislərin planlarında yer almışdı. İngiltərə ilə münasibətləri genişləndirmək, İspanlar və portuqaliyalıları Fars körfəzindən çıxarmağa çalışan səfəvilərin də maraqları dairəsində idi. Eyni zamanda səfəvilər və ingilislər arasında ticarət müqaviləsi bağlamaq istiqamətində danışıqlar aparılırdı. İngiltərə kralı I Ceyms Stüart Səfəvilər dövləti ilə danışıqlar aparmaq səlahiyyətini İngiltərənin Hindistandakı səfiri T.Roya vermişdi. Sonuncu isə 1616-cı ildə E.Kennokun rəhbərlik etdiyi elçiliyi İsfahana, Səfəvi sarayına göndərmişdi. E.Kennok T.Royun İngiltərə kralının adından yazdığı məktubu da özü ilə aparmışdı. 1617-ci ildə Şah I Abbas tərəfindən qəbul edilən E. Kennok ingilislərin səfəvilərlə ticarət müqaviləsi imzalamaq niyyətində olduğunu şahın diqqətinə çatdırmış və müsbət cavab almışdı. Nəticədə, Şah I Abbas ingilis tacirlərə Səfəvilər dövlətinin istənilən yerində ticarət əməliyyatları aparmaq hüququ vermişdi. Şübhəsiz ki, İspanlar və portuqaliyalılar ingilis-səfəvi yaxınlaşmasına biganə qala bilməzdilər və onlar Şah I Abbasın qarşısında öz tələblərini sərt şəkildə qoymuşdular. Bu tələblər sırasında səfəvilərin 1615-ci ildə Portuqaliya işğalından azad etdikləri Qombrunu portuqaliyalıların nəzarətinə qaytarmaq, Səfəvi limanlarını ingilislərin üzünə bağlamaq və s. yer almışdı. Pirenaylıların tələbləri qarşısında geri çəkilməyən Şah I Abbas mövqeyini belə ifadə etmişdi: “tutduğu torpaqları qaytarmayacaq və portuqaliyalıları Hörmüzdən də qovacaqdır” [9, s.68-70].

Hörmüz məsələsi nəticəsində, dünyanın müxtəlif regionlarında müstəmləkələr uğrunda mübarizədə qarşı-qarşıya gələn İngiltərə və İspaniya arasında gərgin olan münasibətləri daha da

pisləşmişdi. III Filipp Fars körfəzində İspaniyanın avropalı rəqiblərini silah gücünə neytrallaşdırmağı planlaşdırırdı. Bu məqsədlə Rui Freyre de Andradenin komandanlıq etdiyi, 2 min nəfərdən ibarət şəxsi heyətə və 165 topa malik olan ispan donanması Fars körfəzinə göndərilmişdi [10, s.423], lakin bu donanma tam tərkibdə mənzil başına çata bilməmişdi. Yol boyu dənizçilər arasında müxtəlif xəstəliklərin yayılması nəticəsində şəxsi heyətin bir hissəsi məhv olmuş və ispanların üç gəmisi 1620-ci il iyunun 20-də Hörmüzə yaxınlaşa bilmişdi [10, s.425]. Donanmanı Səfəvilər dövlətinə qarşı deyil, ingilislərə qarşı göndərilməsi III Filippin Səfəvi-Portuqaliya münasibətlərindəki gərginliyi azaltmaq planlarından irəli gəlirdi.

Fars körfəzinə İspaniyanın donanma göndərməsindən xəbərdar olan İngiltərə cavab tədbirləri həyata keçirmişdi. 1619-cu ilin payızında “Ost-Hind” şirkətinin 4 hərbi gəmisi Andrey Kilingin komandanlığı ilə Fars körfəzinə göndərilmişdi [10, s.426-427]. Nəzərdən keçirilən dövrdə “Ost-Hind” şirkəti Hind okeanı hövzəsində həm iqtisadi, həm də hərbi cəhətdən geniş imkanlara malik idi. Regionda mövqeləri son dərəcə zəifləyən portuqaliyalılar burada cərəyan edən proseslərə bu və ya digər dərəcədə müdaxilə etmək imkanından uzaq idilər. Səfəvilər dövlətinə gəldikdə isə, Şah I Abbasın həyata keçirdiyi islahatlar nəticəsində onun qoşunları güclənmiş, hərbi imkanları genişlənmişdi. Bundan başqa, İngiltərə ilə müttəfiqlik münasibətlərinin yaranması da Səfəvilərin regiondakı fəallığının artmasına müəyyən təsir göstərmişdi. Eyni zamanda Səfəvilər dövlətinin İngiltərə ilə eyni cəbhədə yer alması İngiltərə-İspaniya qarşıdurmasında birincini daha əlverişli mövqeyə çıxarırdı.

Rui Freyre de Andradenin komandanlıq etdiyi ispanlar və Andrey Kilingin komandanlıq etdiyi ingilislər arasında Cask limanı yaxınlığında iki döyüş baş vermişdi. Tərəflər ilk dəfə 1619-cu il dekabrın 26-da qarşı-qarşıya gəlmiş və bu döyüş ingilislərin qələbəsi ilə başa çatmışdı. Məğlubiyyətdən sonra Hörmüzdən aldığı yardımla qüvvələrini gücləndirən Rui Freyre de Andrade yenidən Andrey Kiling ilə döyüşə hazırlanırdı. 1621-ci il yanvarın 6-da baş verən ikinci döyüş də ingilislərin qələbəsi ilə yekunlaşmışdı, baxmayaraq ki, bu döyüşdə Andrey Kiling və daha beş nəfər ingilis dənizçisi həyatını itirmişdi. İspanların itkiləri isə daha böyük idi və hərbi əməliyyatlar zamanı onlardan 160 nəfər öldürülmüşdü [10, s.427-428].

Qeyd olunan döyüşlərdə ispanların məğlubiyyəti regionda hərbi-siyasi vəziyyətin dəyişməsi, ispanlar və portuqaliyalıların imkanlarının məhdudlaşması ilə nəticələndi və Şah I Abbas bu əlverişli məqamdan bəhrələnərək pireneyliləri Fars körfəzindən qovmağı planlaşdırırdı. Şübhəsiz ki, bunun fərqində olan ispanlar və portuqaliyalılar səfəvilərin planlarını pozmaq üçün müəyyən addımlar atırdılar. 1621-ci il fevralın 12-də Hörmüz kapitanının İspaniya kralı və Roma papasına məktubla müraciət etməsi və Səfəvilər dövlətinə qarşı mübarizə aparmaq üçün onlardan yardım istəməsi belə addımlardan biri idi [10, s.433-434]. 1621-ci ildə Qeşm adasının portuqaliyalıların işğalı altına düşməsi [5, s.12] onların regiondakı fəallığının artdığını göstərirdi. Qeyd olunan adanın portuqaliyalılar tərəfindən işğalı Səfəvilər dövləti və İngiltərəni bir-birinə daha da yaxınlaşdırmışdı.

1621-ci il dekabrında Cask limanında baş verən hadisə, yəni bura ipək arxasınca gələn ingilis tacirlərin müəyyən problemlərlə üzləşmələri Səfəvi-İngiltərə münasibətlərini tam aydınlaşdırmaq baxımından əhəmiyyətli olmuşdur. Belə ki, Minab şəhərində toplanan ipəyin ingilislərə verilməsini Şah I Abbas Qeşm və Hörmüz adalarının portuqaliyalılardan geri alınması işində Səfəvi dövlətinə yardım edilməsi ilə şərtləndirirdi. 1622-ci il yanvarın 5-də Səfəvi və İngiltərə nümayəndələri arasında danışıqlar aparılmış və razılaşma əldə olunmuşdu. Razılaşmaya əsasən Portuqaliya Fars körfəzindən sıxışdırılmalı və Hörmüz qalası ingilislərin nəzarətinə keçməli, bu zaman əldə ediləcək qənimət tərəflər arasında bölüşdürülməli, xristian əsirlər ingilislərin, müsəlman əsirlər isə səfəvilərin nəzarətinə keçməli, ingilislərə gömrüksüz ticarət hüququ verilməli, hərbi əməliyyatlar zamanı silahlara çəkilən xərclərin yarısı Səfəvilər dövləti tərəfindən ödənməli idi [10, s.435-436]. Bu razılaşma həm də ispanlar və portuqaliyalılar ilə yeni müharibəyə aparırdı.

Fars körfəzinə göndərilən ingilis hərbi gəmiləri 1622-ci il fevralın əvvəllərində Qeşm adasına yaxınlaşdı. Adada olan portuqaliyalı hərbiçilərə, bir müddət əvvəl Cask limanı yaxınlığında ingilislərə məğlub olan Rui Freyre de Andrade komandanlıq edirdi. İngilislər ada üzərinə dərhal hücumla keçməmiş, ilk növbədə portuqaliyalılardan adanı tərk etməyi tələb etmiş, lakin istədiklərinə nail olmadıqda, fevralın 11-də hərbi əməliyyatlara başlamışdılar. Bir neçə gün davam edən döyüşlərdə

ingilislər qalib gəlmiş və nəticədə Qeşm adası onların əlinə keçmişdi. Rui Freyre de Andrade ingilislər tərəfindən əsir alınsa da, o, əsirlikdən qaçmağa müvəffəq olmuşdu. Hərbi əməliyyatlar başa çatdıqdan sonra ingilislərlə portuqaliyalılar arasında razılaşma əldə olunmuş və bu razılaşmaya əsasən tərk silah edilən portuqaliyalılar Qeşm adasını tərk edərək Hörmüzə gedə bilirdilər [10, s.436-445]. Nəzərə alınsa ki, səfəvilər və ingilislər Hörmüzü də ispan-portuqaliyalılardan azad etməkdə qərarlı idilər, onda sonuncular üçün regionu tərk etməkdən başqa yol qalmırdı.

Nəticə. Nəzərdən keçirilən dövrdə Hörmüzdə qeyri-sabitlik hökm sürür, ada, demək olar ki, idarə olunmurdu. Hörmüz hakimi, bir tərəfdən, təhlükəsizliyini təmin etmək məqsədilə portuqaliyalıların sahib olduqları qalaya sığınmış, digər tərəfdən isə, elçilər vasitəsilə Şiraz hakimi İmamqulu xanla əlaqə saxlayırdı. Adanın müdafiəsi də başlı-başına buraxılmışdı, bütün səylər Hörmüz qalasının qorunmasına yönəlmişdi.

İmamqulu xanın rəhbərlik etdiyi Səfəvi qoşunları ingilislərin yardımı ilə 1622-ci il fevralın sonlarında adaya çıxdılar və burada mövqə tutaraq qalaya hücum üçün hazırlıq işlərinə başladılar. Bundan təxminən bir ay sonra, martın 27-də qala üzərinə hücum başladı, lakin yaxşı müdafiə olunan qalanı ilk həmlədə ələ keçirmək mümkün olmadı. Hörmüzə hücumların dayandırılmasına nail olmaq məqsədilə Qoanın portuqaliyalı qubernatoru Simao de Melo adaya gələrək İmamqulu xan ilə danışıqlar aparsa da, məqsədinə nail ola bilməmişdi. Nəticəsiz danışıqlardan sonra İmamqulu xan Hörmüz qalası üzərinə hücumları bərpa etmiş və üstünlük qazanmışdı. Qalanın süqutunun qaçılmaz olduğunu görən portuqaliyalılar özlərinin nümayəndəsi Fransisko Kardoso Pessoaı danışıqlar aparmaq üçün ingilislərin düşərgəsinə göndərmişdilər. Danışıqlar nəticəsində əldə olunan razılaşmaya əsasən portuqaliyalılar Hörmüzü tərk etməli, qala səfəvilər və ingilislərin nəzarətinə keçməli idi. Hörmüzü tərk edərək Məskətə üz tutan portuqaliyalı hərbiçilər silahlarını, dindarlar kilsə əşyalarını, digərləri isə sahib olduqları və aparılması mümkün olan əmlakı özləri ilə götürə bilirdilər. Portuqaliyalıların Hörmüzdən köçü mayın əvvəllərində başa çatmış [10, s.446-466] və beləliklə də Portuqaliyanın Fars körfəzində ağılığı sona çatmışdı.

Fars körfəzindəki uğursuzluqla, Hörmüzdən qazanılan böyük gəlirlərin əldən çıxması ilə barışmaq istəməyən Portuqaliya Hörmüzü geri qaytarmaq iddiasında olsa da, İspaniya kralı III Filippin bu iddialara ciddi yanaşmamış və bu səbəbdən də portuqaliyalılar hər hansı bir uğur əldə edə bilməmişdilər. İspaniya 1604-cü ildə İngiltərə ilə imzaladığı sülh müqaviləsinə əməl etməkdə, tərəflər arasında sülhü qoruyub saxlamaqda maraqlı idi. İngiltərə şahzadəsi Çarlzın III Filippin qızı Mariya Ana ilə evlənməsi bunu bir daha sübut edir [5, s.19].

Beləliklə, bir tərəfdən, Şah I Abbasın dövründə güclənən Səfəvilər dövləti, digər tərəfdən isə, dənizlərdə ağılığı ələ keçirən İngiltərə arasında müttəfiqlik əlaqələrinin yaranması, Hörmüz məsələsinə münasibətdə onların maraqlarının üst-üstə düşməsi sonda İspaniya və Portuqaliyanın Fars körfəzindən çəkilməsi ilə nəticələnmiş, regionda Səfəvilər dövlətinin mövqeləri güclənmişdi.

ƏDƏBİYYAT

1. Магидович И. П., Магидович В. И. Очерки по истории географических открытий. В 5-ти т., т. 2, М.: Просвещение, 1983, 399 с.
2. Махмудов Я. М. Взаимоотношения государств Аккоюнлу и Сефевидов с западноевропейскими странами / II половина XV – начало XVII века/. Баку, Издательство Бакинского Университета, 1991, 264 с.
3. Matthee R. Distant Allies: Diplomatic contacts between Portugal and Iran in the Reign of Shah Tahmasb, 1524-1576 // Acta Iranica, 52. Portugal, the Persian Gulf and Safavid Persia. Leuven, Peeters, 2011, p.119-247
4. Məmmədova N.B. Hörmüz uğrunda Səfəvilərin mübarizəsi və nəticələri // Bakı Universitetinin Xəbərləri. Humanitar elmlər seriyası, 2015, № 2, s.115-122.
5. Borges G.A. The Iberian Union and the Portuguese Overseas Empire, 1600-1625: Ormuz and the Persian Gulf in the Global Politics of the Hispanic Monarchy // e-JPH, Vol. 12, number 2, December 2014, p.1-26.

6. Fernandes L.G. El imperio Luso-Español y la Persia Safávida. Tomo I (1582-1605). Madrid, Fundación Universitaria Española, 2006, 318 p.
7. Магилина И.В. История международных отношений на рубеже XVI-XVII вв. по запискам посольства босоногих кармелитов в Персию (1604-1612 гг.). 2016, 317 с.
<http://www.rfh.ru/downloads/Books/16-41-93532.pdf> [Müraciət tarixi: 18.01.2020].
8. Туманович Н.Н. Европейские державы в Персидском заливе в 16-19 вв. М.: Наука, 1982, 190 с.
9. Əhmədov B. XVII əsrin birinci yarısında İngiltərənin Şərqi siyasəti. Bakı, "Nafta-press", 1998, 236 s.
10. Fernandes L.G. El imperio Luso-Español y la Persia Safávida. Tomo II (1606-1622). Madrid, Fundación Universitaria Española, 2009, 626 p.

SEVINJ GURBANOVA

*Doctoral student of the Institute of History named after A.A.Bakikhanov of ANAS,
Lecturer at the Department of Regional Studies, Azerbaijan University of Languages*

**THE HORMUZ PROBLEM IN THE RELATIONS
OF THE SAFAVID STATE WITH PORTUGAL AND SPAIN**

After the great geographical discoveries, Portugal pursued a policy of colonization, and at the beginning of the XVI century occupied the island of Hormuz in the Persian Gulf, which was under the control of the Safavid state. As a result of the loss of the island of Hormuz, the Safavid state was deprived of free access to the Persian Gulf and income from trade in the Gulf. The Safavids, at war with the Ottoman Empire, recognized this Portuguese occupation and hoped to obtain firearms from them. During the reign of Shah Abbas I, the Safavids intended to expel the Spaniards and the Portuguese from the island of Hormuz, and worked with the British to achieve this goal. In 1622, Safavid-British troops liberated the island of Hormuz, and as a result, the Safavid position in the Persian Gulf was strengthened.

Keywords: Hormuz, Safavid State, Portugal, England.

Məqalənin redaksiyaya daxil olduğu tarix: 18 yanvar 2020-ci il.

Məqalənin çapa qəbul olunma tarixi: 22 mart 2021-ci il.

Rəyçilər: t.ü.f.d. Sevdagül Əliyeva, t.e.d. Qabil Əliyev.

RUSİYANIN ŞƏRQ SİYASƏTİNİN YARANMASI VƏ QAZAXLARA TƏSİRİ

Məqalədə Rusiyanın şərq siyasətinin yaranması və qazaxların şərq siyasətindəki əhəmiyyəti vurğulanır. Rusiyanın Qazax torpaqlarına addım-addım irəliləməsi, üç mərhələdə qeyd alındı. Birinci mərhələ, Moskva knyazlığının yüksəlişi; ikinci mərhələ, IV İvanın hakimiyyəti dövründə Kazan və Həştərxanın işğalı və üçüncü mərhələ, Rusiya dövlətini yenidən quran I Pyotrun fəaliyyətləri və şərq siyasətinin formalaşmasıdır. I Pyotr, şərq siyasətini tətbiq etmədən öldü. Bu vəziyyətə baxmayaraq, I Pyotrun varisi Anna İvanovna qazaxlara hakim olmağı bacardı.

Ayrıca məqalədə, Rusiyanın Qazaxıstan torpaqlarına çatana qədər işğal etdiyi bölgələrdə qurduğu şəhərlər qeyd edildi. Bu şəhərlər arasında Orenburq şəhəri xüsusi əhəmiyyət kəsb edirdi. Orenburq qazaxların inzibati mərkəzi idi. Nəticədə, Rusiyanın diqqətini qazax torpaqlarına çevirməsi və qazaxların tamamilə Rusiya işğalına məruz qalması qeyd edilir.

Açar sözlər: I Pyotr, Rusiya, qazaxlar, hərbi istehkamlar.

Giriş. Rus knyazlıqları, Qızıl Orda dövründə bir-birindən azad yaşamaqda və Ordanın bəxş etdiyi Böyük knyazlıq imtiyazına sahib olmaq üçün mübarizə aparırdılar. Orda xanları, knyazlar arasındakı mübarizələrdə tərəfsiz hərəkət edirdilər. Fəqət, Qızıl Orda xanı Tokta xan (1291-1312) dövründə bu vəziyyət dəyişdi və o, Tver ilə Moskva knyazlıqları dəstəkləyərək, digər knyazlıqlardan üstün olmalarını təmin etdi. Böyük knyazlıq üçün yalnız adlarını çəkdiyimiz iki knyazlıq mübarizə aparmağa başladılar. Moskvanın yüksəlişi də bu dövrdə başladı. Tver-Moskva mübarizəsi, Tokta xandan sonra Qızıl Orda xanı olan Özbək xan (1313-1341) dövründə həm siyasi həm də hərbi fəaliyyətlərə çevrildi. Özbək xan, əvvəl Tver knyazına verdiyi Böyük knyazlıq imtiyazını, Moskva knyazının illərcə davam edən siyasi mübarizəsi ilə Moskvanın əlinə keçdi [1, s.92]. Moskva knyazı İvan Kalita (1325-1340), öz hakimiyyət ərazisində sakitliyi təmin etdi. Kalitanın sakitlik siyasəti Moskvada ticarəti artırdı və Ordaya verilən vergilər pul ilə göndərilməyə başlandı. Ayrıca, Ordaya vergi göndərilməsi işini düzənə qoydu. Kalitanın fəaliyyətləri, Orda xanlarının məmnun etdi və Moskvanın digər knyazlıqlar üzərində yüksəlişinə mane olmadılar. Bu vəziyyətin yanında, Knyaz Kalita, bütün Rusiyada Orda xanlarının vəkili qəbul edilirdi [2, s.91]. Bütün bu vəziyyət Tokta və Özbək xan dövrlərində başladı və Özbək xanın Tver knyazlarını öldürməsi ilə Moskvanın yüksəlişi sürət qazandı. Özbək xan, tətbiq etdiyi Rusiya siyasəti səbəbi ilə Rusiyanın əsl qurucusudur [3, s.55].

Böyük knyazlıq imtiyazı ilə Rusiyada yüksələn Moskva, IV İvan (1547-1584) dövründə artıq türk ölkələri üzərində təhlükəli olmağa başladı. IV İvan, 1552-ci ildə Qazan xanlığını, 1556-cı ildə də Həştərxan xanlığını işğal etdi. Bu vəziyyət Rusiyanın ilk dəfə türk ölkələrini işğalı idi. Bu dövrdə, Cənub və cənub-şərq istiqamətində irəliləyəcək hərbi qüvvəsi olmayan Rusiyanın yeni istiqaməti Sibir oldu. Təxmini Həştərxan əsilli olan Stragonovlar ailəsinə verilən imtiyaz ilə onlara, hərbi birlik yaratma və istifadə etmə səlahiyyəti verildi. 1555-ci ildə də Sibir xanlığı, rus tabeliyini qəbul etdi [4, s.61]. Stragonovlar, rus kazaklarından yaratdığı qoşunu Sibir xanlığı ərazisinə göndərdi. Rus kazaklarına bir neçə dəfə məğlub olan Sibir xanı Küçüm xan, bir gecə basqını ilə Kazak qoşununu qılıncdan keçirməsinə baxmayaraq, xanlığı zəiflədi. Sibir xanlığı, 1598-ci ildə bütünü ilə rus işğalına məruz qaldı. Rusiya, şərq istiqamətində işğallarına davam etmək üçün 1587-ci ildə Troitsk şəhərini salındı. Ayrıca, Sibirin uzaq ərazilərini işğal üçün Tümen və Tobol şəhərləri salındı. Qazaxların şimalındakı qurulan bu şəhərlər, qazax-rus əlaqələrinin yaranmasında əhəmiyyətli rolu oldu [5, s.54]. Qazaxların qərbində isə 1620-ci ildə Uralks və 1645-ci ildə də Guryev şəhərləri salındı. Bu şəhərlərə əlavə olaraq, Yayıq sərhəd xətti yaradıldı [6, s.29]. İdil-Yayıq ərazisi və başqırd ölkəsində 1554-cü ildə Birs, 1557-ci ildə Osa, 1584-cü ildə Mezelsinsk və Yayıq və 1586-cı ildə Ufa şəhərləri salındı

[7, s.52]. Rusiya, Sibir xanlığını işğal etdikdən sonra şərqi tərəf işğallarına davam etdi. 1655-ci ildə Rusiya bütün Sibirin işğalını tamamladı və cənub tərəfə, qazaxlara yönəldi.

Bu dövrdə rusların siyasi əlaqələri qazaxlardan çox, qazaxlar kimi köçəri olan kalmıqlar ilə oldu. Kalmıqlar, 1620-ci illərdə qərb istiqamətindəki yürüşləri, rus-qazax siyasi və iqtisadi əlaqələrini təxminən bir əsr dayandırdı. İdil ərazisindəki kalmıq qüvvəsinin əhəmiyyətini itirməsi və Rusiyada I Pyotr hakimiyyətə gəlməsi ilə rus-qazax siyasi və iqtisadi əlaqələri yenidən sürət qazandı. Rus tarixində yeni bir səhifə açan I Pyotr (1696-1725), 1697-ci ildə Avropa səyahətinə çıxdı. I Pyotr əsl məqsədi osmanlılara qarşı müttəfiq tapmaq idi. Fəqət, Avropanın daxili mübarizədə olması onun məqsədinə çatmasına mane oldu. 1698-ci ildə öz ölkəsinə qayıdan I Pyotr, inkişaf etmiş Avropanı nümunə alaraq, öz ölkəsində islahatlar etməyə başladı. Rusiyanı dünya dövləti halına gətirməyi məqsəd edən I Pyotr, müstəmləkəçi Avropa dövlətləri ilə mübarizə aparmanın mümkün olmadığını gördü. I Pyotr, döyüşüb, məğlub etdiyi İsveç kralı XII Şarlin təsiri ilə osmanlılara müharibə elan etdi. 1711-ci ildə Prut çayı sahilindəki rus-osmanlı müharibəsində həm I Pyotr, həm də rus qoşununun bütününü, osmanlılar tərəfindən mühasirəyə alınmasına baxmayaraq, osmanlı baş komandiri (Sərdarı Əkrəm) Baltacı Məmməd paşanın səhv qərar alması nəticəsində, çar və qoşunu xilas oldu.

I Pyotr, Rusiyanı Avropa ölkələri kimi müstəmləkə ölkəsi halına salmaq istəyirdi. I Pyotr, Avropa səyahəti vaxtında, Avropa ölkələrinin inkişafını yaxından gördü və ölkəsinin onlarla mübarizə apara bilməyəcəyini başa düşmüşdü. Prut müharibəsi ilə də osmanlıları məğlub edərək bilməyəcəyini başa düşdü. I Pyotr üçün tək çıxış yolu şərqi, cənub-şərqi istiqaməti qaldı. I Pyotr qərb istiqamətində davam etdirdiyi mübarizələrdən biri də Baltik dənizinə çıxma mübarizəsi idi. I Pyotr mübarizələri nəticəsində, 1721-ci ildə edilən Nistadt anlaşması ilə Estoniya və Latviyanı Rusiyaya bağladı. Beləcə, I Pyotr, Rusiya üçün qərbə bir pəncərə açdı. Artıq onun istiqaməti şərqi tərəf çevrildi. I Pyotr, Mərkəzi Asiyanın kəşfi üçün kəşf heyətləri göndərdi. 1715-ci ildə İ. Buxgolds, Sibirdən hərəkət edərək İrtiş çayı ərazisindən davam edərək, Şərqi Türkünə yola düşdü. Buxgolds, məqsədi olan Şərqi Türkünə çatmasına baxmayaraq, qayıdaraq ikən kalmıqlar tərəfindən qoşunu dağıdıldı. Kiçik bir hərbi birlik ilə qayıdan Buxgolds, yenə də İrtiş sərhəd xəttini əsasını qoydu. Buxgoldsun başladığı İrtiş sərhəd xətti 1752-ci ildə başa çatdı. İrtiş sərhəd xətti başa çatdığına 11 qala, 33 kiçik qala və 42 gözləmə nöqtəsindən ibarət idi [6, s.30]. Bir başqa kəşf heyəti A.B. Çerkasskiy başçılığında Xivəyə göndərildi. Çerkasskiyin işğal üçün gəldiyini fikirləşən xivəlilər, onu və bərabərində gələn rus qoşununu qılıncdan keçirdi. Bu vəziyyətə baxmayaraq, Xəzərin şərqi sahilində Krasnovodsk qalası tikildi [2, s.263]. Bu dövrdə, Sibirdə, 1717-ci ildə Omsk, 1718-ci ildə Semipalatinsk və 1720-ci ildə Üst Kamegonorsk şəhərləri salındı [6, s.30].

1722-1723-cü illərdə I Pyotr, İran yürüşünü təşkil etdi. Bu dəfə Osmanlı qoşunu ilə müttəfiq hərəkət edən I Pyotr, Dərbənd, Bakı, Gəylan, Məzəndərən və Astrabadı işğal etdi [2, s.262]. I Pyotr, dönüş yolunda ikən Həştərxanda yaxın adamlarından olan Tevkelev ilə qazaxlar haqqında danışdı və onların torpaqlarını “Şərqi qapısı” adlandırdı. I Pyotr, Tevkelev ilə danışdığından sonra qazaxların şərtsiz Rusiyaya təslim olması cəhətində siyasət tətbiq edilməsini istədi. Ayrıca, I Pyotr, qazaxların rus tabeliyini qəbul etməsi üçün 1 milyon rubla qədər pul xərclənə biləcəyini qeyd etdi. 1731-ci ildə qazax torpaqlarına rus elçisi olaraq gələn Tevkelevə 200 min rubl pul verildi [8, s.15-16]. I Pyotr qeyd etdiyi 1 milyon rubl pul, dövrə görə yüksək bir məbləğ idi. Fəqət, ona görə, rus dövlətinin taleyi üçün bu məbləğ xərclənməli idi [7, s.69].

I Pyotr, Estoniya və Latviyanı özünə tabe edərək qərbə bir pəncərə açdı. Yenə onun dövründə edilən Şərqi Türkünə və Xivə kəşf heyətlərinin nəticəsi uğursuz oldu. Ruslar, Şərqi Türkünədə, kalmıqlar (cunqarlar) və çinlilər maneələri ilə üzləşdi. Xivədə isə, xivəlilərin müqaviməti rusların uğursuzluğunun səbəbi idi. Rusiyanın Mərkəzi Asiya və Hindistana çatmaq üçün tək yolu qazax torpaqları qaldı. Beləcə, ruslar üçün qazax torpaqlarının strateji əhəmiyyəti artdı. I Pyotr, qazaxları özünə tabe edə bilmədi. Fəqət, onun yaratdığı şərqi siyasətini tətbiq etməyə davam edən Çariça Anna İvanovna (1730-1740), həm üsyankar başqırdları bütününü ilə, həm də qazaxları Rusiyaya tabe etdi. Qazaxların rus tabeliyini qəbulu, rusların Mərkəzi Asiya yolunu açdı [7, s.70].

Qazaxların Rusiyaya tabe olması, I Pyotrdan sonra hakimiyyətə gələn Çariça Anna İvanovna dövründə oldu. 1720-ci illərdəki qazax-kalmıq müharibələri nəticəsində, onsuzda zəif olan

qazaxların siyasi birliyi bütünü ilə dağıldı. 1726-cı il və 1729-cu illərdə kalmıqları məğlub etməyi bacaran qazaxların baş komandiri Ebulxəyr xan, 1730-cu ildə qazaxların Ulu xanı seçilmək istədi. Ebulxəyr xan, məqsədinə çata bilmədi və öz hakimiyyətə ərazisi olan Kiçik juzu qayıdaraq, öz xanlığını elan etdi. Ebulxəyrin xanlığı, Kiçik juzun bütün tayfaları tərəfindən qəbul edilmədi. Ayrıca, başqırd və kalmık müharibələri də davam etməkdə idi. Ebulxəyr xan, özünü bütün qazaxların xanı kimi qəbul etdirmək üçün Rusiyanın adından istifadə etmək istədi, beləcə, o, 1731-ci ildə Rusiyaya tabe oldu. Ebulxəyr xan, düşmənlərindən qorunmaq üçün Rusiyadan Or çayı sahilində özünə qala tikməsinə istədi. Nəticədə, İ.Krillovun kəşf həyəti, Orenburg qalasını inşa etdi. Fəqət, Orenburg, Ebulxəyr xana təhvil verilməyib, rus qalası oldu. 1734-cü ildə inşa edilən Orenburg qalası, Rusiyanın qazaxların daxili işlərinə müdaxilə etməsinə asanlaşdırdı. Ayrıca, Orenburg qalası, qazaxların mübarizə halında olmalarına baxmayaraq, əqrəbə xalq kimi mənimsədikləri başqırdlar ilə əlaqələrini dayandırdı [5, s.58]. Beləcə, rusalardan azad yaşayan, cənubi başqırd tayfaları da Rusiyanın tabeliyini qəbul etmək məcburiyyətində qaldılar [9, s.174]. Rusiya, Orenburg qalası tikdikdən sonra qərb qazaxları olan Kiçik juzun idarəçilik mərkəzi halına gətirdi. Mərkəzi və şərq qazax torpaqlarını əhatə edən Orta juzun idarəçilik mərkəzi Sibir qubernatorluğu idi. Böyük juz isə coğrafi uzaqlığı və kalmık (Cunqar xanlığı) hakimiyyətində olması səbəbi ilə Rusiya ilə əlaqədə deyildi.

1737-ci ildə başqırd üsyanına daxil olan Ebulxəyr xan, yenidən Orenburga dəvət edilərək, ondan təkrar sədaqət yəmini etməsi istəndi və oğullarından biri girov (amanat) götürüldü. Beləcə, Ebulxəyrin müstəqil hərəkət etməsinə bütünü ilə maneə olundu. 1740-cı ildə Orta juz xanı Ebulmambet xan və onun əhəmiyyətli müttəfiqi Ablay soltan, bir çox qazax ziyalıları ilə rus tabeliyini qəbul etdi. Orenburgda edilən sədaqət yəmini mərasimi, bu qalanın Rusiyanın qazax əlaqələrindəki əhəmiyyətini ortaya qoyur. Kiçik juz və Orta juzun rus tabeliyini qəbulu, Ural və İrtiş ətrafındakı rus qalalarının gücləndirilməsinə və yeni qalaların inşa edilməsinə səbəb oldu [10, s.36].

1740-cı ildən Orta juzun daxili və xarici siyasətində əhəmiyyətli rol oynayan Ablayın, 1781-ci ildə ölümü ilə juzda qarışıqlıq dövrü başladı. Ablayın yerinə xan olan oğlu Veli, atasının qurduğunu nizamı qoruyub-saxlaya bilmədi. Bu dövrdə Böyük juz, hakimiyyətdə xan olmadığı üçün yeni siyasi qüvvə axtarışına başladılar. Böyük juz üzərində yeni siyasi qüvvə olan Kokand xanlığı, 1814-cü ildə bütün juzu hakim oldu. Kokandlıların hərbi istehkamlar tikdiyi Böyük juzda, qazaxlarla kokandlılar arasında çıxan vergi yığıma anlaşmazlığı səbəbi ilə, qazaxların bir qismi Çinə köç etdi. Böyük juzun şimal ərazilərində hakimiyyətdə olan Ablay xan nəslindən Süyük soltan, müstəqilliyini qorudu. Süyük soltanın müstəqilliyi və Çinə köç edən qazaxlar səbəbi ilə Kokand hakimiyyətini qəbul edən, qazax əhali azaldı. Ayrıca Böyük juzda hakimiyyətdə olan bir başqa soltan olan Tugum, 100 çadırlıq əhalisi ilə 1794-cü ildən Rusiyanın hakimiyyətini qəbul etmişdi. Kokanddan azad yaşayan Süyük soltan, 1819-cu ildə Rusiyanın hakimiyyətini qəbul etdi [11, 27; 12, 177]. 1822-ci ildə Orta juz, 1824-cü ildə də Kiçik juzu işğal edən Rusiya, Böyük juzda qalalar tikməyə başladı. 1825-ci ildə Rusiya ilk dəfə qazax torpaqlarının daxilinə girdi. 29 hərbi istehkamdən ibarət olan Novoiletsk xəttinin inşa edilməsi, 750 min desyatin qazax torpağının Rusiya tərəfindən mənimsənməsi ilə nəticələndi [11, s.27]. Rusiyanın mənimsədiyi torpaqların qaytarılması üçün mübarizə aparən Tabın tayfasının bəyi Joloman Tilençi, müraciətlərinin cavabsız qalması səbəbi ilə üsyan etdi. Qazax çölündə rus qoşunu ilə döyüşmədən hərəkət edən J.Tilenşi, nəticədə Orta juzda üsyan halında olan Serjan Kasımovun üsyanına daxil oldu [13, s.106]. 1845-ci ildə Verniy (Almatı) qalasının tikilməsi ilə Böyük juz da Rusiyanın torpağı oldu. Beləcə 1730-cu ildə başlayan Qazax juzlarının Rusiya tərəfindən işğal dövrü nəticələndi.

Nəticə olaraq, Qızıl Orda xanı Özbək xanın dəstəklədiyi Moskva knyazlığı, IV İvan dövründə Ordanın qalıqları olan Qazan və Həştərxan xanlıqlarını işğal etdi. Rus-qazax əlaqələrinin başlanğıcı, XVI əsrin axırında olmasına baxmayaraq, kalmıqların qərb yürüşləri nəticəsində XVII əsr boyunca dayandı. Rusların qazaxlar ilə olan əlaqələri I Pyotr dövründə sürət qazandı. I Pyotr, öz ölkəsini, müstəmləkəçi Avropa ölkələri kimi müstəmləkəçi ölkə halına salmaq istəyirdi. Bu məqsəd ilə I Pyotr, Estoniya və Latviyanı işğal edərək qərbə pəncərə açdı. Ayrıca, o, şərq qapısı adlandırdığı qazaxların şərtsiz təslim olmasını və bu iş üçün də 1 milyon rubla qədər pul ayrılmasının zəruri olduğunu ortaya qoydu.

Rusların qazax siyasətindəki bu dəyişikliyinə yanaşı, qazax sərhədlərində rus şəhərləri salındı. I Pyotr dövrünə qədər Sibir qubernatorluğu vasitəsi ilə rus-qazax əlaqələri davam edirdi. Fəqət, Sibir və İdil boyu ərazisindəki kalmıqlar, rus-qazax əlaqələrini mane oldu. XVIII əsrdə, kalmıqların siyasi-hərbi fəaliyyətlərinin başa çatması və Orenburgun inşa edilməsi ilə rus-qazax əlaqələri inkişaf etdi. Fəqət, rus-qazax əlaqələrinin inkişaf etməsi, qazaxların xeyrinə olmadı və XIX əsrdə bütün qazax torpaqları rus işğalına məruz qaldı. Beləcə, Rusiya şərqi qapısını açdı.

ƏDƏBİYYAT

1. Kemaloğlu, İ. Altın Orda və Rusya (Rusya Üzerindəki Türk – Tatar Etkisi) / İ. Kemaloğlu. - İstanbul: Ötüken neşriyat, -2009. -366 s.
2. Kurat, A.N. Rusya Tarihi Başlangıçtan 1917'ye Kadar / A.N. Kurat. -Ankara: Türk Tarih Kurumu Yayınları, -1987. -540 s.
3. Fahreddin, R. Altın Ordu ve Kazan Hanları / R. Fahreddin, tər. edən: İlyas Kemalov. -İstanbul: Kaktüs yayınları, -2003. -224 s.
4. Vernadsky, G. A History of Russia / G. Vernadsky. -New Heaven: Yale University Press, -1945. -517 p.
5. Noda, J. The Kazakhs Khannates Between the Russian and Qing Empires: Central Eurasian International Relations During the Eighteenth and Nineteenth Centuries / J. Noda. -Leiden; Boston: Brill, -2016. -311 p.
6. Olcott, M. B. The Kazakhs / M. B. Olcott. -Stanford: Hoover İnstitutions Press, -1995. -298 p.
7. Yorulmaz, O. Başlangıcından Hanlığın Feshinə Kadar Kazak Türkleri ile Çarlık Rusyası Arasındaki Siyasi İlişkiler / O. Yorulmaz. -Ankara: Türk Tarih Kurumu Yayınları, -2013. -287 s.
8. Разные Бумаги Генерал-Майора Тевкелеев об Оренбургском Крае и о Киргиз-Кайсацких Ордах 1762 год.: Временник Императорского Общества Истории и Древностей Российских, Кн. 13, -1852. -с. 15-19.
9. Togan, Z. V. Bugünkü Türkili (Türkistan) ve Yakın Tarihi / Z. V. Togan. -İstanbul: Enderun yayınları, -1981. -615 s.
10. История Казахской ССР с древнейших времен до наших дней. 3-е изд.: Ответственный редактор И. Дмитрова. - Алматы: - 2011. - 670 с.
11. Mehdiyeva, N. C. Türk xalqlarının tarixi (Yeni dövr / XIX-XX əsrin əvvəlləri) / N.C. Mehdiyeva. - Bakı: Adiloğlu, -2010. -352 s.
12. Левшин, А. И. Описание киргиз – казачьих, или киргиз – кайсацких, орд и степей / А.И. Левшин. - Алматы: Санат, -1996. -656 с.
13. Mehdiyeva N. XIX Əsrin birinci yarısında Qazax xalqının milli-azadlıq hərəkatı // Türk Dünyası Dünəni Bu günü, - Bakı: - Viktori Nəşriyyat, - 23-24 May, - 2011. -s.105-110.

MUHITTIN KAVIK

Doctoral student of Baku State University

FORMATION OF RUSSIA'S EASTERN POLICY AND ITS INFLUENCE ON THE KAZAKHS

The article emphasized the eastern politics of Russia and the importance of the Kazakhs in line with this policy. Step by step progress of Russia towards Kazakh lands has been recorded in three stages. The first stage is the rise of the Moscow principality, the second stage IV. The occupation of Kazan and Astrakhan during the reign of Ivan, the last stage was the activities of Peter I, who re-established the Russian state, and the formation of eastern politics. Peter died before he could realize his eastern politics. However, Anna Ivanovna, successor of Peter I managed to dominate the Kazakhs.

The article also mentions the cities that Russia built in the occupied territories before reaching Kazakhstan. Among these cities, the city of Orenburg was of special importance. Orenburg was the administrative center of the Kazakhs. As a result, it was noted that Russia turned its attention to the Kazakh lands and the Kazakhs were completely occupied by Russia.

Keywords: Peter I, Russia, Kazakhs, Military fortifications.

Məqalənin redaksiyaya daxil olduğu tarix: 28 yanvar 2021-ci il.

Məqalənin çapa qəbul olma tarixi: 22 mart 2021-ci il.

Rəyçilər: t.e.d. Nisbət Mehdiyeva, t.e.d. İsmayıl Məmmədov.

GÜNEY AZƏRBAYCANDA TÜRK-MÜSƏLMAN ƏHALİYƏ QARŞI ERMƏNİ SOYQIRIMI VƏ OSMANLININ YARDIMI

Bütövlükdə Azərbaycan ərazisində erməni və aysor silahlı birləşmələrinin törətdiyi soyqırımı siyasətinin qarşısının alınmasında Osmanlı dövlətinin yardımına gəlməsi burada yaşayan türk-müsəlman əhalini böyük bir fəlakətdən qurtarmış oldu. Sözsüz ki, Azərbaycanın quzeyində dövlətçiliyin qurulması və soyqırımının davam etdiyi bir vaxtda Nuru Paşanın komandanlığı altında Osmanlı ordusunun yardımı sayəsində Azərbaycan torpaqlarının işğalçı ünsürlərdən təmizlənməsi böyük bir uğur idi. Rusiya və erməni təhlükəsinə qarşı birləşmə, Ənvər Paşanın Azərbaycanla bağlı düşüncələri, Təşkilat-ı Mahsusanın Azərbaycan türklərinin kompakt yaşadığı torpaqlarda fəaliyyəti, Azərbaycan Xalq Cümhuriyyətinin qurulması, erməni quldur dəstələrinin quzeyli-güneyli Azərbaycan ərazisində türk-müsəlman əhaliyə qarşı soyqırımı siyasəti – bütün bunlar dağılmaqda olan Osmanlı cəmiyyətində və yeni yaranan Türkiyə respublikasında Azərbaycan məsələsini gündəmə gətirdi.

Açar sözlər: Türk-müsəlman soyqırımı, Güney Azərbaycan, İran, Osmanlı dövləti.

Giriş. Osmanlı dövlətində Azərbaycan məsələsini gündəmə gətirən tarixi məqamlardan biri də Rusiyanın özünə etnik dayaq yaratmaq məqsədi ilə Azərbaycanın əzəli torpaqları olan Naxçıvan, İrəvan, Qarabağ ərazisində qondarma “erməni dövləti” yaratmağa təşəbbüs göstərməsi və erməni təbəəsini Osmanlıya qarşı qaldırması idi. Bu istiqamətdə Çar Rusiyası tərəfindən həyata keçirilən ilk addım imperator I Nikolayın 21 mart 1828-ci il tarixli fərmanı ilə Azərbaycanın İrəvan və Naxçıvan xanlıqlarının ləğv edilərək ərazisində “Erməni vilayəti”nin yaradılması oldu (4, s.272-273). Çoxlu sayda erməni ailələrinin Rusiya tərəfindən Osmanlı və İran ərazisindən Azərbaycan torpaqlarına köçürülməsi və Erməni vilayətinin yaradılması artıq onların dənizdən dənizə qədər uzanan torpaqlarda türksüz dövlət yaratması üçün fəaliyyətə keçməsinə rəvac verdi. Əsrin sonlarından başlayaraq ermənilərin Osmanlıya xəyanət edərək Rusiyaya meyl etməsi və rus hakim dairələri tərəfindən məqsədli şəkildə silahlandırılması onların quldur fəaliyyətini bir qədər də tezləşdirirdi.

XX yüzilliyin əvvəllərində erməni quldurlarının Azərbaycana qarşı başladığı torpaq iddiası 1905-1906-cı illərdə erməni-müsəlman davası ilə başladı. Məqsədli şəkildə həyata keçirilmiş bu davada erməni quldurları ərazi iddiasında olduğu Azərbaycanın İrəvan, Qarabağ, Naxçıvan və başqa bu kimi tarixi torpaqlarında günahsız soydaşlarımıza qarşı qətlər törətdilər. Lakin Güney Azərbaycandan quzeyə qardaşlarının imdadına yetişən mücahidlər bu qanlı qırğının geniş miqyas almasına imkan vermədilər və erməni quldurlarını çox ağır itkilərlə geri çəkilməyə məcbur etdilər. Erməni-müsəlman davasında böyük itkilər verən erməni quldurları Azərbaycana qarşı ərazi iddialarından heç vaxt əl çəkmirdilər və fürsət düşdükcə Qafqazda və Anadoluda türk-müsəlman əhaliyə qarşı soyğunçuluq və qətləmlərə davam edirdilər.

Müttəfiq dövlətlər tərəfindən lazımi dəstək alan və etdikləri cinayətlərlə kifayətlənməyən erməni quldur dəstələri Azərbaycana və Türkiyəyə qarşı ərazi iddialarını gerçəkləşdirmək üçün 1918-ci ildə yenidən fürsət əldə etdilər. Silahlı erməni quldurları Anadoluda etdikləri cinayətlərin ardından Azərbaycanda da silahsız insanlara qarşı cinayətlərə başladılar. Lakin ermənilər bu dəfə əsassız ərazi iddialarını həyata keçirmək üçün cinayətlərini daha geniş miqyasda başladılar. Bu cinayətlər soyqırımı xarakteri alaraq Azərbaycanın həm quzeyində, həm də güneyində türk-müsəlman əhaliyə qarşı həyata keçirildi. Hər zaman olduğu kimi Çar Rusiyasının Azərbaycanda təyin etdiyi məmurlar bu cinayətlərə göz yumurdular. Bütün bunlar isə Quzey və Güney Azərbaycanın, o cümlədən, bütün Güney Qafqazın və Şərqi Anadolunun türk-müsəlman əhalidən təmizlənməsinə yönəlmiş bir siyasət idi (1, s.27). Lakin erməni quldurları yenə də əsassız ərazi iddiaları ilə vidalaşmalı oldular. Belə bir zamanda Osmunlu ordusu Azərbaycan xalqının imdadına

yetişdi və soyqırımın genişlənməsinin qarşısını tamamilə aldı. Ağır itkilərlə geri çəkilən erməni terrorçu dəstələri Quzey Azərbaycana qarşı ərazi iddiasında qismən uğurlu olsa da, Güney Azərbaycana qarşı ərazi iddiası ilə əbədi olaraq vidalaşmalı oldu.

Güney Azərbaycanda türk-müsəlman əhaliyə qarşı erməni soyqırımı. Müttəfiq dövlətlərin Osmanlı dövlətini tarix səhnəsindən tamamilə silmək üçün hazırladığı məkrli planlar və I Dünya Savaşının başlanması erməni quldur dəstələrinə silahlı mübarizə üçün gözlənilən fürsəti yaratmışdır. Güney Azərbaycanın Urmiya bölgəsində erməni və aysor quldurları tərəfindən 1917-ci ilin sonlarından başlanmış və türk-müsəlman əhaliyə qarşı yönəlmiş qanlı soyqırımı fəaliyyəti Quzey Azərbaycanda baş vermiş hadisələrlə müqayisədə çox amansız xarakter almış və sayca daha çox soydaşımız öldürülmüşdür. Təbii ki, bu hadisələr Osmanlı dövləti tərəfindən diqqətlə izləniliirdi. Belə bir zamanda baş vermiş hadisələrin geniş vüsət almasının qarşısını almaq Osmanlı VI ordu komandanı Xəlil paşaya həvalə edilmişdir. İşğalçı rus qoşunlarının İranın quzey torpaqlarında, daha doğrusu Güney Azərbaycanda qalması ermənilər üçün bir qarant rolunu oynayırdı. 3 mart 1918-ci ildə Rusiya Sovet Federativ Sosialist Respublikası ilə Dördlülər İttifaqı arasında imzalanmış sülh sazişindən sonra İranın ərazi bütövlüyünün qorunması şərtinə uyğun olaraq rus qoşunları Güney Azərbaycanı tərk etdi. Lakin rus qoşunları silahların böyük bir hissəsini erməni quldur dəstələrinə təhvil verdi. Bundan sonra isə ermənilər öz planlarını bolşevik bayrağı altında həyata keçirməyə başladılar.

Güney Azərbaycanın qərb bölgəsində türk-müsəlman əhaliyə qarşı ermənilər tərəfindən həyata keçirilən soyqırımı siyasəti yalnız Osmanlı dövlətini narahat edirdi və digər dövlətlər bu soyqırımın qarşısının alınmasında o qədər də maraqlı deyildilər (2, s.151). Çünki erməni terrorçuları həm Azərbaycan, həm də Anadolu türklərinə düşmən kəsilmişdi və xəyal etdikləri “xristian dövləti” Azərbaycan və Türkiyə torpaqları hesabına yaradılmalı idi. Ənvər paşa erməni separatçılarının torpaq iddiasını bilərək və Rusiya təhlükəsini nəzərə alaraq Azərbaycan türklərini onlara qarşı birləşdirmək niyyətində idi. İranın ingilis-rus nüfuz dairəsinə bölünməsi isə ölkədə daxili siyasi durumu daha da gərginləşdirirdi. Belə bir zamanda Qacar sülaləsi səltənətini qorumağa çalışırdı və Güney Azərbaycanda isə vəziyyət nəzarətdən çıxmışdı. Çar Rusiyasının İrani tərk etməsi və ingilis qüvvələrinin İran ərazisində qalaraq oduqca böyük bir ərazini nəzarət altında saxlaması Güney Azərbaycan əhalisi üçün mövcud təhlükəni artırırırdı. I Dünya Savaşının son mərhələsində silahlı erməni dəstələri planlarını həyata keçirmək üçün qanlı qırğınlara başladılar və amansız qətlamlərə son qoymadılar. Həm Azərbaycan, həm də Türkiyədə silahlanmış erməni quldurları Şərqi Anadoluda Osmanlı ordusu tərəfindən məğlub edildikdən sonra Güney Azərbaycanın qərb torpaqlarına doğru istiqamət aldılar. Dənizdən dənizə “Böyük Ermənistan” xülyası ilə yaşayan erməni silahlıları aysorlarla birləşərək xristian təəssübkeşliyi ilə Güney Azərbaycanın Urmiya, Xoy, Səlmas, Sulduz və başqa bu kimi yaşayış məntəqələrində amansız işgəncələrlə türk-müsəlman əhaliyə qarşı soyqırımı siyasətini həyata keçirdilər.

Yaranmış gərgin siyasi durumda düşmənlərlə təkbaşına mübarizə aparmaq o qədər də asan məsələ deyildir. Belə ki, ruslar tərəfindən lazımi dəstək almış ermənilərin iç üzünü yaxşı bilən Osmanlı Hərbi naziri Ənvər paşa Güney Azərbaycanda bu hadisələrin daha da böyük bir faciyyəyə çevrilməsinin qarşısını almaq üçün IV Nizami ordunun Urmiyaya doğru hərəkət etməsini əmr etmişdir. İranda və Güney Azərbaycanda baş verənlər Osmanlı komandanlığı tərəfindən diqqətlə izləniliirdi. Əgər imperialist güclərə arxalanan erməni silahlıları Güney Azərbaycanın qərb bölgəsini yerli türk əhalisindən tamamilə təmizləsəydi, Anadoluda da eyni prosesi davam etdirəcəkdir. Güney Azərbaycana göndərilən Osmanlı ordusu Nuru Paşanın komandanlığı altında Qafqaz korpusu ilə birgə 9 may 1918-ci ildə Təbriz şəhərinə daxil oldu (3, s.9). Lakin Osmanlı ordusu Təbrizə çatana qədər erməni silahlıları Türkiyə-İran sərhədində Azərbaycan əhalisinin yaşadığı yaşayış məntəqələrində saysız-hesabsız qətlamlar törətmişdi.

Osmanlı ordusu yalnız iyun ayının əvvəllərində Xoy şəhərinə çata bildi və oradan da Salmasa doğru hərəkət etdi. Birləşmiş erməni-aysor qüvvələri ilə baş verən ilk döyüşdə Osmanlı ordusu ərzaq qıtlığı və say azlığı səbəbindən məğlub oldu. İlk döyüşdə məğlub olmasına baxmayaraq Osmanlı tərəfi diplomatik yolla erməni-aysor birləşmələrini soyqırımı törətməkdən çəkəndirməyə çalışırdı (5, s.153). Erməni-aysor silahlı dəstələri isə təslim olmaq və Osmanlıya sığınmaq təklifini rədd edirdi.

Bu zaman yenidən iki tərəf arasında savaş baş verdi və birləşmiş qüvvələr Osmanlı ordusunun ağır məğlubiyyəti qarşısında Urmiyaya doğru geri çəkildi. Ağa Petrosun başçılıq etdiyi erməni-aysor silahlı dəstələri məğlubiyyətlə heç cür barışmaq istəmirdi. Buna görə də Urmiyada türk-müsəlman əhaliyə qarşı soyqırımı davam edirdi. Erməni-aysor terrorçuları Osmanlının hücumundan qorxuya düşərək yerli əhali ilə sülh imzalamağa məcbur oldu. Sülhün şərtlərinə əməl etməyən Ağa Petros əmrindəki qüvvələrlə iyul ayında Urmiya yaxınlığındakı Əsgərabad kəndinə hücum edərək azərbaycanlılara qarşı yenə də qətlə törətdi (2, s.387). Eyni zamanda Andranikin başçılıq etdiyi 12 min nəfərlik erməni quldur dəstəsi Quzey Azərbaycandan Araz çayını keçərək Ağa Petrosun Güney Azərbaycanda başladığı soyqırımı aktına dəstək verməyə qoşuldu. Yerli əhali isə Xoy şəhərindəki qalaya sığınaraq bir neçə gün müqavimət göstərdilər və insanları qırğından qurtardılar. Baş verən hadisələrdən xəbər tutan Osmanlı ordusu Andraniki Xoy şəhərində qarşılıdı və erməni quldurlarının böyük bir hissəsini məhv etdi. Erməni və aysor quldurları bundan sonra başlıca olaraq Urmiya şəhərinə çəkildilər. Belə ki, 1915-ci ildə Osmanlı ərazisindən gələn aysorların Urmiyada yerləşməsi Ağa Petros üçün bir dayaq rolunu oynayır. İranın güney torpaqlarının ingilis qüvvələrinin nəzarəti altında olmasını və onların İranla bağlı öz planlarının olmasını nəzərə alan erməni-aysor quldur dəstələri ingilislərə sığınmağa çalışırdılar. Artıq Urmiyada türk-müsəlman əhaliyə qarşı soyqırımın davam etdiyi bu ağır günlərdə Osmanlı VI Ordusu da Urmiyaya yetişdi. Osmanlı ordusu ilə baş vermiş çoxlu sayda döyüşlərdə erməni və aysor birləşmələri bəzi uğurlar əldə etsə də, ümumi olaraq Osmanlının ağır təzyiqi altında geri çəkilməli oldular. Avqustun 3-də təxminən 50 minədək erməni və aysor Güney Azərbaycanın Urmiya, Salmas və ətraf ərazilərdən qarət etdiyi mallarla birgə Sulduza doğru geri çəkildilər (2, s.160).

Osmanlı qoşununun erməni-aysor silahlı dəstələrinə qarşı ciddi tədbir görməsi birləşmiş qüvvələri geri çəkilməyə vadar etsə də, onlar kəndləri qarət edərək və cinayətlər törədərək bu torpaqları tərk etdilər. Məğlub olan erməni silahlı dəstələrinin az bir qismi Araz çayını keçərək quzeyə doğru qaçdılar. Lakin erməni-aysorların böyük hissəsi Urmiya ərazisindən güneyə doğru hərəkət etdi. Bu hadisələrdə Urmiya əhalisi soyqırımına məruz qaldı və çoxlu sayda soydaşımız həyatını itirdi. Erməni və aysor quldurlarının Güney Azərbaycanın Urmiya bölgəsində törətdiyi soyqırımı nəticəsində təxminən iki yüz min soydaşımız soyqırımın qurbanı oldu. Fəqət Osmanlının müdaxiləsi erməniləri böyük itkilərə məruz qoydu və bundan sonra onların Güney Azərbaycan torpaqlarında xristian dövləti qurmaq cəhdi əbədi olaraq puç oldu.

Nəticə. Təşkilat-ı Mahsusanın fəaliyyətinə diqqət yetirsək görərik ki, Qafqaz cəbhəsində baş verənlər son dərəcə önəmlidir. Xüsusilə Rusiyanın Osmanlı ilə ədavətinin davam etdiyi bir zamanda Qafqaz cəbhəsini daimi nəzarətdə saxlamaq strateji əhəmiyyət daşıyır. Rusiyanın təhriki ilə Şərqi Anadolu bölgəsində pozuculuq fəaliyyəti ilə məşğul olan ermənilərin zərərsizləşdirilməsi Osmanlının diqqətini məhz bu cəbhəyə yönləndirməyi tələb edirdi. Lakin İranda baş vermiş son hadisələr, İranın rus və ingilis nüfuz mücadiləsi arasında bölünmüş vəziyyətdə olması da Osmanlı Hərbi Komandanlığının diqqət mərkəzində idi. Çünki Rusiya təhlükəsi burada da davam edirdi. Eyni zamanda erməni silahlı dəstələrinin həm Qafqazda, həm də İranda türk-müsəlman əhaliyə qarşı etnik təmizləmə siyasətinə yönəlik fəaliyyəti və mövcud ərazi iddiası Azərbaycan türklərinin Rusiyaya və erməni təhlükəsinə qarşı birləşdirilməsini tələb edirdi.

Göründüyü kimi, quzeyli-güneyli Azərbaycanda ermənilər tərəfindən türk-müsəlman əhaliyə qarşı həyata keçirilmiş erməni soyqırımı İslam Birliyi qurmağa çalışan Osmanlı dövlətini bu istiqamətdə ciddi tədbirlər görməyə məcbur edirdi. Eyni zamanda Qərb tərəfindən dəstək alan ermənilərin Azərbaycana və Anadoluya ərazi iddiaları da iki qardaş türk xalqını birgə fəaliyyətə sövq edirdi. Zaqafqaziya Seymində təmsil olunmuş və milli düşüncəyə sahib olan azərbaycanlı ziyalıların Osmanlıya qarşı yeni bir savaş olacağı təqdirdə burada olmayacağını bildirməsi, 1918-ci ildə Azərbaycan Xalq Cümhuriyyətinin yaranması və Osmanlı dövləti ilə rəsmi səviyyədə diplomatik münasibətlər qurması Osmanlı cəmiyyətində Azərbaycan məsələsinin nə qədər önəm daşdığını göstərirdi.

ƏDƏBİYYAT

1. G.Nəcəfli. Urmiya Bölgəsində Azərbaycanlılara Qarşı Soyqırımı (1917-1918). Bakı, Elm, 2007, 112 s.
2. H.Səfəri. Cənubi Azərbaycan: 1918-ci il Soyqırımı. Bakı, Araz, 2016, 204 s.
3. M.Təkləli, M., Rıhtım. Qafqaz İslam Ordusunun Xronologiyası. Bakı, Nurlar, 2008, 104 s.
4. Полное собрание законов Российской империи, (ПСЗРИ) Собр. Второе, т.III. 1828, СПб., 1830, АКАК т.VII, сənəd №437
5. T.Məlikzadəh. Tarix-e dəh hezar-e sal-e Səlmas və Qərb-e Azərbaycan. Təbriz, 1384, 700 s.

ASIM JANNATOV

*Azerbaijan National Academy of Science
Institute of Oriental Studies named after Z.Bunyadov*

**GENOCIDE COMMITTED BY ARMENIANS AGAINST THE TURKIC-MUSLIM
POPULATION IN SOUTH AZERBAIJAN AND OTTOMAN ASSISTANCE**

In general, the assistance of the Ottoman state in preventing the policy of genocide committed by the Armenian and Assyrian armed groups in the territory of Azerbaijan saved the Turkic-Muslim population living here from a great disaster. Undoubtedly, the establishment of statehood in the north of Azerbaijan and the cleansing of Azerbaijani lands from the occupying elements with the help of the Ottoman army under the command of Nuru Pasha during the genocide was a great success. Unification against Russia and the Armenian threat, Anvar Pasha's thoughts on Azerbaijan, the activities of Teshkilat-i Mahsusa (Ottoman Special Organization) in the lands inhabited by Azerbaijani Turks, the establishment of the Azerbaijan Democratic Republic, the genocide policy of Armenian gangs against the Turkic-Muslim population in the whole Azerbaijan - all this brought up the issue of Azerbaijan in the former Ottoman society and in the newly established Turkish Republic.

Keywords: Turkic-Muslim genocide, South Azerbaijan, Iran, Ottoman state.

Məqalənin redaksiyaya daxil olduğu tarix: 02 mart 2021-ci il.

Məqalənin çapa qəbul olunma tarixi: 22 mart 2021-ci il.

Rəyçilər: t.ü.f.d. S.Bayramzadə, t.e.d. Anar İsgəndərov.

UOT 94"19/..."

АБУТАЛЫБ ДЖАЛИЛОВ

доктор философии по истории,
доцент Бакинского Государственного Университета
talib.jalilov@gmail.com

ЗАВЕРШЕНИЕ ПЕРВОЙ МИРОВОЙ ВОЙНЫ И ОБРАЗОВАНИЕ НЕЗАВИСИМОЙ ПОЛЬСКОЙ РЕСПУБЛИКИ

Статья посвящена истории восстановления польской государственности после завершения первой мировой войны. В ней рассмотрены позиции ведущих мировых держав в отношении «польского вопроса». Восстановление государственности связано с именем Ю.Пилсудского. Политическую форму правления вновь образованного польского государства определила конституция 17 марта 1921 г.

Ключевые слова: Итоги первой мировой войны, деятельность политических организаций в Польше, объявление независимости, Юзеф Пилсудский.

Введение. Первая мировая война стала итогом противостояния ведущих мировых держав за новый передел мира и одновременно стала катализатором. Подготовка к ней шла еще в конце XIX века, когда началось формирование военно-политических союзов, которые и должны были участвовать в предстоящем противостоянии. В результате появились Тройственный Союз – Германия, Австро-Венгрия и Италия, а также Антанта – Англия, Россия и Франция. В противостояние этих держав были привлечены относительно мелкие страны интересы, которых совпадали с целями этих государств. Начавшаяся 1 августа 1914 г. первая мировая война охватила около 36 стран.

Польша накануне войны. Позиции воюющих стран в отношении «польского вопроса». Накануне войны Польского государства, как такого не существовало. Оно прекратило свое существование еще в конце XVIII века, т.к. в результате трех разделов Речи Посполитой ее территория была присоединена к России, Пруссии (Германии) и Австрии. Страны, участвовавшие в разделе Польши, из-за серьезных противоречий между собой оказались в противостоящих друг против друга военно-политических блоках, поэтому «польский вопрос» в ходе войны и после ее завершения будет играть важную роль в политической истории Европы. Польские политики в прогнозировании послевоенного положения Польши должны были считаться с такой дилеммой как – кто же одержит верх в этом противостоянии и как эти страны отнесутся к возрождению польской государственности. Однако, как справедливо отмечают польские историки, в «XVII-XVIII вв. это государство постепенно слабело. Но разрыва связей, объединяющих страну, не произошло. На протяжении XIX-XX столетий шла, принимавшая разнообразные формы, борьба за землю... Символика родной земли оказала сильнейшее влияние на формирование понятия нации» [5, с.6].

С началом войны территория Польши стала театром активных боевых действий. В основном они шли в Царстве Польском (находилась в составе России), Галиции (находилась в составе Австро-Венгрии) и на Мазурах. Общий размер потерь Польши за годы войны составил 73 млрд. золотых франков. В начальные этапы войны, русская армия, неся потери, начала отступление с польских земель и в итоге они перешли под оккупацию Германии и Австро-Венгрии. Трагическим для поляков было то, что польские солдаты оказались по разные стороны фронта и вынуждены были воевать друг против друга. В годы войны погибло 450 тыс. поляков [1, с.82].

Каждая из воюющих стран стремилась использовать польские силы в ходе боевых действий.

Воюющие стороны, призывая к совместному участию в боевых действиях, не собирались предоставлять полякам независимости. Появляются призывы главнокомандующих воюющих стран к полякам, в которых говорилось о единстве, вспоминались удачные годы совместного

развития. Только верховный главнокомандующий русской армии великий князь Николай Николаевич лишь упомянул о возможности свободы «религии, языка и самоуправления» [2, с.212]. Царская Россия в период 1914-1915 гг. при русской армии создает легионы из польских добровольцев.

В период войны активизируется национально-освободительное движение. Одна их групп, представленная национальными демократами, связывали свои надежды с победой Российской империи в войне и возможностью объединения всех польских земель, включая земли входящие в состав Германии и Австро-Венгрии, в составе России. Они даже утверждали, что нет опасения ассимиляции поляков русскими. Они также считали, что Россия, присоединив польские земли, представит им автономию в составе Российской империи [1, с.83]. Сторонником этого плана был лидер национальных демократов Роман Дмовский. Он не рассчитывал на то, что война приведет к восстановлению независимой Польши. Р.Дмовский «вполне логично предполагал, что Россия будет не в состоянии «переварить» столь обширную Польшу, с ее многонациональным населением, а потому рано или поздно предоставит ей автономию» [5].

Хотя национальные демократы обратились с этим планом к царскому правительству, однако конкретных обещаний они не получили. Известно, что была инициатива создания на стороне России 200-300 тыс. армии из поляков. Осмыслив безуспешность надежд на Россию, лидер национальных демократов Р.Дмовский в ноябре 1915 г. едет на Запад с надеждой получить поддержку Франции и Англии.

Юзеф Пильсудский и близкие ему политики надеялись решить «польский вопрос» с помощью Австро-Венгрии. Для Ю.Пильсудского важнее всего была польская государственность. Они надеялись, что после победы стран Тройственного Союза Царство Польское получит независимость и, присоединив к себе Галицию, Польша объединится с Австро-Венгрией в триалистическую монархию Габсбургов. Допускалось, что польские земли, оставшиеся в составе Германии, будут вне границ нового государственного образования поляков. Однако допускалась и возможность аннексии Царства польского со стороны Германии. Попытка Ю.Пильсудского 6 августа 1914 г. во главе польских отрядов вступить на территорию Царства Польского и тем самым вызвать всеобщее восстание поляков не увенчалась успехом.

В решении «польского вопроса» существовала и третья направленность, которое осуждало войну и считало, что только общеевропейская социалистическая революция принесет народу Польши национальное освобождение [1, с.84].

Когда расчеты стран уже Четверного Союза (Германия, Австро-Венгрия, Болгария и Турция) на скорейшее завершение войны не оправдались, то они начали вести активную пропаганду о возможности создания на территории оккупированного ими Царства Польского независимого государства со своим правительством и, самое главное, собственной армией. По их расчетам в условиях нехватки солдат на фронте Польша могла бы выставить около 1 млн. солдат. Уже в августе 1916 г. между главами Германии и Австро-Венгрии была договоренность относительно такого плана, так называемый «акт двух императоров».

В итоге 5 ноября 1916 г. генерал-губернаторы, оккупированной зоны Царства Польского от имени своих правительств объявили манифест о создании «самостоятельного государства» из польских земель «вырванных из под русского господства» [1, с.85].

Согласно разработанному плану предполагалось учреждение в Польше монархической системы управления с конституционным строем [6]. Этот акт ознаменовал начало соперничества между монархиями-захватчиками в обещаниях полякам. Определение границ новой Польши откладывалось до конца войны. О польских землях в составе Германии и Австро-Венгрии не было и речи. Уже 8 ноября 1916 г. германский генерал-губернатор обратился к полякам с призывом вступить в польскую армию. Однако вместо миллионной армии до конца войны удалось призвать только около 30 тысяч солдат.

Государства Антанты манифест 5 ноября признали незаконным. Ответ России на действия Германии и Австро-Венгрии не заставил долго ждать. Уже в декабре 1916 г. Николай II заявил, что главной задачей России является «создание свободной Польши,

состоявшей из всех трех частей...» [3, с.385]. Практически Россия говорила о возможности предоставления независимости той Польши, которая уже от нее не зависела, а находилась в составе ее противников. Кроме этого, Россия не думала предоставить Польше полную независимость, а только соглашалась на предоставление ей широкой автономии в составе России. Таким образом, до 1917 г. ни одно из ведущих государств, участников первой мировой войны, без определенных условий не признали права Польши на независимость.

Реализация планов восстановления независимой Польши. Победа февральской революции 1917 г. в России стала важным этапом в «польском вопросе». Известно, что после революции в России установилось двоевластие и каждый из сторон – Петроградский Совет рабочих и солдатских депутатов и временное правительство выразили свое отношение к «польскому вопросу». Первый 27 марта 1917 г. принял обращение к «народу польскому», в котором отмечалось, что «демократия России... провозглашает, что Польша имеет право быть совершенно независимой в государственно-международном отношении» [4, с.507]. Временное правительство 29 марта 1917 г. приняло воззвание «к полякам», где также шла речь о независимости Польши, но выражалось уверенность, что Польша должна находиться в «свободном военном Союзе с Россией». Это нужно было Временному правительству, чтобы в будущем Польша не заняла враждебные позиции в отношении России [1, с.86].

Эти два решения, прозвучавшие из России дали возможность Франции, Англии и США считать «польский вопрос» уже не внутренним делом России и приступить к его международному обсуждению и принятия конкретных решений. В июне 1917 г. французский президент Р.Пуанкаре подписывает указ о создании польской армии во Франции [2, с.213]. Еще в январе 1917 г. президент США В.Вильсон призвал к созданию «объединенной, независимой, автономной Польши» [1, с.86], что к этому времени соответствовало позиции России, но после октября 1917 г. США выступила за создание независимой Польши.

Активизация польских общественных организаций, самих поляков дает возможность созданию 15 августа 1917 г. «Польского национального комитета» (ПНК) во главе с Р.Дмовским. Вскоре Комитет был признан правительствами США, Франции, Великобритании, Италии.

Уже летом 1917 г. становится ясно, что Германия и Австро-Венгрия терпят поражение, что оказало влияние на позиции Ю.Пилсудского в польском обществе. Он выходит из состава Временного государственного совета, отказался от присяги бывшим союзникам и за это был даже арестован. Эти действия еще более укрепили популярность Ю. Пилсудского в польском обществе.

Однако ни Германия, ни Австро-Венгрия еще не отказались от своих планов оказания влияние на польские события. Поэтому Центральные державы в сентябрь 1917 г. создают Государственный Совет, Регентский Совет и правительство нового состава, которые полностью контролировались ими.

Таким образом, создаются два центра польского правительства, который признанный центральными державами – Регентский Совет и второй- Польский национальный комитет, признанный Антантой.

В процесс решения «польского вопроса» определенное влияние оказали события октября 1917 г. в России и приход к власти большевиков. Правительство большевиков в «польском вопросе» поддержало обращение Петроградского Совета от 27 марта 1917 г., а в «Декларации прав народов России» подтверждалось их права на самоопределение вплоть до отделения и образования самостоятельных государств. Интересен тот факт, что когда Советская Россия выступала с таким заявлением польские земли еще в начале войны были оккупированы Германией и Австро-Венгрией. Однако «польский вопрос» стал темой для обсуждения на переговорах в Бресте и подписанном здесь договоре 3 марта 1918 г., Советская Россия признала оккупацию бывшего Царства Польского Германией и Австро-Венгрией. Позже 29 августа 1918 г. Совнарком своим декретом аннулировал все договора царской России о разделе Речи Посполитой, что означал отказ России от притязаний на польские земли.

Дальнейшие события показали, что в решении «польского вопроса» на передний план выдвигаются страны Антанты и США и естественно сам польский народ. На ход послевоенного развития определенное влияние оказало послание президента США Вудро Вильсона в январе 1918 г. (знаменитые 14 пунктов). Тринадцатый пункт касался государственного строя и будущих границ Польши, который четко определял будущность поляков и их государственности. В нем отмечалось, что «должно быть создано независимое Польское государство с включением в него территорий, населенных неоспоримо польским населением, причем этому государству должен быть обеспечен свободный и надежный доступ к морю и его политическая и экономическая независимость и территориальная неприкосновенность должны быть обеспечены международным соглашением» [6]. Этот пункт за все время после раздела Речи Посполитой (146 лет) стал единственным документом, который с принципиально новых, объективных позиций подошел к решению «польского вопроса».

Осенью 1918 г. поражение стран Четверного союза стало реальностью. Болгария, Османская империя, Австро-Венгрия и наконец, Германия объявили о своем поражении и 11 ноября 1918 г. стал днем завершения первой мировой войны. Происходит активизация всех политических сил Польши. Еще в октябре 1918 г. Регентский Совет ставит вопрос создания независимого государства, которое включало бы в себя все польские земли с выходом к морю [2, 88]. В итоге было сформировано новое правительство, издан декрет о создании регулярной армии. Левые силы Польши в Люблине 7 ноября создают Временное народное правительство Республики Польша во главе с социалистом Игнасий Дашиньским. Оно провозгласило широкие демократические свободы, отвечающие интересам широких слоев общества. Однако Люблинское правительство вскоре прекратило свою деятельность.

Создание независимой Польской Республики. В современной Польше начало истории Второй Речи Посполитой считается 11 ноября 1918 г. когда польские отряды разоружили немецкий гарнизон в Варшаве [5].

Освобожденный из заключения Ю.Пильсудский 10 ноября 1918 г. возвращается в Варшаву и уже 11 ноября Регентский Совет передает ему командование вооруженными силами, а 14 ноября Регентский Совет объявляет о самороспуске и передаче всей полноты власти Ю.Пильсудскому на территории Польши. 18 ноября по поручению Ю.Пильсудского создается новое правительство во главе с социалистом Енджей Морачевским, которое начало осуществлять реформы, схожие с предложениями Люблинского правительства социалистов: 8 часовый рабочий день, инспекция труда, больничное страхование и т.д. Однако эти мероприятия правительства с беспокойством было встречено имущими слоями, партиями центристского и правого направления. К тому же это правительство отказались признать правительства Антанты и США, местные организации в Познани и Кракове. Неудачная попытка государственного переворота в январе 1919 г. дало основание Ю.Пильсудскому отправить правительство Е.Морачевского в отставку. Формирование нового кабинета было поручено Игнасий Падеревскому, которое вскоре было признано странами Антанты. Кандидатура И.Падеревского устраивала и все главные политические силы Польши. Кроме этого Р.Дмовский соглашается на пополнение состава ПНК сторонниками Ю.Пильсудского, который к этому времени имел должность начальника государства.

Итогом этих событий стала политическая и материальная поддержка правительства средним и имущими слоями польского общества, а в январе – феврале 1919 г. последовано официальное признание независимой Польши (второй Речи Посполитой) странами – победительницами. Первым независимость Польши признали США – 30 января 1919 г.

Одним из актуальных задач польского государства являлось определение границ с Германией, который решался на Парижской мирной конференции (начала свою работу в январе 1919 г.). Польская делегация на конференции смогла добиться присоединения к Польше – Верхней Силезии, Восточной Померании, Гданьска (Данцига), части Восточной Пруссии [4, с.510-511].

В этом вопросе Польшу поддержала Франция, которая добивалась значительного ослабления Германии. Однако фактически согласно Версальскому мирному договору, к

Польше кроме Великой Польши, отошла только часть Восточного Поморья, Гданьск получал статус вольного города под контролем Лиги Наций. Путем плебесцита решался вопрос о принадлежности Польше Верхней Силезии и трех районов Восточной Пруссии.

Однако плебесциты проведенные в Варми, Мазурии и Повислье 11 июля 1920 г., в Верхней Силезии 20 марта 1921 г. оказались неблагоприятными для Польши. Польша, поддержанная Францией, организует Силезское восстание, продолжавшаяся с 3 мая до конца июня 1921 г. В итоге по настоянию великих держав было заключено перемирие. Лига наций в октябре 1921 г. принимает решение о разделе Верхней Силезии – Польша получила лишь 29 % плебесцитной зоны с 46 % населения [1, с.93]. В результате Польша получила регионы, где были сосредоточены значительная часть металлургической и горнодобывающей промышленности Верхней Силезии. Позже, в июле 1922 г. эта территория окончательно перешла к Польше с предоставлением ей автономии.

Спорные вопросы возникли и при установлении польско-чехословацкой границы в Тешинской Силезии, где жила смешанное польско-чешско-немецкое население. Этот регион имел важное экономическое значение. В итоге в июле 1920 г. Совет Послов Антанты принимает решение о демаркации польско-чехословацкой границы в спорном районе без плебесцита [2, с.433]. Это решение в будущем стал одной из причин натянутых отношений между двумя государствами в межвоенный период.

В политических кругах Польши, расположенной между такими крупными странами как Россия и Германия, существовали две точки зрения. Ю.Пильсудский опасной для Польши считал Россию и поэтому предлагал добиться ослабления ее путем создания на окраинах Польши независимых государств – Литвы, Белорусии, а с Украиной заключить военно-политический союз [1, с.94]. Р.Дмовский и его окружение врагом Польши считали Германию. Они считали, что надо получить соглашение России на присоединение к Польше ее отдельных областей на западе – части Литвы, Западной Белорусии, Волыни. В итоге, по их мнению, это усилило бы Польшу, которая поддерживала бы дружеские отношения с Россией, что помогло бы противостоять Германии. Однако в итоге в 1920-1921 гг. произошла польско-советская война, завершившаяся поражением советской России и подписанием 18 марта 1921 г. Рижского договора. Рижский договор определил границы Польши на Востоке, что завершил процесс ее формирования как суверенного государства, признанного международным сообществом.

Одной из главных задач поляков было государственное строительство. 26 января 1919 г. прошли выборы в Законодательный Сейм. В основу выборов легли демократические принципы – всеобщие, прямые, равноправные, пропорциональные [4, с.510]. Уже 10 февраля созывается первый Сейм, на котором глава государства Ю.Пильсудский сказал, что война, продолжавшийся 150 лет, завершилась победой. Подготовка польской конституции заняла два года. За весь этот период на заседаниях Сейма и в печати широко обсуждались вопросы формы государственного устройства, компетенция различных государственных органов, принципы избирательного права и др. Наконец 17 марта 1921 была принята конституция, вошедшая в историю как «мартовская конституция» [7]. Эта Конституция мировым сообществом была признана самой демократичной. Этим событием завершался первый этап восстановления польской государственности. Конституция объявляла Польшу Республикой, высшая власть в стране принадлежала народу, законодательная власть была представлена Сеймом и Сенатом, исполнительная власть была представлена президентом и правительством, президент избирался двух палатным парламентом на 7 лет, отмечалось независимость суда.

Заключение. Таким образом, в результате складывания благоприятных международных отношений, после завершения первой мировой войны, в Европе появились ряд независимых государств, среди которых особо выделялась Польша. Она смогла за прошедшие после раздела годы сохранить свою самобытность, язык, культуру и традиции государственности. В восстановлении государственности основную роль сыграли передовые деятели интеллигенции, военные круги, польская эмиграция, в целом весь польский народ.

ЛИТЕРАТУРА

1. История южных и западных славян. [В 2-х томах]. - М.: Издательство Московского Университета, - т.2. – 1998. - 271 с.
2. Дыбковская, А., Жарын, М., Жарын, Я. История Польши. С древнейших времен до наших дней. – Варшава: Научное издательство ПВН, - 1995. – 380 с.
3. Краткая история Польши. С древнейших времен до наших дней / Под ред. Дьякова В.А. - М.: Наука, - 1993. – 528 с.
4. Вахşəliyev, Tahir. Slavyan ökələri tarixi 1917-2015. – Bakı: Şərq-Qərb, - 2018. - 817 s.
5. Михел, Тымовский. История Польши / Ян, Каневич, Ежи Холоцер. - М.: Весь мир, - 2004. - 641 с.
6. Fourteen Points (1918) by Woodrow Wilson. Источник: https://en.wikisource.org/wiki/Fourteen_Points_Speech [Дата обращения: 12.02.2020].

ABUTALIB JALILOV

Associate Professor of Baku State University

**THE END OF WORLD WAR I AND
THE FORMATION OF AN INDEPENDENT POLISH REPUBLIC**

Devided back in the second half of the eidhteenth century. Poland gained the opportunity to restore its statehood after the end of the Wolrd War I. In fact, it was created on November 11, 1918, when the Polish military forces disarmed the German military in Warsaw. Y.Pilsudsky was elected head of government. The adoption of the constitution on March 17, 1921 marked the final restoration of independent Poland.

Key words: The results of the first world war, the activities of political organizations in Poland, declaration of independence, Yosef Pilsudski.

Məqalənin redaksiyaya daxil olduğu tarix: 12 fevral 2020-ci il.

Məqalənin çapa qəbul olunma tarixi: 22 mart 2021-ci il.

Rəyçilər: t.e.d. Fazil Вахşəliyev, t.e.d. Sani Hacıyev.

UOT 94”19/...”

NÜŞABƏ MƏMMƏDOVA

AMEA, A.A.Bakıxanov adına Tarix İnstitutunun
böyük elmi işçisi, tarix elmləri namizədi
nusaba_mamedova@mail.ru

BİRİNCİ DÜNYA MÜHARİBƏSİNDƏ QAFQAZ CƏBHƏSİ: HƏRBİ XƏSTƏXANALARIN TƏŞKİLİ

Birinci Dünya müharibəsi bir çox cəhətlərdən unikaldir. Bu müharibə dünya tarixində ilk total müharibə, XX əsrin ən qanlı müharibəsi idi. 38 dövlətin və yaxud planet əhalisinin 87 %-nin iştirak etdiyi Birinci Dünya müharibəsi dağıntı və fəlakətlərlə yanaşı, ağır canlı hərbi itkilərə gətirib çıxarmışdır. Məqalədə, Birinci Dünya müharibəsində Qafqaz cəbhəsində baş verən hərbi əməliyyatlarının başlanması Rusiyanın bütün ərazilərində olduğu kimi, Azərbaycanda ictimai təşkilatlar tərəfindən həyata keçirilən ilkin tədbirlər, o cümlədən hərbi xəstəxanaların təşkili ilə bağlı görülən işlər tədqiq edilmişdir. Həmçinin döyüş bölgələrindən xəstəxanalara gətirilmiş xəstə və yaralı hərbcilərə tibbi yardım göstərilməsi, tibbi bölmələrin, xüsusi tibbi komissiyaların, tibb kurslarının təşkili və hərbi xəstəxanaların yaradılması tarixi ilə əlaqəli faktlar təsvir edilmişdir.

Açar sözlər: Birinci Dünya müharibəsi, Qafqaz cəbhəsi, Rusiya, Azərbaycan, ictimai təşkilatlar, hərbi xəstəxanalar, “İsmailiyyə” hərbi xəstəxanası, xəstə və yaralı hərbcilər.

Giriş. Tarixşünaslıqda Birinci Dünya Müharibəsində Qafqaz Cəbhəsində hərbi əməliyyatlarla bağlı məlumatlar geniş formada tədqiq olunsa da [32; 33; 34; 35; 36; 37; 38; 39; 40; 41; 42; 43; 44], hərbi xəstəxanaların yaradılması və fəaliyyəti ilə bağlı məsələlər diqqətdən kənar qalmış, bu günə qədər işıqlandırılmamışdır. Butun yuxarıda şərh olunanlarla yanaşı olaraq, qeyd etmək istərdik ki, məqalədə hərbi xəstəxanaların yaradılması, fəaliyyətinin yüksək təşkili, yaralı və xəstə hərbcilərə göstərilən diqqət və s. məsələlər araşdırılmışdır ki, bütün bu məsələlər müasir dövrümüzdə mühüm aktualıq kəsb edir.

Əsas hissə. Birinci Dünya müharibəsində Qafqaz cəbhəsində baş verən hərbi əməliyyatlarının başlanması Rusiyanın bütün ərazilərində olduğu kimi, Azərbaycanda da böyük əks-səda doğurdu. Müharibənin başlanması ilə əlaqədar olaraq dövlət və hökumət orqanları tərəfindən həlli vacib olan bir sıra fəvqəladə tədbirlər həyata keçirildi.

1914-cü il iyulun 23-də müharibə elan olunandan dərhal sonra müharibəyə çağırış elan etmək üçün Bakı Şəhər Dumasının iclası oldu. Həmin iclasda Şəhər Duması müharibənin başlanması ilə əlaqədar aşağıdakı tədbirlərin həyata keçirilməsi barədə qərar qəbul etdi:

1. Döyüş bölgələrindən, eyni zamanda Rusiya ərazisindən xəstəxanalara gətirilmiş xəstə və yaralılara tibbi yardım göstərsin. Bu məqsədlə tibb sahəsində təcrübəsi olan qadınlar və kişilər tibbi bölmələrə qəbul edilsinlər;

2. Tibbi bölmələrin təşkili işinin həyata keçirilməsi məqsədilə ehtiyat kapitaldan 100.000 rubl ayrılın;

3. Bakı Şəhər İdarəsi vəkil təyin edilsin;

4. Bakı Şəhər Duması deputatlarından 3 və yaxud 5 nəfərdən ibarət xüsusi komissiya təşkil edilsin;

5. Şəhər Mixaylovski xəstəxanası nəzdində 6 həftəlik pulsuz tibb bacısı və feldşer kursları (nəzəri və təcrübə) təşkil edilsin. Bu məqsədlə ilkin olaraq 2.000 rubl ayrılın [2].

Birinci dünya müharibəsinin başlaması ilə əlaqədar həyata keçirilən ilk fəvqəladə tədbirlərdən biri döyüş bölgələrindən gətirilmiş yaralı və xəstə hərbcilərə tibbi yardım göstərmək məqsədilə tibbi kadrların hazırlanması və hərbi xəstəxanaların təşkili idi. Bu tədbirlər yalnız hökumət və dövlət orqanları tərəfindən deyil, həmçinin Rusiya ərazisində fəaliyyət göstərən ictimai təşkilatlar, şirkətlər, təhsil müəssisələri, sahibkarlar və b. tərəfindən həyata keçirilirdi.

1914-cü il oktyabrın 27-də Bakı şəhər başçısının Bakı şəhər rəisinə yazdığı 17374 sayılı məktubunda Bakı şəhərində təşkil olunan hərbi xəstəxanaların siyahısı verilmişdi [3].

Xeyriyyə cəmiyyətlərinin, müəssisələrin və xüsusi şəxslərin nəzarətində olan hərbi xəstəxanaların siyahısı: [3].

№	Xəstəxananın adı	Ünvanı	Çarpayılardan sayı	
			Açılmış	Açılacaq
1	2	3	4	5
1	“Qırmızı xaç” Bakı idarəsi nəzdində hərbi xəstəxana	Million küçəsi, erməni mədəni ittifaqı binası	150 çarpayı	
2	Bakı şəhər rəisliyinin təşkil etdiyi hərbi xəstəxana	Bayılov dəniz zabit iclası binası	70 çarpayı	
3	Neft Sənayeçiləri Qurultayı Şurası nəzdində hərbi xəstəxana	Balaxanı	50 çarpayı	
4	“Bakı Müsəlman Xeyriyyə Cəmiyyəti”nin nəzdində hərbi xəstəxana	Nikolayevski küçəsi 10, xüsusi ev	100 çarpayı	
5	“Erməni insansevərlər cəmiyyəti”nin nəzdində hərbi xəstəxana	Gimnaziya küçəsi, xüsusi ev	100 çarpayı	
6	Xristian ruhanilərinin Bakı icmasının nəzdində hərbi xəstəxana	Bayılov, Kolosnikov qardaşları		20 çarpayı
7	“Bakı Yəhudi Xeyriyyə Cəmiyyəti”nin nəzdində hərbi xəstəxana	Molokan küçəsi, Yəhudi qız məktəbinin binası	12 çarpayı	
8	Qırmızı Xaç bayrağı altında Yevangel-lüteran cəmiyyətinin nəzdində hərbi xəstəxana	Suraxanı, kilsə evində	12 çarpayı	
9	Bakıda fransız koloniyasının nəzdində hərbi xəstəxana	Gimnaziya küçəsi, Hacıyevin evində	5 çarpayı	
10	Bakı vəkillər idarəsinin nəzdində hərbi xəstəxana	Qara şəhər, Binəqədi neft cəmiyyəti binası		15 çarpayı
11	Bakı Kommersiya məktəbi nəzdində hərbi xəstəxana	Merkuryevski küçəsi, xüsusi ev	12 çarpayı	
12	Bakı real məktəbi nəzdində hərbi xəstəxana	Məktəbin binasında	8 çarpayı	
13	III Aleksandr gimnaziyası nəzdində hərbi xəstəxana	Balaxanı küçəsi, gimnaziyanın binası	6 çarpayı (yüngül yaralılar və xəstə olmayanlar üçün)	
14	Sabunçuda “Nobel qardaşları cəmiyyəti” nəzdində hərbi xəstəxana	Sabunçu küçəsi 52, Nobel qardaşları cəmiyyətinin keçmiş binası		50 çarpayı
15	Lianozov neft istehsalı cəmiyyəti nəzdində hərbi xəstəxana	Cəmiyyətin Sabunçu kəndindəki binası		10 çarpayı (yaralılar üçün)
16	“İ.K. və A.B. Rılskilər” şirkəti nəzdində hərbi xəstəxana	Balaxanı şossesi, keçmiş “Eternit” binası		50 çarpayı
17	“Bakı Neft cəmiyyəti” nəzdində hərbi xəstəxana	Cəmiyyətin Suraxanıda binası		10 çarpayı (Yüngül yaralı əsgərlər üçün)

1	2	3	4	5
18	Həkim Larionovun müalicəxanası nəzdində hərbi xəstəxana	Bazar küçəsi	8 çarpayı	
19	“Anna və Yelizavet Lalayevlər” şirkəti nəzdində hərbi xəstəxana	Sadovaya küçəsi, xüsusi ev		20 çarpayı

Tərtib olunmuş cədvəldə müharibənin başlanğıcında Bakı şəhərində fəvqəladə vəziyyətdə 19 hərbi xəstəxananın təşkil olunduğu göstərilir. Həmin xəstəxanalardan nümunə olaraq, “İsmailiyyə” hərbi xəstəxanası barədə bəhs etməklə digər xəstəxanalar haqqında da təsəvvür yaratmağa çalışacağıq. Bütün hərbi xəstəxanalara, istər dövlət orqanları tərəfindən yaradılmış, istər xüsusi təşkilat və şirkətlər tərəfindən yaradılmış xəstəxanalara mərkəzi dövlət orqanları tərəfindən nəzarət olunurdu.

“İsmailiyyə” hərbi xəstəxanası. 1914-cü il avqustun 13-də “Bakı Müsəlman Xeyriyyə Cəmiyyəti” idarə heyətinin hərbi xəstəxanaların təşkili ilə bağlı iclası keçirildi. İdarə heyəti üzvəri ilə yanaşı xüsusi dəvət edilən şəxslərin də iştirak etdiyi iclasda müharibədə döyüş bölgələrindən gətirilmiş yaralı və xəstə hərbcilərin yerləşdirilməsi məqsədilə hərbi xəstəxananın açılması məsələsi müzakirə olundu. Həmin iclasda qərara alındı ki, 6 ay müddətində 100 çarpayılıq bir hərbi xəstəxana təşkil edilsin. Hərbi xəstəxananın işlərinin təşkili və fəaliyyətə başladıqdan sonra idarə olunması üçün 17 nəfərdən ibarət komissiya yaradıldı. [12]. Komissiyanın tərkibinə aşağıdakı şəxslər seçilmişdir: Əlimərdan bəy Topçubaşov (sədr), Qasım Qasimov (katib), Hacı Zeynalabdin Tağıyev, Murtuza Muxtarov, Musa Nağıyev, Mirzə Əsədullayev, İsa bəy Hacinski, İsa bəy Aşurbəyov, İsrafil Hacıyev, Məmməd həsən Hacinski, Yusif Dadaşov, Ağa Qəni Məmmədov, Fətəli bəy Rüstəmbəyov, İsmayıl bəy Səfəraliyev, Məlik bəy Sultanov, Ağahüseyn Tağıyev [12]. Az müddət sonra bu komissiyayı “Bakı Müsəlman Xeyriyyə Cəmiyyəti”nin nəzdində yaradılan xüsusi bölmə əvəz etdi və bölmənin tərkibində müəyyən dəyişikliklər oldu.

1914-cü ilin sentyabrında Bakı şəhər rəisinin rəsmi icazəsi ilə “Bakı Müsəlman Xeyriyyə Cəmiyyəti”nin “Müharibədə yaralanan xəstə hərbcilərə kömək üzrə bölmə”si təşkil edildi və fəaliyyətə başladı [4]. “Müharibədə yaralanan xəstə hərbcilərə kömək üzrə bölmə”nin üzvləri aşağıdakı tərkibdən ibarət idi: [5]. sədr - Mirzə Əsədullayev, katib - Mehdi bəy Hacinski, xəzinədar - Fətulla bəy Rüstəmbəyov. Bölmənin üzvləri: [6]. Axund Molla Ağa Əlizadə, Məşədi bəy Əzizbəyov, İbad Əliyev, Nuri Əmiraslanov, Əbdüləli bəy Əmircanov, Əsədulla Əhmədov, Bala bəy Aşurbəyov, İsa bəy Aşurbəyov, Ağa Aşurov, Əliheydər Babayev, İsa bəy Hacinski, Məmməd həsən Hacinski, Ağa Mirməmməd Kərim Hacı Mircəfərzadə, İsrafil Hacıyev, İbrahim bəy Heydərov, Həsən Ağa Həsənov, Zalı Həsənov, Yusif Dadaşov, Məmməd Yusif Cəfərov, Qasım Qasimov, Ağa Qəni Məmmədov, Həbib bəy Mahmudbəyov, Ağa Murtuza Muxtarov, Ağa Musa Hağıyev, Tağı Nağıyev, Bəxşiş bəy Rüstəmbəyov, İsmayıl bəy Səfəraliyev, Məlik bəy Sultanov, Hacı Zeynalabdin Tağıyev, Əlimərdan bəy Topçubaşov və Zeynal bəy Səlimxanov [6].

“Müharibədə yaralanan xəstə hərbcilərə kömək üzrə bölmə”nin fəaliyyəti, o cümlədən hərbi xəstəxananın təşkili tədbirləri barədə “Bəsirət” qəzeti yazırdı: “Müsəlman cəmiyyəti xeyriyyəsi tərəfindən xəstəxana üçün lazım olan əşyalar alınmaqdadır. Çarpayı və sair şeylər sifariş edilib oktyabrın 1-dək təslim ediləcək. Xəstəxana rəhbərinin bəyanatına nəzərən oktyabrın əvvəllərində xəstəxana mükəmməl hazır ediləcək” [13].

Çox qısa vaxt müddətində hərbi xəstəxana müharibədə yaralanan xəstə hərbciləri qəbul etmək üçün tam hazır idi. 1914-cü il oktyabr ayının 4-də “Bakı Müsəlman Xeyriyyə Cəmiyyəti”nin “Müharibədə yaralanan və xəstə hərbcilərə kömək üzrə bölməsi”nin Bakı şəhər rəisinə yazdığı 4 sayılı məktubunda hərbi xəstəxananın təşkili barədə məlumat verilir. Məktubda yazılırdı: “...diqqətinizə çatdırırıq ki, Sizin razılığımızla Bakı Müsəlman Xeyriyyə Cəmiyyətinin nəzdində müharibədən yaralananlara və xəstələrə kömək üzrə xüsusi bölmə təşkil olunub, həmçinin Nikolayevski 10 ünvanında, “İsmailiyyə” Müsəlman Xeyriyyə Cəmiyyətinin binasında 100 çarpayılıq müsəlman hərbi xəstəxanası yaadılmışdır. Bu xəstəxana cəmiyyətin idarə heyəti tərəfindən

olduqca yüksək səviyyədə lazımi tibbi avadanlıqlarla və şəraitlə təchiz edilmişdir” [7]. Həmin məktuba bölmə üzvlərinin siyahısı əlavə olunmuşdur.

Qeyd edək ki, “Bakı Müsəlman Xeyriyyə Cəmiyyəti”nin hərbi xəstəxanası həmin dövrdə təşkil olunan ilk hərbi xəstəxanalardan biri idi. Bununla yanaşı Bakı şəhəri üzrə ictimai təşkilatlar və imkanlı şəxslər tərəfindən təşkil olunan hərbi xəstəxanalar da fəaliyyətə başlamışdı.

“Bakı Müsəlman Xeyriyyə Cəmiyyəti”nin binasında - “İsmailiyyə” binasında yerləşən hərbi xəstəxanaya həkim Bəybala bəy Sultanov rəhbərlik edirdi. Xəstəxananın tibbi heyətində 2 həkim - Həməzə Zeynalov və Kərim bəy Sultanov, həmçinin 6 tibb bacısı var idi [16].

“Bakı Müsəlman Xeyriyyə Cəmiyyəti”nin idarə heyəti tərəfindən hərbi xəstəxanada yerləşdirilən hərbiçilərə olduqca böyük diqqət və qayğı göstərilirdi. İdarə heyəti tərəfindən qəbul olunmuş qaydaya görə, hər gün cəmiyyətin xüsusi bölməsi olan “Müharibədə yaralanan hərbiçilərə kömək göstərmək üzrə bölmə”nin bir nəfər üzvü xəstəxanada növbədə dururdu. Növbədə olan şəxs palataları yoxlayır, xəstələrin ehtiyacları ilə maraqlanırdı. Bölmənin sədr müavini İsmayıl bəy Səfəraliyev hər gün hərbi xəstəxanaya baş çəkir, hərbiçilərin vəziyyəti ilə maraqlanırdı [17].

1914-cü il noyabrın 6-na olan məlumata görə, “Bakı Müsəlman Xeyriyyə Cəmiyyəti”nin hərbi xəstəxanasına gətirilən 74 yaralı hərbiçisi 5 palatada yerləşdirilmişdi [16]. Həmin məlumatda həmçinin bildirilirdi ki, təkcə bir gündə cəmiyyətin hərbi xəstəxanasına 18 nəfər yaralı hərbiçisi yerləşdirilmişdir [18].

“Bakı Müsəlman Xeyriyyə Cəmiyyəti”nin idarə heyəti hərbi xəstəxanada yerləşdirilmiş yaralı və xəstə hərbiçilərə hərtərəfli qayğı ilə yanaşırdı. Burada həmçinin xəstəxananın sanitariya-gigiyenik qaydalarına xüsusi diqqət yetirilirdi. Bu barədə “Kaspiy” qəzeti yazırdı ki, “...yaralı hərbiçilər işıqlı və təmiz otaqda yerləşdiriliblər. Təmizlik ideal səviyyədədir. Yaralılar ya uzanıb, ya da dəhlizdə gəzirlər. Onlardan çoxu məktub yazır, öz yerlərinə qayıtmağa tələsir. Yumşaq və təmiz yatağa baxdıqda, ilk baxışdan bilinir ki, bura sevgi ilə hazırlanmışdır” [16].

“Bakı Müsəlman Xeyriyyə Cəmiyyəti”nin hərbi xəstəxanasının palataları 2 hissəyə ayrılmışdı. Xəstəxananın bir hissəsi əsgərlər, digər hissəsi isə zabitlər üçün nəzərdə tutulmuşdu. Xəstəxanaya daxil olan xəstə və yaralılar qəbul zamanı yoxlanılırdı. Qaydaya görə üzərlərində silah, o cümlədən soyuq silah olması qadağan idi. Hərbi xəstəxanada olan hərbiçilərin milliyyətə tərkibi müxtəlif idi. Burada Qafqazda yaşayan bütün xalqların nümayəndələri var idi [16].

1914-cü ilin noyabrında hərbi xəstəxanada yalnız bir zabit - Fərrux Ağa Qayıbov yaralı olaraq yerləşdirilmişdi [18]. Qeyd edək ki, Fərrux Ağa Qayıbov - ilk azərbaycanlı hərbi pilot, “İlya Muromets №16” adlı bombardımançı heyət üzvü idi.

Birinci dünya müharibəsi illərində Bakıda fəaliyyət göstərən digər tibbi müəssisələr kimi, “Bakı Müsəlman Xeyriyyə Cəmiyyəti”nin hərbi xəstəxanası da dövlət və hökumət orqanlarının ciddi nəzarəti altında idi. Həmin orqanlar tərəfindən mütəmadi olaraq xəstəxanaya baxış keçirilirdi. 1915-ci il yanvarın 7-də cəmiyyətin hərbi xəstəxanasına Bakı qarnizon rəisi kontr-admiral E.V.Klyupfelin və digər dövlət məmurlarının müşayiəti ilə Ümumrusiya Sanitar Köçürmə Hissəsinin rəisi A.P.Oldenberq gəlmişdi. Onlar palatalarda müharibədə yaralanan və xəstə hərbiçilərlə söhbət etmiş, həmçinin hərbi xəstəxanaya baxış keçirmiş və şəraitin qənaətbəxş olduğunu bildirmişdilər [24].

“Bakı Müsəlman Xeyriyyə Cəmiyyəti”nin idarə heyəti yaralı və xəstə hərbiçilərin əhvali-ruhiyyəsinin yüksəldilməsi üçün mütəmadi olaraq tamaşalar təşkil edirdi. 1914-cü ilin dekabrında “Yeni il” bayramı münasibətilə müsəlman dram aktyorlarının iştirakı ilə tamaşa təşkil olunmuşdu. Tamaşada cəmiyyətin “Müharibədə yaralanan hərbiçilərə kömək üzrə bölmə”nin sədr müavini İsmayıl bəy Səfəraliyev və bölmə üzvləri, xəstəxananın rəhbəri Bəybala bəy Sultanov, həmçinin hərbi xəstəxananın tibbi heyəti iştirak ediblər. Tamaşadan sonra hərbi xəstəxananın rəhbərliyi tərəfindən ziyafət təşkil olunmuşdu ki, bura cəmiyyətin idarə heyəti tərəfindən dəvət olunmuş qonaqlar və hərbiçilər qatılıblar [22]. Hərbi xəstəxanalarda bu kimi mədəni tədbirlərin keçirilməsində əsas məqsəd, yaralı və xəstə hərbiçilər arasında əhvali-ruhiyyənin artırılması idi.

“Bakı Müsəlman Xeyriyyə Cəmiyyəti”nin hərbi xəstəxanasında bayram tədbirləri keçirmək demək olar ki, ənənə halını almışdı. 1915-ci il dekabrında hərbi xəstəxanada olan hərbiçilər üçün bayram tədbiri təşkil olunmuşdu. Tədbirdə İsmayıl bəy Səfəraliyev, həmçinin “Xəstə və yaralı

həbçilərə kömək üzrə bölmə”nin bütün üzvləri və digər nümayəndələr iştirak etmişdilər. Tədbirdə dram sənəti həvəskarları iki pyes nümayiş etdirmişdilər [31].

Müharibə ilə bağlı tədbirlərin təşkilində yerli sahibkarlar həm təşkilati, həm də maddi dəstək göstərirdilər. 1914-cü ilin sentyabrında Hacı Zeynalabdin Tağıyev və Ağa Musa Nağıyev Qafqaz müsəlman diviziyasında xidmət üçün sanitariya bölmənin təşkil olunması və saxlanması üçün hər biri 50.000 rubl yardım etmişdilər [15].

“Bakı Müsəlman Xeyriyyə Cəmiyyəti”nin idarə heyətindən əlavə, həmin dövrdə Bakıda fəaliyyət göstərən digər ictimai təşkilatlar hərbi xəstəxanalara baş çəkir, burada olan həbçilərə mənəvi dayaq olduqlarını bildirirdilər. 1914-cü ilin noyabrına olan məlumata görə, yaralı həbçilərə baş çəkmək üçün Sona xanım Tağıyevanın rəhbərliyi ilə “Bakı Müsəlman Qadın Xeyriyyə Cəmiyyəti”nin idarə heyətinin üzvləri xəstəxanada olmuşdular [16].

“Bakı Müsəlman Xeyriyyə Cəmiyyəti”nin hərbi xəstəxanasında yerləşdirilən həbçilərə ictimaiyyətin demək olar ki, bütün təbəqələrindən yardımlar olunurdu. Təkcə 1914-cü ilin oktyabr-dekabr aylarında cəmiyyətin hərbi xəstəxanasında yerləşdirilən yaralı və xəstə həbçilərə “Kaspiy” tiqoqrafiyasının fəhlələri tərəfindən 16 rubl, İsa bəy Hacınskinin Balaxanıdakı fəhlələri tərəfindən 57 rubl, Əlibala Əliyev adlı bir şəxs tərəfindən divar saati [19], tütün fabrikinin rəhbəri Hacı Nağı Mehdiyev tərəfindən 10.000 siqaret [20], D.Kərbəliy Xocabəy oğlu 5 rubl, A.D.Mehdiyev 50 rubl, Murtuza Muxtarovun səhmdar cəmiyyətinin xidmətçisi 54 rubl, Musa Nağıyevin müəssisəsinin rəhbərləri 67 rubl ianələr etmişlər [23].

Birinci dünya müharibəsi başlayandan sonra lazımi tədbirlərin həyata keçirilməsi məqsədilə müvafiq addımlar atılırdı. Həyata keçirilən tədbirlərdən biri də, 1914-cü il dekabrın 6-dan 9-dək Peterburqda Ümumrusiya Maarif və Xeyriyyə Cəmiyyətlərinin Qurultayının təşkili idi. Qurultayın proqramında müharibədə yaralanan həbçilərə yardım üçün nəzərdə tutulan layihələr öz əksini tapmışdı. Qurultayda iştirak etmək üçün Rusiyada müharibədən zərər çəkənlərə yardım üzrə fəaliyyət göstərən təşkilatlardan, o cümlədən “Bakı Müsəlman Xeyriyyə Cəmiyyəti”ndən nümayəndə dəvət olunmuşdu [21].

Rusiyanın Peterburq şəhərində keçirilən Ümumrusiya Maarif və Xeyriyyə Cəmiyyətlərinin Qurultayına nümayəndə göndərilməsi ilə əlaqədar olaraq, “Bakı Müsəlman Xeyriyyə Cəmiyyəti”nin “Müharibədə yaralananlara kömək üzrə bölmə”nin iclası keçirildi. İclasda qərara alındı ki, cəmiyyətin idarə heyətinin və “Müharibədə yaralılara və xəstələrə kömək üzrə bölmə”nin sədri Mirzə Əsədullayev Qurultaya nümayəndə göndərsin. Bu məqsədlə cəmiyyətin büdcəsindən 5.000 rubl pul ayrıldı [21].

1914-cü il dekabrın 6-dan 9-dək Peterburqda keçirilən Maarif və Xeyriyyə Cəmiyyətlərinin Ümumrusiya Qurultayında, digər məruzələrlə yanaşı Mirzə Əsədullayevin “Səyyar hərbi xəstəxanaların təşkili” adlı məruzəsi də dinlənilmişdi [25].

Birinci dünya müharibəsi illərində yaralı və xəstə həbçilərlə aparılan işlər, həyata keçirilən tədbirlər dövlət və hökumət orqanlarının ciddi nəzarəti altında idi. Bəzi hallarda Bakıda fəaliyyət göstərən hərbi xəstəxana nümayəndələri müəyyən müzakirələrin aparılması məqsədilə bir mərkəzə cəlb olunurdular. 1915-ci ilin əvvəllərində Bakı şəhər rəisliyi nəzdində “Yaralı və xəstə həbçilərə kömək üzrə qəyyumluq” təşkil olunmuşdu. Həmin qəyyumluğa Bakı şəhərində fəaliyyət göstərən bütün hərbi xəstəxana nümayəndələri, o cümlədən “Bakı Müsəlman Xeyriyyə Cəmiyyəti”nin “İsmailiyyə” hərbi xəstəxanasından nümayəndə dəvət olunmuşdu. Bu barədə məlumat, 1915-ci ilin aprelində Bakı şəhər rəisi tərəfindən cəmiyyətin idarə heyətinə göndərilən teleqramda öz əksini tapmışdır [29].

Nəticə. Beləliklə, Birinci dünya müharibəsi illərində döyüş bölgələrindən gətirilmiş yaralı və xəstə həbçilərin yerləşdirilməsi məqsədilə Bakı şəhərində bir sıra xeyriyyə cəmiyyətləri və imkanlı şəxslər tərəfindən hərbi xəstəxanalar açıldı. “Bakı Müsəlman Xeyriyyə Cəmiyyəti” tərəfindən təşkil olunan xəstəxana fəaliyyət dairəsinin genişliyi, yaralı və xəstə həbçilərə xeyirxah münasibəti və nizamlı qayda-qanunu ilə bu sahədə yaranmış ehtiyacı nisbətən təmin edirdi.

ƏDƏBİYYAT

1. Azərbaycan Respublikası Dövlət Tarix Artxivi (ARDTA), fond 335, siy.1, iş 2, v.88, 88(arx.).
2. ARDTA, fond 46, siy. 4, iş 465, v.49.
3. ARDTA, fond 46, siy. 4, iş 465,v. 52, 53, 99-101.
4. ARDTA, fond. 46, siy.4, iş 465, v.30.
5. ARDTA, fond.46, siy.4, iş 465, v.31.
6. ARDTA, fond 46, siy.4, iş 465, v.31(arx.).
7. ARDTA, fond 46, siy.4, iş 465, v.29, 29(arx.), 30.
8. Baku, 14 yanvar 1915, №10.
9. Baku, 24 yanvar 1915, № 19.
10. Baku, 14 fevral 1915, № 35.
11. Baku, 3 mart 1915, № 49.
12. Bəsirət, 16 avqust 1914, № 17.
13. Bəsirət, 27 sentyabr 1914, № 23.
14. İqdam, 24 fevral 1915, №54.
15. Kaspiy, 17 sentyabr 1914, № 207.
16. Kaspiy, 6 noyabr 1914, № 249.
17. Kaspiy, 7 noyabr 1914, №250.
18. Kaspiy, 8 noyabr 1914, №251.
19. Kaspiy, 11 noyabr 1914, №253.
20. Kaspiy, 26 noyabr 1914, №265.
21. Kaspiy, 2 dekabr 1914, № 270.
22. Kaspiy, 23 dekabr 1914, №287.
23. Kaspiy, 6 yanvar 1915, №4.
24. Kaspiy 10 yanvar 1915, №7.
25. Kaspiy, 11 yanvar 1915, № 8.
26. Kaspiy, 13 yanvar 1915, № 9.
27. Kaspiy, 27 yanvar 1915, № 21.
28. Kaspiy, 30 yanvar 1915, №24.
29. Kaspiy, 30 aprel 1915, №95.
30. Kaspiy, 24 noyabr 1915, № 262.
31. Kaspiy, 30 dekabr 1915, №291.
32. Qasimov M. Birinci Dünya müharibəsi illərində böyük dövlətlərin Azərbaycan siyasəti, Bakı, Qanun, 2000, s.171.
33. Rəsulzadə M.Ə. Azərbaycan Cümhuriyyəti. Bakı, Elm, 1990, 113 (1) c.
34. Готлиб В.В. Тайная дипломатия во время первой мировой войны. Москва, «Издательство социально-экономической литературы», 1960, 604 с.
35. Джастин Маккарти, Каролин Маккарти. Тюрки и армяне. Руководство по армянскому вопросу. Перовод с английского. Азербайджанское государственное издательство, Баку, Azər nəşr, 1996, 159 с.
36. Документы по русской политике в Закавказье, выпуск первый, Издание Особой Комиссии при Министерстве Иностранных Дел Азербайджанской Республики. Баку, 1920, с.94
37. Ключников Ю.В., Сабанин А. Международная политика новейшего времени в договорах, нотах и декларациях. Ч.II. Москва, Литиздт НКВД, док. № 4, с.8-9 (472 с.).
38. Ключников Юрий Вениаминович, Сабанин Андрей Владимирович. Международная политика новейшего времени в договорах, нотах и декларациях. Ч.II. Москва, Литиздт НКВД, 1926, док. № 10, с.17 (472 с.).
39. Корсун Н.Г. Кавказский фронт Первой Мировой войны. Москва, «Издательство АСТ», 2004, 688 с.
40. Лудшувейт Е.Ф. Турция в годы Первой Мировой Войны 1914-1918 гг. (Военно-политический очерк). Москва, «Издательство МГУ», 1966, 386 с.

41. Маккарти Дж. Маккарти К. Тюрки и армяне, Руководство по армянскому вопросу. Баку, Азернешр, 1996, 159 с.
42. Миллер А.Ф. Очерки новейшей истории Турции. Москва, Издательство Академии Наук СССР, 1948, 280 с.
43. Тейлор А.Дж. Борьба за господства в Европе, 1848-1918. Москва, Издательство иностранной литературы, 1958, 644 с.
44. Хаджар Вердиева, Первая мировая война и беженцы –мусульмане Кавказа // "İrs" jurnalı, № 2 (44), 2010, с.28-33.

NUSHABA MAMMADOVA

*Institute of History named after AA Bakikhanov of ANAS
senior researcher, candidate of historical sciences*

CAUCASIAN FRONT IN THE FIRST WORLD WAR: ORGANIZATION OF MILITARY HOSPITALS

World War I is unique in many ways. This war was the first all-out war in world history, the bloodiest war of the twentieth century. The First World War, which involved 38 countries or 87% of the world's population, caused destruction and disaster, as well as heavy military losses.

The article tells about the beginning of hostilities on the Caucasian front during the First World War, about the initial measures taken by public organizations in Azerbaijan, as well as in all regions of Russia. Also described are the events related to the provision of medical care to sick and wounded servicemen brought to the hospital from the combat zones, by medical units, special medical commissions, the organization of medical courses and the history of military hospitals.

Key words: First World War, Caucasian Front, Russia, Azerbaijan, public organizations, military hospitals, "İsmailiye" military hospital, sick and wounded servicemen.

Məqalənin redaksiyaya daxil olduğu tarix: 10 mart 2021-ci il.

Məqalənin çapa qəbul olunma tarixi: 22 mart 2021-ci il.

Rəyçilər: t.e.d. İradə Bağirova, t.e.d. Qabil Əliyev.

XIX ƏSRİN SONU-XX ƏSRİN ƏVVƏLLƏRİNDƏ ERMƏNİLƏRİN AZƏRBAYCANDA İQTİSADI, DEMOQRAFİK VƏ TƏŞKİLATLANMA VƏZİYYƏTİ

XIX əsrin sonunda erməni burjuaziyası çirkin üsullardan istifadə etməklə kifayət qədər kapital toplamışdı. Bəhs olunan dövrdə Bakıda kilsə, mədəniyyət və təhsil təşkilatları ilə yanaşı bütün nəşriyyatlar da Daşnaksütyun partiyasının nəzarətində idi. XIX əsrin sonu – XX əsrin əvvəllərində Şərqi Anadoluda erməni dövləti yaratmaq niyyətləri puça çıxan erməni komitəçiləri məkrli niyyətlərini davam etdirmək və “dənizdən-dənizə Böyük Ermənistan” yaratmaq üçün Cənubi Qafqazın müxtəlif iri şəhərlərinə sürətlə yayılmaqda idilər.

Açar sözlər: erməni terror təşkilatları, demoqrafik vəziyyət, iqtisadiyyat.

Giriş. XIX əsrin 80-90-cı illərində erməni terrorçularının tələblərinin siyasi cəhətdən küt və fanatizm ruhlu iddiaları sayəsində iki xalq arasında münasibəti normallaşdırmaq, Osmanlı Türkiyəsinin şərq vilayətlərində vəziyyəti sabitləşdirmək, burada türklərin, kürdlərin və ermənilərin dinc yanaşı yaşaması naminə əmin-amanlıq yaratmaq üçün yetişmiş əlverişli tarixi imkan əldən verildi. Bunun günahı erməni millətçilərinin, hər şeydən əvvəl, öz xalqının mənafeyinə xəyanət etmiş daşnakların üzərinə düşür [1, s.110-111]. Nəticədə, erməni siyasi-terror təşkilatlarının Şərqi Anadoluda dinc türk və müsəlman əhaliyə qarşı həyata keçirdiyi terror və etnik təmizləmə siyasəti nəticəsində on minlərlə günahsız insan qətlə yetirilmiş, yüz minlərlə dinc əhali öz yerlərindən didərgin salınmışdır. Qiyam, üsyan və digər cinayətkar əməllərdən çəkinməyən erməni millətçi ekstremistləri törətdikləri qırğınlara görə nəinki məsuliyyətə cəlb olunur, hətta böyük dövlətlər tərəfindən hərtərəfli şəkildə himayə olunurdular. “Dənizdən-dənizə Böyük Ermənistan” dövlətinin qurulması üçün Bakıdakı erməni neft maqnatlarından əldə edilən külli miqdarda ianələr bu çirkin “layihə”nin reallaşmasına yönəldilmişdi.

Yeri gəlmişkən, qeyd etmək lazımdır ki, bəhs olunan dövrdə Cənubi Qafqazda erməni burjuaziyasının sərvətləri intensiv sürətdə artmaqda idi. Bunu şərtləndirən başlıca amillərdən biri erməni kapitalistlərin üz tutduğu Bakı neft sənayesi rayonunun sürətli inkişafı oldu. Həmin illərdə çar Rusiyasının havadarlığı ilə Bakıya axışan ermənilər neft sənayesi, ticarət və bank işi sahələrində üstünlüyü ələ keçirmiş, qısa vaxtda kapitalistlərə çevrilmişdilər. Bu illərə qədər isə Bakı və onun ətraf kəndlərində barmaqla sayılacaq qədər azlıq təşkil edirdilər. Gizli rus nəşrlərindən aydın olur ki, 1893-cü ildə Bakı vilayətində ümumi olaraq 785 096 nəfər əhali yaşayırdı. Qeydə alınan əhalinin 22,5%-i şəhərdə, yerdə qalanları isə şəhərdən kənardə yerləşmişdi. Bakı əhalisinin nisbəti isə aşağıdakı kimi idi:

Şiələr	385 782 nəfər	49,15%	(Toplam əhaliyə nisbəti)
Sünnülər	251 118 nəfər	31,98%	(Toplam əhaliyə nisbəti)
Müsəlmanlar (toplam)	636 900 nəfər	81,13%	(Toplam əhaliyə nisbəti)

Bakıda yaşayan xristian əhali isə 130 049 nəfər olmaqla, ümumi əhalinin 16,5%-ni təşkil edirdi. Xristian əhalinin 66 542 nəfərini qriqorian ermənilər (ümumi əhaliyə nisbəti 8, 48%), 41 672 nəfərini ortodokslar (ümumi əhaliyə nisbəti 5, 31%) təşkil edirdi. Bakıda yaşayan yəhudilərin sayı isə 9 492 (1,21%) nəfər qeyd edilir. Şəhərdə həmçinin 24 668 (3,14%) nəfər “Raskolnik” (Rus Ortodoks Kilsəsi tərəfindən 1653-1656-cı illərdə həyata keçirilən islahatları qəbul etməyənlərə, ayrı-seçkilik salan, bölücülərə “raskolnik” deyilir) yaşadığı qeydə alınmışdır. Bunlardan savayı 1 805 (0,22%) nəfər katolik, 3917 (0,50%) nəfər “Yuteran” (sənəddə “Yuteran” kimi qeyd olunmuşdur. Əslində “Lüteran-yəni protestantlar nəzərdə tutulur-Ş.C) yaşadığı məlum olur [2, s.286].

1905-ci il fevralın əvvəllərində Bakı şəhəri və quberniyasında baş vermiş ilk erməni-azərbaycanlı qırğını tədqiq edən senator Kuzminskinin hesabatına görə, həmin ilin yanvarında Bakı quberniyasında 1.057 min nəfər əhali siyahıyaalınmışdır. Onlardan 800 min nəfəri müsəlmanlar, 12 faizi ruslar, 9 faizi ermənilər, 3 faizi isə başqa millətlərin nümayəndələri idi [3, s.100].

Qeyd edək ki, 1872-ci ilədək davam edən neft sənayesinin genişləndiyi ilkin mərhələdə azərbaycanlılar müəssisələrin əksəriyyətinə nəzarət edirdilər. Bu barədə polyak mənşəli ABŞ tarixçisi Tadeuş Svyataxovski yazır: *“Hətta o vaxtlar, 1870-ci ilin rəqəmlərinin göstərdiyi kimi, bütün quyuların 88 faizi “tatar”ların (Azərbaycan türkləri nəzərdə tutulur-Ş.C) əlində olmasına baxmayaraq, onların idarə etdikləri kiçik müəssisələr Bakı neft məhsulu istehsalının ancaq yarısını verirdi. Neft sahələrinin icarəyə verilməsinin tənzimlənməsi qüvvəyə minən kimi müsəlman sahibkarlar xarici rəqiblərinə, özü də nəinki iri Rusiya və ondan da böyük Qərbi Avropa şirkətlərinə, hətta daha xırda erməni sərmayəçilərinə də uduzmağa başladılar”* [4, s.32]. Müəllif fikirlərinə davam edərək qeyd edir ki, 1872-ci ildə keçirilən auksionda “tatar”lar tərəfindən icarəyə sərmayə qoyulmuş vəsaitlər ümumi sərmayələrin 5 faizindən çox olmadığı halda, ermənilərin payına düşən hissə bundan 10 dəfə artıq idi. Mirzoyevlər, Mayılovlar, Liazonovlar, Aramyantslar, Tatevesyan və Mantaşovlar kimi erməni ailələrinin vəziyyəti ildən-ilə yaxşılaşırdı və artıq 1900-cü ildə Bakı quberniyasındakı sənaye şirkətlərinin 1/3-nə yaxın hissəsinə onlar yiyələnmişdilər. “Tatar”lara isə şirkətlərin yalnız 18 faizi məxsus idi” [4, s.32]. Göründüyü kimi, XIX əsrin 80-90-cı illərində Azərbaycanın iri sənaye mərkəzlərində yaranmaqda olan müsəlman burjuaziyasını erməni rəqabəti güclü şəkildə sıxışdırırdı.

1872-ci ilin fevralında neftli torpaqlar üzərində iltizam sisteminin ləğvindən sonra Bakı şəhəri sürətlə inkişaf etməyə, əhalisi artmağa başlamışdı. Məhz bu dövrdə, ermənilər Bakıya axışmağa başlamış, çar hökumətinin yaratdığı əlverişli şəraitdən istifadə edərək burada böyük kapital ələ keçirməyə nail olmuşdular [5, II cild, s.4].

Demək olar ki, 80-ci illərdən etibarən erməni sərmayəsi Cənubi Qafqaz iqtisadiyyatında hakim mövqeyə yüksəldi. Erməni sərmayəsi həm Tiflis, həm də Bakıda – Cənubi Qafqazın ən inkişaf etmiş mərkəzlərində istər ticarət, istərsə də ölkənin yaranmaqda olan sənaye sektorunda ən önəmli rolunu oynamaqda idi. Tanınmış Avstriya tarixçisi Erix Fayqlın da qeyd etdiyi kimi, intellektual səviyyəli ermənilər münasib həyat şəraitinin hökm sürdüyü, çoxşaxəli texniki və mədəni mühitin mövcud olduğu Bakı və Tiflisdə məskunlaşmışdılar. İrəvandakı erməni azlığı isə iqtisadi və ictimai-siyasi cəhətdən geridə qalırdı. Bu səbəbdən də Bakı və Tiflisdəki (xüsusilə Bakıdakı) ermənilərə əyalətlərdə yaşayan müxtəlif təbəqəli ermənilər də qoşulmağa başladılar [6, s.79]. Xüsusilə, mühüm sənaye sahələrindən olan tütün, dəri və sabun sənayesi də erməni kapitalistlərinin əlində cəmləşmişdi. A.Karinyana görə, sadəcə iki sektor - manqan və mis sənayesi erməni sərmayəsinin təcavüzündən qurtula bilməmişdi. Sonrakı dövrlərdə mis sənayesində də (Zəngəzur, Gədəbəy) bəzi mövqelərin ermənilərin əlinə keçdiyini qeyd etmək olar [7, s.22-23].

XIX əsrin sonunda erməni burjuaziyası çirkin üsullardan istifadə etməklə kifayət qədər kapital toplamışdı. Erməni burjuaziyası, əsasən, vasitəçi, dəllal rolunu oynayır və bunu da beynəlxalq ticarətin bir çox sahəsində əlaqələndirici bölgə olan Qafqazda geniş əl-qol açaraq edirdi. Bu barədə tarixçi B.Nəcəfov yazır: *“Bu zaman erməni burjuaziyası neft piroqundan yağlı tikəni qoparmaq və rəqiblərini sıxışdırmaq üçün bütün vasitələrə əl atırdılar. Provakasiyalar, vəzifəli şəxslərin satın alınması, tətillər, inqilablar, hətta cinayətkarlıq belə kara gəlirdi. Rüsvət və çar məmurlarının satın alınması adi hala çevrilmişdi. Bunun müqabilində ermənilər neft konsessiyalarını əldə etməkdə üstünlük qazanır və hakimiyyət strukturlarının bütün qapılarını açmağa bilirdilər. Bölgədə “elə bir idarə yox idi ki, onun hansısa işi və ya layihəsi ermənilər üçün gizli qalsın”* [1, s.35].

Bəhs olunan dövrdə Bakıda kilsə, mədəniyyət və təhsil təşkilatları ilə yanaşı bütün nəşriyyatlar da Daşnaksütyun partiyasının nəzarətində idi. Buna görə də çar Rusiyası, siyasi təşkilatlanmasını gündən-günə inkişaf etdirən erməni burjuaziyasının gücünü qırmaq istəyirdi. Tarixçi M.Qasımlı qeyd edir ki, lakin o zaman Bakı və Bakı quberniyasında erməni təşkilatları haqqında məlumat toplamaq çətin idi. Çarizm jandarmanın sənədlərində yazıldığı kimi, çünki burada erməni cəmiyyətləri o qədər mütəşəkkil idi ki, agentura müfəssəl məlumat toplaya bilmirdi. İçərilərinə başqa xalqların nümayəndələrini baraxmayan ermənilər özləri olduqda qatı millətçilikdən,

türk düşmənçiliyindən, digərlərinin yanında isə yalnız beynəlmiləçilikdən və xalqlar dostluğundan danışdırlar [8, s.69-70].

Çarizm 1885-ci ildə ermənilərə qarşı başladığı təzyiqli siyasətində yalnız erməni məktəblərini bağlamaqla kifayətlənmir. 1889-cu ildə bütün erməni xeyriyyə təşkilatlarının fəaliyyəti dayandırıldı. 1903-cü il sentyabrın 1-də Bakıda daşnakların gizli mətbəəsi aşkar edildi [8, s. 69]. Burada gizli şəkildə nəşr edilən qəzet və jurnalların çapına qadağa qoyuldu.

XX əsrin əvvəllərində erməni terrorçularının Şərqi Anadoluda siyasi çıxışları hökumət qüvvələri tərəfindən yatırıldıqdan sonra Daşnaksütyunun, Qnçakın və digər siyasi-terror partiyalarının separatçı fəaliyyətinin mərkəzi Cənubi Qafqaza keçdi. Erməni terrorçularının fəaliyyət istiqamətlərinin tamamilə yeni şəraitə keçməsi və Cənubi Qafqazda inqilabi durumun genişlənməsi Daşnaksütyunun III (növbədənkənar) qurultayının çağırılması zəruriliyini ortaya atdı. Ali məclis 1904-cü ilin əvvəlində Vyanada çağırıldı. Bu qurultayda qərarlar ciddi məxfilik şəraitində qəbul olunurdu. Qurultayda, həmçinin Cənubi Qafqazda çar hökuməti ilə mübarizə, digər inqilabi-demokratik partiyalarla əməkdaşlıq gürcü və tatar (azərbaycanlılar nəzərdə tutulur - Ş.C) əhalisinə münasibətdə Daşnaksütyunun seçəcəyi taktika haqqında məsələlər müzakirə olunurdu. Gizli fəaliyyət və silah barədə də məxfi qərarlar qəbul olundu, bununla yanaşı, kəşfiyyat və əks-kəşfiyyat funksiyaları icra edən məxfi "Deli" terror təşkilatı yaradıldı və ilk illər gizli fəaliyyət göstərməyə başladı. Bu barədə B.Nəcəfov yazır: *"Deli"nin xəfiyyətləri polis sıralarına, mühafizə bölmələrinin rütbələrinə, jandarm idarəsinə nüfuz edərək, orada Daşnaksütyuna pullu carçılar və himayədarlar cəlb edirdilər. "Deli", həmçinin, xoşa gəlməyən görkəmli siyasi xadimlərə və nüfuzlu məmurlara göz qoyurdu. Belə şəxsləri rüşvətlə ələ almağa, qorxutmağa, onları nüfuzdan salacaq materiallar toplamağa, əgər bu da təsir etmədikdə, onları terror aktı ilə aradan götürməyə, habelə, xəyanətdə və partiya prinsiplərindən uzaqlaşmaqda şübhəli şəxslərə göz qoymaqla məşğul idilər"* [1, s.146-162; 8, s.299].

Artıq yuxarıda qeyd etdiyimiz kimi, Türkiyə ərazisində Ermənistanın müstəqilliyi uğrunda mübarizəni özünün əsas vəzifəsi elan edən Daşnaksütyun tədricən bu mübarizənin meydanını Türkiyənin hüdudlarından kənara da keçirərək genişləndirir və kütlələrin beyninə dənizdən-dənizə uzanan, demək olar ki, bütün Zaqafqaziya ərazisini əhatə edən "Böyük Ermənistan" yaratmaq ideyasını yeridirdi. Bunun bir çox səbəbləri mövcud idi:

1. Osmanlı hökumətinin bir sıra qəti tədbirlərindən sonra Şərqi Anadoluda ermənilərin milli-separatçı hərəkatının məruz qaldığı itkilərdən yaxın vaxtlarda özünə gələ biləcəyinə ümid yeri qalmamışdı. Təşviqatçı dəstələrin əksəriyyəti zərərsizləşdirilmiş, qalanları isə Rusiya ərazisində gizlənməmiş və yaxud Avropaya qaçmışdılar.

2. Erməni qaçqınlarının böyük kütləsi Cənubi Qafqaza axışmışdı. Öz evlərindən, əmlaklarından məhrum olan, qeyzlənmiş və hər cür əməllər törətməyə hazır olmuş bu qaçqınlar Cənubi Qafqazda da fitnəkar məqsədləri üçün terrorçuların əlində asanlıqla istifadə edə biləcəkləri vasitə idilər.

3. Bəhs olunan dövrdə erməni kapitalı möhkəmləndi və Cənubi Qafqazda, o cümlədən Bakı neft sənayesi rayonunda əsas mövqeləri ələ keçirdi. Bu da, bir tərəfdən, erməni milli burjuaziyasının nüfuzunun güclənməsinə, digər tərəfdən, aralarında inqilabi əhvali-ruhiyyənin geniş təşəkkül tapdığı erməni proletariyatının say tərkibinin artmasına gətirib çıxardı.

4. XIX əsrin 90-cı illərinin sonu – XX əsrin əvvəlləri Rusiyada ümumi inqilabi şəraitin kəskinləşməsi, gizli partiya, dərnək və cəmiyyətlərin sayının artması, sosial-demokrat, marksist ideyaların yayılıb genişlənməsi, liberal əhvali-ruhiyyəli ziyalıların əksər hissəsinin inqilabi fəaliyyətə cəlb olunması ilə əlamətdardır.

5. Ermənilərə qarşı münasibətdə Cənubi Qafqaz imperiya hakimiyyətinin siyasətini qismən dəyişdi, ermənilərin təzyiqli isə xroniki xarakter almışdı. Vəziyyəti öz məcrasına qaytarmağa çalışan çarizm Eçmiədzinin nəzarətsiz təsirini məhdudlaşdırmaq, terrorçuların, xüsusilə erməni gənclərinin tərbiyəsində imperiyaya, separatçı fəaliyyətə son qoymaq məqsədi ilə erməni kilsə məktəblərinin Rusiya Xalq Maarifi Nazirliyinin nəzarətinə verilməsi haqqında (1898-ci il), sonra isə erməni qriqorian kilsəsinin əmlakının idarə edilməsinin yeni qaydası haqqında qanunlar qəbul olundu (1903-cü il). Əgər bu qanunlardan birincisi, artıq hər yerdə millətçi əhvali-ruhiyyəli erməni burjuaziyasının

və burjuva ziyalılarının narazılığına səbəb olurdusa, bilavasitə Eçmiədzinin əmlak mənafelərini pozan ikinci qanun isə hər yerdə erməni terrorçularının Rusiya əleyhinə çıxışlarına gətirib çıxarmışdı [1, s.115-116].

XIX əsrin sonu–XX əsrin əvvəllərində Şərqi Anadoluda erməni dövləti yaratmaq niyyətləri puça çıxan erməni komitəçiləri məkrli niyyətlərini davam etdirmək və “dənizdən-dənizə Böyük Ermənistan” yaratmaq üçün Cənubi Qafqazın müxtəlif iri şəhərlərinə sürətlə yayılmaqda idilər. Cənubi Qafqazı terror yuvasına çevirməyə çalışan erməni siyasi-terror partiya, təşkilat və komitə rəhbərləri bu təşkilatların regional şöbələrini şərqi doğru genişləndirməkdə maraqlı idilər. Ermənilər, xüsusilə Xəzərin qoynunda yerləşən və neft mədənləri üzərində böyüməkdə olan sənaye şəhəri Bakıda sürətlə təşkilatlanırdılar. Qeyd edək ki, Bakıda Qnçak partiyasının şöbələri hələ XIX əsrin 90-cı illərin ortalarında meydana çıxmışdı. O zaman Bakıda Qnçakın üç şöbəsi (“İnker”, “Banvor”, “Murad”) fəaliyyət göstərirdi. Onların fəaliyyətini 1905-ci ilin yayında təşəkkül tapmış Bakı komitəsi əlaqələndirir və istiqamətləndirirdi [1, s.176]. Bakı şöbəsinin yaradıcılarından və həm də rəhbərlərindən biri X.S.Melik-Ağamiryan olmuşdur. Erməni terroruna siyasi dəstək verən, onu maliyyələşdirən Eçmiədzin kilsəsi bu işin əsas aktoru hesab olunurdu.

Qnçakın ardınca Daşnaksütyun partiyasının da Cənubi Qafqazın müxtəlif şəhərlərində regional şöbələri yaradılmaqda idi. Qeyd edək ki, Daşnaksütyun partiyasının yaradılması erməni terrorunun inkişafında ən yüksək həddi göstərən mərhələ olmaqla Cənubi Qafqazın tarixində əhəmiyyətli və demək olar ki, faciəli rol oynamışdır.

XX əsrin əvvəllərində Daşnaksütyun partiyasının Rusiyada 2311, Osmanlı imperiyasında 693, İranda 90 və s. yerli təşkilatları fəaliyyət göstərirdi. Partiyanın Cənubi Qafqaz şəhərlərindəki mərkəzi komitələri xüsusi adlar altında təşkil edilmişdir. Sonuncu komitə isə Naxçıvanda yaradılmışdı [9, s.154]. Bunlara misal olaraq, Bakıda - “Voskanapad”, Tiflisdə - “Böyük şəhər”, “Medz-Kaqak”, Batumda “Navaqankist”, İrəvanda “Mirkastan”, “Aleksandropolda “Kar”, Şuşada “Apa-taj” və digər təşkilatları göstərmək olar [10]. İranda mərkəzi komitələr Tehrandə və Təbrizdə, Anadoluda isə Ərzurum və Vanda yerləşirdi. Komitələr fəaliyyətlərini daha geniş ərazilərə yaymaq üçün eninə və dərininə inkişaf etdirirdilər. Belə ki, Bakı komitəsinin fəaliyyət dairəsinə habelə Şimali Qafqaz, Bakı quberniyası və Yelizavetpol quberniyasının şərqi hissəsi, Qars və İrəvandakı mərkəzi komitələrin nüfuz dairəsinə Naxçıvan və Dağlıq Qarabağ (Şuşa) daxil idi. Bütövlükdə, Cənubi Qafqazda 21 mərkəz komitələrin fəaliyyətinin koordinasiyası Daşnaksütyunun şərqi bürosuna həvalə edilmişdir və onlar da 5-6 nəfərdən ibarət kiçik dəstələrdə birləşirdi.

B.Nəcəfov Daşnaksütyun və Qnçak partiyalarının o dövrdə Cənubi Qafqazda yeganə terrorçu erməni partiyaları olduğunu, bununla yanaşı başqa partiya və təşkilatların da meydana gəldiyini qeyd edir. Müəllif daha sonra yazır: *“Lakin onların ömrü o qədər də uzun olmadı. Belə ki, 1903-cü ildə Tiflisdə və Bakıda “spesifiklər” adlı erməni sosial-demokrat fəhlə təşkilatı yaradıldı. Onun rəhbərləri D.Anunyan, B.İşxanyan və başqaları olmuşdu. Partiya özünün “Sosialist” adlı qəzetini nəşr etdirdi və bu “siyasi” təşkilat öz fəaliyyətini 1917-1918-ci illərə qədər davam etdirdi. Lakin bütün bu partiyalar və təşkilatlar real nüfuzla malik deyildilər və əlbəttə, Daşnaksütyunla eyni rəqabətə girə bilməzdilər. Onlar tarix səhnəsindən çıxdılar və özlərindən sonra nəzərə çarpacaq bir iz qoymadılar”* [1, s.176-177].

Ermənistan SSR-nin dövlət və elm xadimlərindən biri olan A.B.Karinyan daşnak hərəkatı tarixində Bakının rolunu dəyərləndirərək burada Daşnaksütyunun regional bürosu(Voskananat)nun yerli erməni burjuaziyası ilə əlaqəli olduğunu və büro üzvlərinin əksəriyyətinin burjuva ziyalılarından formalaşdığını qeyd edirdi. Bakı bürosu Daşnaksütyun partiyasının özəyini təşkil edirdi. Qafqazdakı digər daşnak şöbələri “Mərkəz Komitəsi” adlanan Bakı bürosu tərəfindən təlimatlandırılırdı [7, s.52]. Həmçinin müəllif qeyd edir ki, neflə zəngin olan Bakı və ətrafı uzun müddət partiyayı bütövlükdə pulla təmin edə biləcək bir mərkəz kimi daşnakların diqqətini çəkmişdi. Lakin Karinyan əhalisinin əksəriyyətinin azərbaycanlıların ibarət olduğu İrəvan və Qars vilayətlərinin erməni mərkəzlərinə çevrilə bilmədiyini təəssüf hissi ilə qeyd edirdi. Müəllif bunu Cənubi Qafqazın iki böyük şəhəri olan Bakı və Tiflisdə erməni sərmayəsinin hakim rola malik olması ilə əlaqələndirirdi [7, s.52].

XIX əsrin 90-cı illərində Cənubi Qafqazda erməni millətçiliyi ilə rus çarizminin mənafeyi toqquşdu. Nəticədə ermənilərin Rusiya ilə çoxəsrlik dostluq münasibətlərinə ciddi xələl vuruldu.

Buna səbəb çar Rusiyasının erməniləri və Qafqazın digər xalqlarını assimilyasiya etmək cəhdindən ibarət idi. Bu, erməni məktəblərinin bağlanmasına gətirib çıxardı və qriqorian kilsəsini pravoslav məzhəbinə qoşulmağa sövq etdi.

12 iyun 1903-cü il çar fərmanı ilə kilsə əmlakının müsadirə olunması nəticə etibarilə erməni dairələrində antihökumət, antirus, eləcə də antimüsəlman əhvali-ruhiyyənin artmasına səbəb olmuşdur. Ermənilər cavab reaksiyasında çar əyanlarına qarşı terrora da əl atdılar ki, onların arasında Qriqori Qolitsın da var idi. Nəticədə, 14 oktyabr 1903-cü ildə Qnçak erməni sosial-demokrat partiyası tərəfindən rus çarının Qafqazdakı canişini Qriqori Qolitsın başından bir neçə xəncər yarası alır və 1904-cü ilin sonunda səhhətindəki problemlərlə bağlı istefaya getməyə məcbur olur [11, s.18].

Fərmanda kilsə torpaqlarının Torpaq və Dövlət Əmlak Nazirliyinə, kapitalın isə Daxili İşlər Nazirliyinə verilməsi nəzərdə tutulurdu. Eyni zamanda, daşınmaz əmlaka və kapitalla mülkiyyət hüququ erməni-qriqorian kilsəsinin əlində qalır, gəlirlər isə müstəsna olaraq kilsənin ehtiyacları üçün xərclənəcəkdir. Erməni ruhanilərini hiddətləndirən əsas məsələ “gəlirlərin kilsə ehtiyacları üçün xərclənməsi” məsələsi idi. Sırr deyildir ki, əsrlər boyu kilsə xəzinəsinə toplanan külli miqdarda vəsaitin əksər hissəsi kilsəyə aidiyyəti olmayan işlərə xərclənirdi. Buna görə də çarizm kilsə xəzinəsindən əldə etdiyi külli miqdarda vəsaiti dövlətin büdcəsinə keçirdi. Tarixçi Salahi Sonyel bu barədə yazır: *“Erməni kilsəsinə məxsus əşyalara tətbiq olunan qərarlar çərçivəsində 120 milyon rubl dəyərində mülk və 10 milyon rubl nağd pul rus dövlət bankının balansına keçmişdir”* [12, s.301].

Görkəmli Türkiyə tarixçisi Esat Uras isə kilsə əmlakına qoyulan qadağadan öncə də 1885-ci il çar fərmanı ilə erməni məktəblərinin bağlandığını, 1896-cı ildə isə bir çox erməni ziyalıların saxlanılaraq Sibirə sürgün edildiyini qeyd edir [13, s.371]. Göründüyü kimi, erməni xeyriyyə cəmiyyətlərinin fəaliyyətinə qadağa qoyulması, mətbuata senzuranın tətbiq edilməsi halları bir daha onu göstərdi ki, çarizmin “erməni məsələsi”nə münasibəti heç də əvvəlki tək müsbət deyildi.

1903-cü ildə Qafqazda mülki hissə üzrə ali rəis knyaz Qriqori Qolitsının sərəncamı ilə Qriqorian kilsə əmlakının müsadirəsi erməni-rus qarşıdurmasının son həddi oldu [4, s.55].

1903-cü il çar fərmanından sonra erməni kilsəsi açıq-aşkar terrora dəstək verirdi, siyasi aksiyalarda birbaşa iştirak edirdi. Məhz bu dövrdən etibarən Daşnaksütyun və onunla əlaqədar digər terrorçu qruplar fəal hücum keçirdilər: kütləvi nümayişlər və iğtişələr, hökumət müəsisələrinin boykot edilməsi, yaraqlıların silahlı hücumları, şantaj, böhtan, zorakılıq, hədə-qorxu adı hala çevrilmişdi. Lakin daşnaklar ən sevimli metodlarından – kütləvi və geniş terrordan əl çəkmədilər. Erməni terrorunun hədəfi yalnız yüksək vəzifəli çar məmurları, polis nəfərləri və jandarmalar deyil, həm də bu və ya digər səbəbdən daşnaklarla əməkdaşlıqdan boyun qaçıran və erməni şantajına tabe olmayan ictimai xadimlər, jurnalistlər, nüfuzlu şəxslər idilər. Daşnaksütyunun iyrənc əməlləri və terror yuvasına çevrilməsi barədə türk tarixçisi Ramazan Uslu yazır: *“...bu üzdənirəq “partiya”nın təşəkkül tarixi və fəaliyyəti göstərir ki, terror, mülkiyyətdən, əmlakdan məhrumetmə, kütləvi qətliaların təşkili və həyata keçirilməsi “Daşnaksütyun”un siyasi mübarizəsinin əsas metodu olmuşdur və olaraq qalır. Partiyanın proqramı və gələcək cinayətkar fəaliyyət təcrübəsi Daşnaksütyunu beynəlxalq erməni terror təşkilatı hesab etməyə ciddi əsaslar verir”* [14, s.134].

1903-cü ilin mart ayında Tiflisdə Qafqaz sosial-demokrat təşkilatlarının I qurultayı keçirildi. Burada Qafqaz komitəsi başda olmaqla RSDFP-nin Qafqaz ittifaqı yaradıldı. Bakıda və Yelizavetpolda yeni demokratik dərnəklər meydana gəldi. 1904-cü ildə RSDFP-nin Bakı komitəsi nəzdində “Hümmət” (“Güc”) qrupu yaradıldı. Həmin qrup müsəlmanlar arasında maarifçi-inqilabi iş aparırdı. Qeyd edək ki, Komitənin nəzdində erməni bölməsi də yaradılmışdı.

Nəticə. Bəhs olunan dövrdə erməni terrorçu-siyasi təşkilatları Azərbaycanda milli qırğın törətmək üçün tam hazır vəziyyətə gətirilmişdi. Çarizm bu məsələdə erməniləri müdafiə etmək siyasətini davam etdirirdi. Artıq bölgə baş verəcək erməni-müsəlman qırğınlarının əsas mərkəzinə çevrilməkdə idi.

ƏDƏBİYYAT

1. Nəcəfov B. Düşmənin iç üzü: XIX əsrin sonu XX əsrin əvvəllərində Türkiyə və Cənubi Qafqazda erməni terrorizminin tarixi. III cildə, 1 cild. Bakı: Çarşıoğlu, 2007, 438 s.

2. Seyit Sertçelik. Rus və erməni mənəbləri işığında erməni problemi (1678-1914). Meydana çıxma prosesi. II cildə, 1-ci cild. Ankara: STR Yayınları, 2017, 398 s.
3. Azərbaycanlıların soyqırımı: tarixin qanlı salnaməsi. I cild. Bakı: Oskar, 2012, 444 s.
4. Svyataxovski T. Rusiya və Azərbaycan: sərhədyanı bölgə keçid dövründə. Bakı: Xəzər Universiteti Nəşriyyatı, 2000, 373 s.
5. Qafqazda "erməni məsələsi" Rusiya arxiv sənədləri və nəşrləri üzrə. Üç cildə. İkinci cild, 1905-1906. Bakı: Elm, 2010, 616 s.
6. Erix Fayql. İpək yolu üzərində odlar yurdu-Azərbaycan tarixi. Bakı: Şərq-Qərb, 2009, 183 s.
7. Karinyan A.B. Ermeni milliyətçi akımları. İstanbul: Kaynak yayınları, 2006, 104 s.
8. Azərbaycan Xalq Cümhuriyyəti Ensiklopediyası. II cildə, 1-ci cild. Bakı: 2004, 299 s.
9. Cəfərli E. Naxçıvanda erməni-Azərbaycan münacişəsi. Bakı: Nurlan, 2008, 280 s.
10. ARDTA, fond 524, siyahı 1, iş 57, vərəq 1-15.
11. Valehoğlu F. Tiflis quberniyasında azərbaycanlılara qarşı 1905-ci il kütləvi qırğınları. Bakı: Turxan NAB, 2013, 240 s.
12. Sonyel S.R. Osmanlı ermenileri. Böyük güclər diplomasisinin kurbanları. İstanbul: Remzi Kitabevi, 472 s.
13. Uras E. Tarihte ermeniler ve ermeni meselesi. İstanbul: Belge Yayınları, 1976, 791 s.
14. Ramazan U. XIX əsrin ikinci yarısında Osmanlı dövlətində ermənilərin antitürkiyə fəaliyyəti: / tarix üzrə fəlsəfə doktoru dissertasiyası / Bakı, 2011, 164 s.

SHABNAM JAFAROVA
Baku State University

ECONOMIC, DEMOGRAPHIC AND ORGANIZATIONAL SITUATION OF ARMENIANS IN AZERBAIJAN IN THE LATE XIX-EARLY XX CENTURIES

At the end of the 19th century, the Armenian bourgeoisie had amassed considerable capital by using ugly methods. At that time, along with churches, cultural and educational organizations in Baku, all publishing houses were under the control of the Dashnaksutyun party.

In the late 19th and early 20th centuries, Armenian committee members, whose attempts to establish an Armenian state in Eastern Anatolia failed, continued to spread their insidious intentions and spread rapidly to various major cities in the South Caucasus to want create a "Greater Armenia from sea to sea".

Keywords: Armenian terrorist organizations, demographic situation, economy.

Məqalənin redaksiyaya daxil olduğu tarix: 9 mart 2021-ci il.

Məqalənin çapa qəbul olma tarixi: 22 mart 2021-ci il.

Rəyçilər: t.e.d. Əsməd Muxtarova, t.e.d. Anar İsgəndərov.

УОТ 94(479.24)

АЗАД РЗАЕВ

доктор философии по истории, доцент Бакинского Государственного Университета

ХУМАР САФАРОВА

доктор философии по истории, доцент Бакинского Государственного Университета

АЛИ АЛИЕВ

старший научный сотрудник БМА имени У.Гаджибекова

azad_rzayev@mail.ru

АРМЯНО-АЗЕРБАЙДЖАНСКОЕ ВООРУЖЕННОЕ ПРОТИВОСТОЯНИЕ В ПЕРВЫЕ ДЕСЯТИЛЕТИЯ XX ВЕКА И В ПЕРИОД СУЩЕСТВОВАНИЯ АЗЕРБАЙДЖАНСКОЙ ДЕМОКРАТИЧЕСКОЙ РЕСПУБЛИКИ (1918-1920гг.)

В данной статье на основе архивных и документальных материалов исследуются истоки, причины и конкретные факты армяно-азербайджанское вооруженного противостояния в первые десятилетия XX века и в период существования Азербайджанской Демократической Республики (1918-1920гг.) Дана политическая оценка актам геноцида совершённого армянами в отношении азербайджанского народа в марте 1918 года в Баку и его окрестностях. Благодаря деятельности правительства АДР, создавшего в Карабахе генерал-губернаторства во главе с Х.Султановым армянским националист не удалось вытеснить отсюда коренное азербайджанское население и передать этот регион под юрисдикцию Армении.

Ключевые слова: национально-освободительное движение азербайджанского народа, армянский национализм, акты геноцида армян в отношении азербайджанского народа в марте 1918 г., вооруженное противодействие правительства АДР армянским националистам.

Введение. В мае 1905 г. наместником русского царя на Кавказе был назначен граф И.Воронцов-Дашков. В отличие от своего предшественника князя Г.С.Голицына прославившегося своим негативным отношением к армянам, он считал, что дружба с последними - залог укрепления позиций царизма в Азербайджане и в целом на всём Южном Кавказе. В письме к русскому царю Воронцов-Дашков писал: «...русская политика непрерывно с Петра Великого базировалась на доброжелательном отношении к армянам, которые и отплачивали за это нам во время военных действий активной помощью... покровительствуя армянам, мы приобретали верных союзников, всегда оказывавших нам большие услуги» (23, с.80). В то же время Воронцов-Дашков обвинял азербайджанцев в склонности к сепаратизму: «...если нам (царским властям – А.Р.) и следует опасаться сепаратизма среди различных народов Кавказа, так только со стороны этого населения (азербайджанцев – А.Р.), по причине его численного превосходства над другими народами и возможности вспышек религиозного фанатизма, а также близости Кавказа к мусульманским государствам. Армяне и грузины прекрасно понимают, что вне России они были бы поглощены мусульманами...» (23, с.81).

Отмеченные обстоятельства значительно активизировали деятельность армянских политических групп в Азербайджане и за его пределами. Так, в 1903 году в Баку и Елизавет-поле были созданы местные комитеты армянской националистической партии «Дашнак-цутюн» (Союз) (3).

Спустя месяц после начала первой русской революции (январь 1905 г.), азербайджанское население Баку и сопредельных с ним местностей оказалось насильственно втянутым в межнациональное противостояние с армянами. Оно стало началом армяно-азербайджанского противостояния в регионе, закономерным результатом перенесения в начале XX в. армянскими националистами и их идеологами т.н. «армянского вопроса» в пределы Южного Кавказа, результатом которого должно было стать «очищение смешанно населенной территории от азербайджанцев с последующим её заселением армянами» (2).

Долгое в исторической науке, в научной и публицистической литературе, учебниках истории советского периода основным виновником межнациональных кровавых столкновений (в нашем случае армяно-азербайджанских - А.Р.) периода первой русской революции называлось самодержавие, которое, стремилось отвлечь рабочий класс от участия в революционном движении, и тем самым способствовало нарастанию вражды между азербайджанским и армянским народами. После развала Советского Союза (декабрь 1991г), с началом современного этапа Армяно-азербайджанского, Нагорно-карабахского противостояния азербайджанские историки видят причину разразившегося в те годы конфликта в агрессивности и претензиях армян на роль этноса – лидера в пределах трех губерний Южного Кавказа – Бакинской, Елизаветпольской и Эриванской, что вызывало вполне закономерный протест со стороны мусульманского, в большинстве своем тюркского этноса.

Первые столкновения между представителями мусульманской и армянской общинами Баку произошли 6 февраля 1905 года. Поводом послужило убийство конвоиром – армянином в Баиловской тюрьме заключенного – мусульманина. Город покрылся баррикадами, начались поджоги промыслов, разгром бакалейных лавок и магазинов. В ходе перестрелок и разгромов промыслов, заводов и торговых точек погибло более 1000 человек (17, с.83).

Царская администрация в обозначенных событиях проявила удивительную нерасторопность и безликость и по этой причине вооруженные кровавые армяно-азербайджанские столкновения в Баку продолжались до 10 февраля 1905 года.

Кровавые столкновения между армянами и азербайджанцами затем стремительно переместились в другие регионы Азербайджана в частности на Карабах, Иреван и Тифлис. «Дашнакцутюн» и другим армянским национальным организациям, удалось вооружить и создать многочисленные отряды армян для борьбы с мусульманским населением. На их пути стали мусульманские крестьянские отряды, возглавляемые гачагами. Армяно-азербайджанское вооруженное противостояние приняло еще более ожесточенный характер в ходе событий в Шуше в августе 1905- года. В ходе столкновений армяне подкупив чиновников царской администрации использовали в своих вооруженных акциях против азербайджанцев регулярные части армии, что привело к гибели здесь сотен людей. В целом в ходе армяно-азербайджанских столкновений погибло, в общей сложности, около 10 тыс. человек (17, с.83).

Лидеры армянских националистов возложили всю ответственность за трагические последствия события февраля 1905 года на царскую администрацию, обвиняя последнюю в «преступном бездействии и попустительстве» (6, с.9). В одном из документов партии «Дашнакцутюн» отмечалось: «войну с правительством для удобства можем перенести в Тифлис или даже в Петербург, а войну с татарами (азербайджанцами – А.Р.) переносить на другое место нельзя» (1).

Аналогичную позицию занял Бакинский комитет РСДРП(б). В его обращении к гражданам Баку в связи с событиями февраля 1905 года отмечалось: «вся вина за эти события возлагается на власти и лично на губернатора Баку Накашидзе (25). Позволим себе отметить, что отмеченные выше заявления были продиктованы чисто политической конъюнктурой того времени.

Февральские события 1905 года повлекли за собой создание ряда мусульманских анти-террористических, политических организаций. Самой значимой из них была партия «Дифаи», созданная группой азербайджанской интеллигенции во главе с выпускником Сорбонского Университета Ахмед беком Агаевым и имевшая помимо Баку, отделения в Елизаветполе, Шуше, Агдаме, Барде, Нахчыване и других городах. Её главной задачей стала защита мусульманского населения от армянской агрессии и вероломной позиции царских чиновников посредством террора (8, с.145).

Противодействие членов партии «Дифаи» бесчинствующим армянским отрядам сыграло огромную роль в постепенном спаде межнационального противостояния, К 1908 году армяно-азербайджанские столкновения перестали носить массовый характер и на время прекратились.

В результате столкновений в 1905-1906 годах на территории Южного Кавказа с лица земли были стерты 158 азербайджанских сел (17, с.84).

На их месте появились поселения армянских переселенцев из Турции и Ирана. Несмотря на то, что эти новоявленные армянские селения не составляли единой территории и оказались внедренными в азербайджанцами земли. Пройдет немного времени и армянские националисты в преддверии первой мировой войны и последовавшей за ней февральской революцией (1917) не упустили возможностям воспользоваться отмеченным обстоятельством для своих территориальных претензий.

После объявления Османской Турцией войны царской России её верноподданные граждане - армянские добровольцы во главе с Адронником, посчитали своим священным долгом принять участие в боевых операциях против турок. Конкретным результатом военных операций на Восточном фронте в апреле 1915г. стало массовое истребление турок и армян в Восточной Анатолии. Но почему-то по сей день эти события в отмеченном регионе преподносятся армянами, как проявление геноцида 1,5 млн. армян со стороны Турции.

Армяне усилили нападки на азербайджанцев, обвинив последних в сочувствии туркам. В течение 1917 года 109 азербайджанских сел в Зангезурском уезде и 157 в Карабахе подверглись нападению армянских вооруженных отрядов, все они были частично или полностью разрушены (13).

В февраля 1918г. начались армяно-азербайджанские столкновения в Иреванском уезде. В общей сложности с начала 1917 г. по март 1918 г. в этом уезде было разграблено и уничтожено 197 азербайджанских сел (11).

Большевистский переворот в России и их политика в отношении «армянского вопроса» активизировали усилия армян по завладению значительной частью оружия и боеприпасов, оставленных русскими войсками. Русские солдаты и офицеры возвращающиеся на родину по причине ликвидации Кавказского фронта продавали своё оружие и боеприпасы армянскому населению Баку. Лидеры партии «Дашнакцутюн» решили воспользоваться сложившейся ситуацией для захвата власти. «Перед лицом такой опасности - отмечает в своей монографии Д.Гасанлы - мусульманские общества сочли нужным создание сил самообороны и мусульманских воинских формирований» (15, с.101).

Обозначившийся в Азербайджане с февраля 1917 года подъем национально-освободительного движения, рост авторитета партии «Мусават» и расширение его социальной базы в лице мусульманского населения стали серьёзным препятствием для реализации агрессивных планов армянских националистов. Однако позволим себе сделать замечание следующего порядка. Как известно, 2 ноября 1917 г. была провозглашена советская власть. Руководство Бакинского совета приступило к созданию органов советской власти по образцу советской России. В первую очередь была создана Красная гвардия, на 70% состоявшая из армян и лиц христианского происхождения. Помимо этого советские власти не заметили факт присутствия в Баку 12 тысяч вооруженных армян. Руководители армянских политических организаций вступили в тайный сговор с большевиками, и потому все попытки представителей мусульманских политических партии по предотвращению преддверии мартовских событий 1918г. оказались безуспешными. В последствии А.Хасмамедов - председатель Чрезвычайной следственной комиссии по исследованию мартовских событий писал по этому следующее: «мусульмане видели, что армяне их вызывают на выступление, но, не желая братоубийственной войны и её последствий призывали мусульманский народ сохранять спокойствие и терпеливость» (18).

Руководство Бакинского совета вместо того чтобы остановить процесс создания армянских вооруженных формирований начало репрессии в отношении мусульманского населения города. Первым шагом на этом пути стало разоружение нескольких сот офицеров и солдат на пароходе «Эвелина», которые прибыли в Баку для участия в похоронах сына азербайджанского миллионера Г.З.Тагиева - М.Тагиева. В свою очередь армяне распустили среди русского населения города слух о том, арестованные офицеры намеривались применить вооруженную против жителей русско-молочанских сел на Мугани.

Разоружение азербайджанских солдат и офицеров вызвало справедливое возмущение

азербайджанского населения Баку и его пригодных окрестностей. 30 марта с утра в различных районах города начались стихийные митинги азербайджанцев требовавших освобождения арестованных офицеров и возвращения им оружия.

В этот же день состоялось экстренное заседание руководителей военных организаций Бакинского совета. Было принято решение о создании Революционного комитета обороны. Этот комитет был объявленным высшим военно-политическим органом в Баку и его районах. В состав этого комитета руководившем истреблением азербайджанцев вошли С.Шаумян, Г.Карганов, П.Джапаридзе. В его состав был также приглашён руководитель Бакинской организации «Дашнакцутюн» - С.Мелик-Бончян (9, с.169).

Для предотвращения дальнейшей эскалации главе партии «Мусават» М.Э.Расулзаде пошел на переговоры с большевиками и ему удалось договориться с ними о возвращении отобранного оружия. Однако в момент его передачи последовал провокационный обстрел отряда Красной Армии, что дало большевикам повод начать крупномасштабную операцию против мирного азербайджанского населения Баку. Глава Бакинского совета писал поэтому следующее: «мы воспользовались поводом, первой попыткой вооруженного нападения на наш конный отряд и открыли наступление по всему фронту... у нас были уже вооруженные силы около 6 тысяч человек. У «Дашнакцутюн» имелось также около 3-4 тысяч национальных частей, которые были в нашем распоряжении. Участие последних придало отчасти гражданской войне характер национальной резни, но избежать этого не было возможности. Мы шли сознательно на это. Если б они взяли верх в Баку, город был бы объявлен столицей Азербайджана» (27, с.246).

С 30 марта по 1 апреля 1918 года в Баку и его окрестностях отмечались невиданные акты геноцида, жертвами которых согласно обобщающему отчёту Чрезвычайной следственной комиссии стали 12 тыс. азербайджанцев.

Ужасающие масштабы зверств, свидетельствуют о том, что главной целью большевистских и дашнакских банд являлось физическое уничтожение азербайджанцев с последующим захватом их имущества и переходом политической власти в Баку в руки армян и большевиков (16, с.8).

В результате массовой резни азербайджанцев, устроенной в марте 1918 года большевиками и дашнаками им удалось временно захватить власть в Баку, но последствия этих трагических событий оказались плачевными для этого альянса и нанесли ощутимый удар по их стратегическим интересам на Южном Кавказе.

Мартовские события 1918г. в Баку долгие годы в исторической литературе преподносились как одно из проявлений гражданской войны. Также утверждалось, что «Бакинскому совету в ходе мартовских событий 1918г. ничего не оставалось, кроме как искать поддержки одной национальной группы в борьбе против другой и использовать имеющиеся национальные противоречия» (10, с.333).

В результате массовой резни азербайджанцев, устроенной в марте 1918 года большевиками и дашнаками им удалось временно захватить власть в Баку, но последствия этих трагических событий оказались плачевными для этого альянса и нанесли ощутимый удар по их стратегическим интересам на Южном Кавказе. В тоже время мартовские события окончательно подорвав и без того низкий авторитет большевиков среди азербайджанского населения, значительно укрепили социальную базу национальных сил и привели к консолидации политических процессов в Азербайджанском национальном движении.

Массовое уничтожение большевиками и армянами мусульманского населения в Баку было своего рода прелюдией стратегического плана этого альянса по очищению территории Азербайджана от его коренного населения - азербайджанцев.

Почти одновременно с событиями в Баку массовое уничтожение азербайджанцев имело место в Шамахе. Бакинский совет послал сюда 2 тысячи армянских солдат и 60 телег оружия. Именно они разгромили город, разрушили все мечети, вырезали почти всех мужчин, а также женщин и детей (19). Аналогичная участь постигла мусульманское население Лянкярани, Сальяна, Кюрдамира. Жертвами большевистско-дашнакских отрядов во главе с известным

дашнаком Амазаспом, получившим от главы Бакинского Совета С.Шаумяна особые полномочия стали 2 тыс. жителей Губы. Карателями двигало лишь чувство мести и ненависть к азербайджанцам, их жертвами ими были разгромлены 122 мусульманских села (20).

После обретения Азербайджанской республикой независимости (октябрь 1918г.) по инициативе Общенационального лидера Гейдара Алиева началось изучение и донесение до мировой общественности реалий совершенного 31 марта 1918г. армянами геноцида нашего народа. Исторически значимым указом Гейдара Алиева «О геноциде азербайджанцев», изданном 26 марта 1998 года, 31 марта был объявлен «Днем геноцида азербайджанцев» (в период существования АДР 31 марта 1918г. и 1920г. были объявлены днями народной скорби -А.Р.).

Мартовский геноцид в Баку и в ряде уездов Азербайджана был чудовищным преступлением, актом геноцида совершенным Бакинским советом в союзе с армянскими националистами в отношении азербайджанского народ. Его трагические последствия актуализировали задачу обретения азербайджанским народом политической независимости и возрождения утраченной в первой половине XIX века государственности.

2 апреля 1918г. Закавказский Сейм (был создан в феврале 1918г. и состоял из трех фракций представлявших интересы трёх народов Кавказа - азербайджанцев, армян и грузин – А.Р.) был информирован о массовой резне в Баку и его окрестностях. Азербайджанский историк А.Балаев в своей монографии пишет по этому поводу следующее: представители армянской фракции заявили о том, что «будущая власть в Баку должна быть не чисто азербайджанской, а интернациональной и армянские вооруженные формирования должны оставаться в городе» (9, с.178). Это предложение было подвергнуто резкой критике представителями азербайджанской фракцией которые категорически заявили о том, что вся власть в Баку и Восточном Закавказье должна принадлежать азербайджанцам.

Армянская и грузинская фракции фактически проигнорировали трагическую реальность мартовских событий и тем самым фактически одобрили кровавые акты Бакинского совета.

Позиция, занятая Закавказским Сеймом в отношении мартовских событий, а также возникшие во время Трабзонских переговоров с Турцией проблемы окончательно подорвали доверие политических сил Азербайджана к этому законодательному органу. С каждым днем становилось все более очевидным, что представители трех основных фракций Сейма: азербайджанской, грузинской и армянской - не находят общего языка и не имеют единой программы. Каждая нация все более открыто стремилась к достижению своих стратегических целей, которые не только не совпадали, но и противоречили друг другу. В частности об этом пишет видный азербайджанский учёный Т.К.Кочарли: «грузины стремились реализовать свои национальные чаяния с помощью Германии, армяне оставались верными своей традиционной пророссийской ориентации, а азербайджанцы пытались получить поддержку Турции» (21, с.88).

Ход дальнейших показал, что деятельность этой государственной структуры обречена на распад. В этих условиях самороспуск 26 мая 1918 года Закавказского Сейма стал лишь закономерным итогом происходящих в регионе политических процессов и подтверждением невозможности добровольного сосуществования трех республик Южного Кавказа в рамках единого государств.

После роспуска Закавказского Сейма и провозглашения Грузией и Азербайджаном независимости армянам не оставалось ничего другого, как тоже объявить о независимости Армении. Таким образом, в конце мая 1918 года на Южном Кавказе появились три суверенных государства: Грузия, Азербайджан и Армения.

28 мая 1918 года, на первом заседании Национального Совета был принят «Акт о независимости Азербайджана», юридически закреплявший факт создания нового государства - Азербайджанской Демократической Республики (АДР). В составе АДР находились Нахчыванский и Шарур-Даралгезский уезды, часть Ново-Баязетского и Эриванского уездов, Закавказский округ, Бакинская и Елисаветпольская (Гянджа) губернии, в пределы которой

входила территория Карабахского региона. Согласно меморандуму генерального секретаря Лиги Наций площадь АДР была равна 104 000 кв.км. (7, s.264).

29 мая 1918 года Национальный совет Азербайджана принял решение об уступке Ирана армянам, основываясь на том, что «для образования армянского государства им нужен политический центр, а таковым после отхода Александрополя к Турции может быть только Эривань» (12).

В современной азербайджанской историографии имеются различные объяснения этому, несомненно, ошибочному решению Национального совета АДР. Не вдаваясь в мельчайшие подробности, считаем своим долгом отметить, что данный факт еще раз свидетельствует: в новейший период армянская государственность была создана на исторической азербайджанской территории, а столицей этого государства стал древний азербайджанский город. Территория Армянской республики сводилась практически к Иреванскому и Эчмиадзинскому уезду с 400 тыс. жителей. По решению Батумской конференции (1918г.) территория Армянской республики была определена в 10 тыс.кв.км.

После обретения независимости государствами Южного Кавказа в 1918 году между ними остро встал вопрос территориальных споров. Так, спорные пограничные вопросы с Грузией были предоставлены на усмотрение населения Закатальского округа, население высказалось в пользу Азербайджана. Что касается территориальных проблем между Арменией и Азербайджаном то они на долгие годы, превратились в очаг межнациональной и межгосударственной розни.

В конце лета 1918 г. армянская армия под командованием Андроника вторглась в Зангезур. До конца октября армянами были разорены 115 селений, убиты 7700 мусульман, 2500 были ранены, 50 000 человек были изгнаны из родных мест. В нагорной части Карабаха те же действия с особой жестокостью совершались против азербайджанцев (14, с.105).

В конце сентября османо-азербайджанские войска перешли в наступление против дашнаков и 1 октября взяли Шушу без боя. Отрядам дашнаков удалось укрепиться в горных районах Карабаха, где и провозгласили образование так называемой «Нагорно-Карабахской Республики» (22, с.12).

В ноябре 1918 г. завершилась Первая мировая война. Турецкие войска по условиям Мудросского перемирия (октябрь 1918) со странами Антанты покинули пределы Южного Кавказа. По требованию Германии, армяне прекратили наступление на Карабах (24, s.128).

15 января 1919 года правительство АДР приняло решение о создании Карабахского генерал-губернаторства в составе Джеванширского, Шушинского, Джебраильского и Зангезурского уездов. 29 января 1919 года временным генерал-губернатором Карабаха был назначен Хосров бек Султанов (5).

Все учреждения и должностные лица в указанных уездах, кроме судебных, передавались в подчинение генерал-губернатору. В его функции входило «борьба и полная ликвидация армянского движения, окончательное установление порядка в указанных уездах, обеспечение безопасности мирного населения, организация местной власти, снабжение продовольствием беженцев» и т.д.

Создание Карабахского генерал-губернаторства вызвало истерическую реакцию руководства дашнакской Армении. МИД Армении направил ноту протеста правительству АДР, квалифицируя данное решение «как посягательство на территориальные права Армении», требуя его отменить.

В ответной ноте, подписанной министром иностранных дел АДР А.Зиятхановым, подчеркивалось, что протест армянской стороны «против постановления об учреждении временного генерал-губернаторства в Джеванширском, Шушинском, Джебраильском и Зангезурском районах Азербайджанской республики является не основательным, так как эти районы составляют неоспоримую и неотъемлемую часть Азербайджана». Поэтому «не только юридической, но даже нравственной обязанностью» правительства АДР является принятие «усиленных мер для восстановления порядка и защиты на своей территории жизни, чести и имущества своих граждан, без различия национальности, от произвола безответственных лиц». А.Зият-

ханов квалифицировал подобные протесты армянской стороны, как «вмешательство во внутренние дела Азербайджана (5).

Не достигнув своей цели, правительство Армении путем давления и шантажа попыталось добиться от союзного командования аннулирования данного решения правительства АДР. Но эти попытки не дали желаемого результата. Протестующим армянам генерал Томсон заявил: «Дело в том, что некоторые армяне очень огорчены тем, что не могут использовать в целях мести факт оккупации Британией Азербайджана. Они обязаны понять, что вопрос будет решать не военная сила, а Мирная конференция» (26, с.35).

12 февраля 1919 года Х.Султанов прибыл в Шушу и приступил к исполнению своих обязанностей, что было встречено с большим облегчением и надеждами со стороны азербайджанского населения.

Считаем, что создание Карабахского генерал-губернаторства было одним из наиболее эффективных шагов правительства АДР в направлении восстановления юрисдикции Азербайджанского государства над нагорной частью Карабаха. В августе 1919г. на заседании VII съезда представителей армянских крестьян, проживающих в нагорной части Карабаха было принято решение подчиниться азербайджанскому правительству и в составе Азербайджана мирно жить с азербайджанским населением (22, с.27). Достигнутое обеими сторонами соглашение в полной мере гарантировало права армян Карабаха, их имущественную и жизненную неприкосновенность. Кроме того, по условиям данного соглашения, армянам Карабаха предоставлялось «право культурного самоопределения».

По указанию азербайджанского правительства председатель азербайджанской делегации на Мирной конференции в Париже А.М.Топчибашев 9 сентября 1919 г. представил председателю конференции документ, в котором было сказано, что «представители армянского населения Карабаха приняли решение подчиниться азербайджанскому правительству» (24, с.130).

23 ноября 1919 года в Тифлисе при посредничестве союзников между Азербайджаном и Арменией было подписано соглашение. По его условиям, стороны обязались прекратить все происходящие между ними вооруженные столкновения, деблокировать все коммуникации и обеспечить их безопасность, в дальнейшем не прибегать к силовым методам при решении спорных проблем, включая вопрос о границах. Стороны также взяли на себя обязательство незамедлительно вывести свои войска из Зангезура (24, с.133).

Азербайджано-армянское соглашение от 23 ноября 1919 года носило временный характер, и на основе указанных в нем принципов стороны должны были выработать окончательное соглашение по спорным проблемам между двумя государствами. С этой целью, было решено в самое ближайшее время созвать азербайджано-армянскую конференцию.

Однако очень скоро выяснилось, что армянская сторона вовсе не собирается выполнять условия соглашения. Несмотря на то, что азербайджанская сторона в краткие сроки вывела свои войска с территории Зангезура, армяне не только не предприняли аналогичного шага, но даже стали наращивать в этом регионе свои вооруженные формирования. В ноябре 1919 года армяне приступили к активным боевым действиям в Зангезуре.

По вине армян, к моменту начала большевистской агрессии в апреле 1920 года, Азербайджан и весь регион Южного Кавказа вовлеченным в кровавый межнациональных и межгосударственных конфликтов. Это в свою очередь, значительно снизило возможности сопротивления государств Южного Кавказа наступлению войск Советской России.

Помимо этого, именно военной агрессией Армении против Азербайджана в 1918-1920 годах был создан прецедент решения территориальных проблем в регионе силой оружия. Оккупация Карабаха большевистскими войсками в мае 1920 г. превратила эти исторические земли Азербайджана в субъект территориальных споров. В первые годы советизации, видя как центральное правительство большевиков передает Армении исконно азербайджанские земли. Н.Нариманов писал В.И.Ленину, что «земли, которые считались неоспоримо азербайджанскими, теперь при советской власти стали спорными, что народ видит это и выражает недовольство» (4).

Заключение. Таким образом, анализ причин, характера конкретных фактов армян-азербайджанского вооруженного противостояния в первые десятилетия XX века и в период АДР актуализирует необходимость их должного научного осмысления и обращения к исторической памяти азербайджанского народа.

18 сентября 2013 года по указанию президента Азербайджана И.Алиева и при поддержке Фонда Гейдара Алиева в городе Губе был открыт «Мемориальный Комплекс Геноцида» для увековечения памяти погибших в результате геноцида армян против азербайджанцев. Его открытие можно считать одним из важнейших событий в истории независимого развития Азербайджанской республики.

ЛИТЕРАТУРА

1. Архив Политических Документов при Управления Делами Президента Азербайджанской Республики (далее АПД УДП АР), ф.276, оп.8, ед.хр.256, л.52.
2. АПД УДП АР, ф.276, оп.8, ед.хр.269, л.133.
3. АПД УДП АР, ф.276, оп.8, ед.хр. 465, л.20.
4. АПД УДП АР, ф.609, оп.1, д.71, л.41.
5. Азербайджанская Демократическая Республика (1918-1920). Внешняя политика (документы и материалы). - Баку, изд-во Азербайджан, 1998, 632 с.
6. Армяно-татарская смута как, один из фазисов армянского вопроса. Баку, «Шур», 1993, 48 с.
7. Azərbaycan tarixi. Ali mərtəblər üçün mühazirələr kursu. II hissə (XIX-XXI əsrin əvvəli). –Bakı, “Bakı Universiteti” nəşriyyatı, 2010, 264 s.
8. Багирова И.С. Политические партии и организации Азербайджана в начале XX века: 1900-1917/ И.С.Багирова. - Баку, «Элм», 1997, 346 с.
9. Балаев А. Азербайджанское национальное движение в 1917-1918гг. / А.Балаев. - Баку, «ЕЛМ», 1998, 280 с.
10. Большевики в борьбе за победу социалистической революции в Азербайджане. Документы и материалы. 1917-1918гг. - Баку, 1967, 333 с.
11. ГААР, ф.28, оп1, ед.хр.185, л.7.
12. ГААР, ф.970, оп.1, ед.хр.1, лл.51-52.
13. ГААР, ф.970, оп.1, ед.хр.253, лл.10, 18-19.
14. Гасанлы Дж.П. История дипломатии Азербайджанской Республики: В 3-х т. т.1. Внешняя политика Азербайджанской Демократической Республики (1918-1920).- Москва, Флинта, Наука, 2010, с.105.
15. Гасанлы Дж.П. Русская революция в Азербайджане: трудный путь к независимости. 1917-1920г. / Дж.П. Гасанлы. - Москва, ФЛИНТА, 2011, с.101
16. Геноцид азербайджанского народа 1918 года: организаторы и палачи. - Баку, ИПО «Турхан», 2013, 136 с.
17. Гусейнов Р. Очерки революционного движения в Азербайджане. вып.1 Революция 1905-1907 гг. / Р.Гусейнов - Баку, 1926, с.84.
18. Доклад председателя Чрезвычайной следственной комиссии А. Хасмамедова министру юстиции. По делу о насилиях, произведенных над мусульманским населением гор. Баку. 22.11. 1918. // АПД УДП АР, Ф.277, оп.2, д.16, л.15.
19. Доклад председателя Чрезвычайной следственной комиссии А.Хасмамедова министру юстиции по делу о разгроме гор. Шемаха и мусульманских селений в Шемахинском уезде и насилии, совершенных над мусульманским населением названных города и уезда. 22.11 1918г. // АПА УДП АР, ф.277, оп.2, д.16, л.12.
20. Доклад члена Чрезвычайной следственной комиссии Новицкого господину А.Хасмамедову, председателю той же комиссии о разгроме гор. Кубы и селений Кубинского уезда и насилия, совершенных над жителями упомянутого города и селений // ГААР, ф.1061, оп.1, д.95, л.6.

21. Кочарли Т.К. К истории карабахского вопроса (вымыслы и действительность) / Т.К. Кочарли – Баку, «Апостроф», 2000, с.88.
22. Мамедзаде Н. Геноцид азербайджанцев в Карабахском регионе Азербайджана: 1918-1920 / Н.Мамедзаде. – Баку, Элм, 2017, 342 с.
23. Мархулия Г. Армяне в поисках Армении. / Г.Мархулия. - Тбилиси, Изд-во «Универсал», - 2010, 64 с.
24. Nəşibli N.L. Azərbaycan Demokratik Respublikasını xarici siyasəti / N.L. Nəşibli. Bakı, Qanun nəşriyyatı, 2011, 328 s.
25. Очерки истории Коммунистической партии Азербайджана. Т.1. - Баку, Азербайджанское гос. изд-во, 1985, 486с.
26. Свиентоховский Т. Русский Азербайджан .1905-1920 // Хазар, 1990 №3(4), с.35.
27. Шаумян С.Г. Избранные произведения. - Москва, 1978, т.II, с.246.

AZAD RZAYEV

Associate professor of Baku State University

KHUMAR SAFAROVA

Associate professor of Baku State University

ALİ ALİYEV

Senior Researcher of Baku Music Academy named after U.Hajibeyov

**ARMENIAN-AZERBAIJANI ARMED CONFRONTATION
IN THE FIRST DECADES OF THE 20TH CENTURY AND DURING THE EXISTENCE
OF THE AZERBAIJAN DEMOCRATIC REPUBLIC (1918-1920S)**

This article explores the origins, causes and specific facts of the Armenian-Azerbaijani armed confrontation in the first decades of the XX century and during the existence of the Azerbaijan Democratic Republic (1918-1920) based on a wide range of archival and documentary materials. A political assessment was given to the acts of genocide committed by the Armenians against the Azerbaijani people in March 1918 in Baku and its outskirts. Thanks to the activities of the ADR government, which created a general-governorship in Karabakh, headed by Kh. Sultanov, the Armenian nationalists did not succeed in ousting the indigenous Azerbaijani population from here and transferring this region to the jurisdiction of Armenia.

Key words: National-liberation movement of the Azerbaijani people, Armenian nationalism, Armenian genocide acts of the against the Azerbaijani people in March 1918, armed opposition of the ADR government to Armenian nationalists.

Məqalənin redaksiyaya daxil olduğu tarix: 07 mart 2021-ci il.

Məqalənin çapa qəbul olunma tarixi: 22 mart 2021-ci il.

Rəyçilər: t.e.d. İbrahim Zeynalov, t.e.d. Qabil Əliyev.

UOT 94(479.24)

SAMİR İSMAYILOV
Tarix üzrə fəlsəfə doktoru,
Bakı Dövlət Universitetinin müəllimi
samir.ismayilov@mail.ru

AZƏRBAYCAN-ERMƏNİSTAN MÜNASİBƏTLƏRİ VƏ QARABAĞ MƏSƏLƏSİ AZƏRBAYCAN XALQ CÜMHURİYYƏTİNİN PARLAMENTİNİN MÜZAKİRƏLƏRİNDƏ (1918-1920)

Məqalədə Azərbaycan tarixinin bugün də ən həssas məsələlərindən biri olan, qonşu Ermənistanla Azərbaycanın 1918-1920-ci illərdə münasibətləri və Qarabağ məsələsi araşdırılır, Azərbaycan Xalq Cümhuriyyətinin Parlamentində bəhs olunan problemə həsr olunmuş müzakirələr təhlil olunur. Parlament sənədlərinin təhlili göstərir ki, Cümhuriyyət hökuməti və Parlamentinin qarşısında mühüm vəzifələrdən biri də qonşu respublikalar arasında, xüsusilə Ermənistanla münasibətlərin danışıqlar yolu ilə həll edilməsi idi. Bununla belə, Ermənistan tərəfinin tutduğu qeyri-konstruktiv mövqe, əzəli Azərbaycan torpaqlarına iddia etməsi bu ölkəni Azərbaycanın xoşməramlı təkliflərinə müsbət yanaşmasına imkan verməmişdi. Bütün bunların məqalədə araşdırılması, Parlamentdə bəhs olunan məsələnin həlli ilə bağlı müzakirələrin təhlil edilməsi nəzərdə tutulmuşdur.

Açar sözlər: Azərbaycan Cümhuriyyəti, parlament, Ermənistan, Qarabağ, danışıqlar, sülh.

Giriş. AXC xarici siyasətinin qarşısında duran mühüm vəzifə xüsusilə ərazi-sərhəd problemlərini daim önə çəkərək münasibətləri yaratmağa çalışan Ermənistanla münasibətlərin normallaşdırılması idi. Məlum olduğu kimi ərazi-sərhəd problemlərini şərtləndirən başlıca amil çarizmdən miras qalmış inzibati-ərazi bölgüsünün əhalinin etnik tərkibinə uyğun gəlməməsi idi. Bunun gələcəkdə respublikalar arasında münasibətlərin yaranmasına səbəb olacağını başa düşən AXC yaranmasının ilk dövrlərində Gürcüstana olduğu kimi Ermənistanla da müraciət edərək respublikaların ərazi məsələlərini üçtərəfli danışıqlarda həll etməyi təklif etmişdi. Lakin Ermənistan tərəfinin tutduğu qeyri-konstruktiv mövqe, əzəli Azərbaycan torpaqlarına iddia etməsi bu ölkəni Azərbaycanın xoşməramlı təkliflərinə müsbət yanaşmasına imkan vermədi.

Azərbaycan-Ermənistan münasibətləri ilə bağlı AXC Parlamentində müzakirələr. Parlament sənədləri göstərir ki, Azərbaycan Xalq Cümhuriyyəti daim Ermənistanla münasibətdə konstruktiv mövqe tutmuş, bu respublika ilə normal əlaqələrin bərqərar olmasına çalışmışdır. Baş nazir F.X.Xoyski parlamentin açılışı zamanı etdiyi çıxışında Ermənistanla elə ciddi bir ixtilafın olmadığını göstərərək təəssüflə demişdi: “Doğrudur, məzkur iki dövlətlər elə olduğu kimi (Gürcüstan və Dağlılar Respublikası nəzərdə tutulur) Ermənistan ilə dostluq hasil olmamışdır. Bunun da səbəbi şahid olduğumuz hadisələrdir” [1, v.8]. Baş nazir iki respublikanın arasında dostluğa mane olası səbəb kimi erməni-azərbaycanlı münasibətini görürdü. Parlamentdə “Müsavət” fraksiyası adından çıxış edən M.Ə.Rəsulzadə gələcək hökumətin erməni siyasətini belə xarakterizə edirdi: “Keçmişin məşum tərkəsi olan erməni-müsəlman hadisəti-ələmiyyəsinə bir daha meydan verməmək üçün hökumət hər növ fədakarlığa təhəmmül etməli, burada dağıdıcı ədavətin izaləsinə səy etməlidir” [2, v.13]. Sosialist fraksiyası adından çıxış edən Ə.C.Pepinov da hökumətin qarşısında qoyduğu tələbdə Ermənistanla münasibətlərin normallaşdırılmasını əks etdirirdi: “Yaxın qonşumuz olan Ermənistan Cümhuriyyətilə şimdiyə qədər heç bir münasibətə girilməmiş və mövcud olan münasibət isə pək gərgin, heç dostanə deyil, halbuki, hal və vəziyyət bizim ilə Ermənistan arasında həqiqi dostluğun bərpa edilməsini tələb edir” [3, v.19].

Göründüyü kimi, Azərbaycan tərəfi daim Ermənistanla sülh yaratmaq, münasibətləri həll etmək üçün sülh və danışıqlar yolu ilə həll olunmasına tərəfdar idi. Lakin Ermənistan tərəfi nəinki bu təklifləri dəstəkləmir, əksinə hər vaxtlə Azərbaycan torpaqlarında etnik təmizləmə apararaq bu torpaqları Ararat Respublikasına birləşdirmək siyasəti aparırdı. Bu məqsədlə erməni hökuməti hətta cənab Andronikin “xidmətlərindən” istifadə etməkdən çəkinmirdi. Yeni yaranmış AXC-nin başının Bakının azad edilməsi və mərkəzi dövlət orqanlarının yaradılması məsələsinə qarışmasından

istifadə edən Andronik Naxçıvana hücum edərək Culfada onlarla müsəlman kəndini dağıtmışdı. Azərbaycanın yerli idarə orqanlarının sərəncamında kifayət qədər qüvvənin olmaması Andronikə qarşı mübarizə aparılmasını çətinləşdirirdi. Andronikin yerli türk-müsəlman əhalisini məhv edərək Qarabağ hüduqlarını keçməsi erməniləri ruhlandırdı, onlar Azərbaycan hökumətinin 3 dəfə xəbərdarlığına baxmayaraq qurultay keçirərək Qarabağın Ararat Respublikasına birləşdiyini elan etdilər. Azərbaycan hökuməti Andronikin törətdiyi qətl-qarət haqqında Ermənistan hökumətinə nota göndərərək bu hərəkətlərin qarşısının alınmasını tələb etsə də, Ermənistan hökuməti Andronikin hərəkətlərinin ona dəxli olmadığını bildirdi [4, s.112]. Parlamentin 20 dekabr 1918-ci il tarixli Qarabağ məsələsinə həsr olunmuş fəvqəladə iclasında çıxış edən F.X.Xoyski bununla əlaqədar deyirdi: “Erməni hökuməti cavab verdi ki, Andronikin erməni hökuməti ilə heç bir əlaqəsi yoxdur, özü də bir asidir. Erməni hökuməti özü də onun rədd edilməsinin və üsyanının yatırılmasını istəyir. Fəqət, gücü yoxdur, iş görə bilmir” [10]. Məsələ ilə əlaqədar çıxış edən sosialist Ə.C.Pepinov məsələni daha kəskinliyi ilə qoyaraq göstərdi ki, Andronik hərəkətinin gizli səbəbi Qarabağı Azərbaycandan ayıraraq Ermənistana birləşdirməkdir. Natiq düzgün olaraq göstərdi ki, bu ideya ermənilərin aparıcı partiyası olan daşnakstyunun başlıca məramıdır və daşnaklar hələ Petroqradda Zəngəzurun Ermənistana birləşdirilməsi ilə bağlı layihə təqdim etmişdilər. Hələ bu zaman məsələnin ümumi xarakter daşdığına bildirən müəllif indi məsələnin xarakter və səviyyəsinin dəyişdiyini göstərirdi: “İndi isə bu hökumət məsələsi olmuşdur. Hərçəndi ki, Ermənistan hökuməti rəsmən bizə Qarabağda işimiz yoxdur, Qarabağı istəmirik və Andronik ilə əlaqəmiz yoxdur deyir, lakin işlərin mahiyyəti bundadır” [6, v.40]. Doğrudan da Qarabağ və Zəngəzurun ilhaq edilməsi daşnakların başlıca məramı idi, daşnak hökuməti gələcəkdə bu torpaqları ilhaq etmək üçün vacib şərt olan etnik təmizləmə siyasəti həyata keçirən şəxsin təmsalında “asi”, “üsyankar” görməsi o qədər də inandırıcı görünmür.

Bu erməni hökumətinin Azərbaycanın ərazi bütövlüyünə qarşı yönəldilmiş işğalçı siyasətinin yeganə hadisəsi deyildi. 1919-cu il iyunun 4-də Yevlax-Şuşa yolunun təhlükəsizliyini təmin etmək məqsədilə Üçmıx adlı yerdə qoyulmuş posta hücum edən ermənilər 3 Azərbaycan əsgərini qətlə yetirdilər [7, v.12]. Bu hadisə Qarabağda ermənilərlə azərbaycanlılar arasında onlarla adamın ölümü ilə müşayiət olunan qalmaqala səbəb oldu. Parlamentin deputat komissiyası Şuşaya gedib hadisəni yerində tədqiq etdikdən sonra parlament müzakirələrində doktor Q.Qarabəyli və Ş.Rüstəmbəyov hadisələrdə erməni milli şurasını və ümumilikdə erməniləri günahlandırdılar, erməni deputatlar isə əksinə, vəziyyətin kəskinləşməsində Qarabağ və Zəngəzurun general qubernatoru Xosrov bəy Sultanovu günahlandırmağa başladılar [8, v.1].

Səfi bəy Rüstəmbəyov çıxışında obyektiv olaraq Qarabağ hadisəsini legitim hökumətə qarşı üsyan hesab edərək bildirirdi ki, Qarabağ erməniləri sərbəst hərəkət etmir, onlara xaricdən–Ermənistanda kömək edirlər. Natiq məsələ ilə bağlı general-qubernatorun əldə etdiyi faktlara əsaslanaraq deyirdi: “General-qubernatorun (X.Sultanov nəzərdə tutulur) əldə etdiyi dəlillər bunu şübhə xaricində isbat edərlər ki, onlar həmişə İrəvanla siyasi və maddi rabitədə olub, Şuşa erməni milli şurasının əlində olan bütün qüvvə və pul İrəvandan göndərilmiş, burası Şuşada Arzumanovun evi axtarıldıqda kəşf edilmişdir” [11].

Parlament üzvünün gətirdiyi təkzibedilməz faktlar bir daha Ermənistanın Qarabağı və Zəngəzuru ilhaq etmək niyyətində olduğu və onun bu niyyəti yerli erməni əhalisi vasitəsilə həyata keçirmək istəməsini sübut edir. Qeyd edək ki, ermənilər bu niyyətlərini həyata keçirmək məqsədilə xarici mətbuatdan, diplomatik missiyalardan, xüsusilə Paris sülh konfransının tribunasından təbliğat aparırdılar.

Ermənistanın Qarabağa təcavüzkar planları AXC Parlamentinin müzakirələrində. Parlament sənədlərində Ermənistan hökumətinin təhriki ilə Qarabağ hadisələrinin qızışdırılması geniş əks olunub. Qarabağ məsələsinə toxunan Ə.C.Pepinov bu məsələdə Azərbaycan məmurlarını günahlandıran ermənilərə müraciətlə göstərirdi ki, onlar özlərini də məsul bilməlidirlər: “Çünki Qarabağa milyonlarca paralar və əsləhələr ermənilər üçün Qarabağdan gəlir və bir çox Daşnakstün üzvləri Qarabağa gəlib təbliğat yapıb oranı da Ermənistana qatmaq istəyirlər” [12, v.96]. Daha sonra Ə.Pepinov Ermənistanın qeyri-konstruktiv mövqeyini tənqid edərək ermənilərin Qafqaz konfransında Azərbaycanın təkliflərinə razı olmadığını, ermənilərin Azərbaycan torpaqlarını Paris

sülh konfransında avropalıların əli ilə ilhaq etmək xülyasında olduqlarını göstərirdi: “Biz Qarabağı öz torpağımız hesab edərək, İrəvan hökuməti də Qarabağı öz yeri hesab edib oraya qüvvə və kömək göndərməkdə davam edir və sərhəd məsələsini böylə qarışığa salırlar” [12, v.97].

Ermənilərin 1920-ci ilin martında Qarabağda qaldırdıqları qiyam zamanı da erməni hökuməti öz mövqeyini açıq surətdə ortaya qoydu. Hələ yanvar ayının əvvəllərində Paris sülh konfransının Qarabağ üzərində AXC-nin hakimiyyətini tanıması erməniləri olduqca məyus etmişdi. Vəziyyətlə barışmaq istəməyən ermənilər zor yoluna əl ataraq vəziyyəti öz xeyirlərinə dəyişməyə cəhd edərək Qarabağ, Zəngəzur və Zəngibazar istiqamətində hücum keçdi. Azərbaycan Ordusu hissələrinin az olduğu Zəngəzurdə hücumun ilk dövründə 40 kənd yandırılmış, minlərlə insan öldürülmüş, on minlərlə əhali qaçqın vəziyyətinə düşmüşdü [14, v.14].

Bu vəziyyət parlament üzvü Cəmil Sultanovun 1920-ci il yanvar ayının 27-də parlamentin sədrinə göndərdiyi teleqramda daha aydın əks olunub: “Mahalın bədbəxt əhalisi adından yalvarıram, kağız üzərindən protestlərdən fəal hərəkətə keçin və Azərbaycanın ən yaxşı hissəsini birdəfəlik məhv olmaqdan xilas edin. Zəngəzurdan sonra növbə Qarabağıdır. Bütün bunların itirilməsinə görə türk xalqı və Azərbaycan qarşısında siz cavab verəcəksiniz” [15, v.59]. Digər teleqramında deputat Qarabağın dağlıq hissəsində ermənilərin qiyam hazırlamasını xəbər verirdi [16, v.61]. Mart ayında baş verən qiyam Sultanovun bu məlumatını bir daha təsdiq etdi.

Qiyamla bağlı parlamentin 2 aprel 1920-ci il tarixli iclasında çıxış edən daxili işlər naziri Mustafa bəy Vəkilov qiyamın xaricdən təşkil edildiyini göstərərək deyirdi: “Ələ keçən sənədlərdən və vəsiqələrdən məlum olur ki, bu fitnə hazırlığını yerli əhali nəinki, öz təşəbbüsü ilə etmiş, bəlkə kənardan gəlmiş qüvvələr bunu hazırlamışlardır” [17, v.27]. Hətta kommunist deputat Ə.H.Qarayev də Qarabağ üsyanının Ermənistandan idarə olunmasını etiraf edərək deyirdi: “Biz demişdik ki, bir nəfər İrəvan Parlamentinin üzvü Qarabağda əyləşib orada üsyan hazırlayır” [17, v.27]. Qeyd etmək lazımdır ki, ermənilərin Azərbaycana qarşı təşkil etdikləri bu qanlı avantüra Azərbaycan ordusu tərəfindən layiqli cəzasını aldı, lakin Samur çayı istiqamətindəki, əsas qoşun hissələrinin ölkənin qərbinə yeridilməsi AXC-ni bolşevik təcavüzü qarşısında müdafiəsiz qoydu.

Qeyd etmək lazımdır ki, AXC-nin Ermənistanə münasibətdə apardığı dostluq və əməkdaşlıq siyasətinə baxmayaraq bu respublika daim müxtəlif bəhanələrlə əlaqələrin pozulmasına çalışırdı. Dəfələrlə Azərbaycanın mübahisəli məsələləri sülh yolu ilə həll etmək çağırışlarına məhəl qoymayan Ermənistan Respublikası İrəvana Azərbaycan siyasi nümayəndəsinin təyin olunmasına süni əngəllər yaradırdı. Ermənistanda siyasi nümayəndəliyin yaradılmasının gecikdirilməsi haqqında hökumətə sorgu verən sosialist fraksiyasına cavabında F.X.Xoyski göstərirdi: “...biz Ermənistanə nümayəndə təyin etmək istəmişik, amma o hökumət cavab verməmişdir. Təkrar noyabr ayında müraciət edilmiş, yenə cavab çıxmamışdır” [18]. Baş nazir göstərirdi ki, diplomatik və beynəlxalq normalara uyğun olaraq təyin ediləcək diplomatik nümayəndəyə Ermənistan hökuməti razılıq verməli idi, Azərbaycan hökumətinin isə erməniləri təxirəsalmadan cavab verməyə məcbur etmək səlahiyyəti yoxdur [18].

Ermənistanın Qafqaz respublikalarının strateji mövqeyinə zidd olan və buna ciddi zərbə vura biləcək siyasəti Qafqaz ölkələrinə Denikin təhlükəsinin artması və bununla bağlı Gürcüstan-Azərbaycan müdafiə paktının imzalanması zamanı meydana çıxdı. Xarici İşlər naziri M.Y.Cəfərov parlamentdəki çıxışında göstərirdi ki, ermənilər heç bir təhlükə olmadığını, ərazi və sərhəd məsələlərinin həllinin mühüm olduğunu bəhanə gətirərək müqaviləyə qoşulmadılar. Nazir qeyd edirdi ki, nə Azərbaycan, nə də Gürcüstan bunu gözləyə bilməzdi, çünki bu vaxta qədər ölkələr istiqlalçılığını itirirdi. “Ona görədir ki, biz onları gözləyə bilmədik. Ayrıca seperatni etibarnamə bağlamağa məcbur olduq” [20, v.143]. Sosialist İbrahim Əbilov da Ermənistan hökumətinin bu siyasətini tənqid edərək deyirdi: “Fəqət əfsuslar olsun ki, cəmi Cənubi Qafqaz millətlərinin böylə təhlükəli bir zamanda üçüncü qonşumuzun demokratiyası iş başında olan hökumətlərinin sürdüyü politikası altında yaşayıb qəflətdən ayılmadığından bu gün onların imzaları bu etibarnamənin altında görünür” [21, v.159-160]. Müqavilədə Ermənistanın ona qoşulması üçün maddənin nəzərdə tutulmasına, ümumilikdə isə bu sazişin Qafqazın gənc respublikalarının mənafeyini müdafiə etməsini nəzərə almayan ermənilər nəinki ona qoşulmadılar, hətta Denikinlə sıx əlaqələr yaratdılar [22, v.176].

Bu Qafqazda əməkdaşlıq prinsipini zərbə və sual altında qoyan erməni millətçiliyinin, onun qonşu torpaqları zəbt etmək üzərində qurulmuş xislətindən irəli gəlirdi.

Nəticə. Beləliklə, 1918-1920-ci illər Azərbaycan-Ermənistan münasibətlərinin Qarabağ məsələsi və ümumqafqaz əməkdaşlıq problemləri kontekstində nəzərdə keçirilməsi göstərdi ki, Ermənistanın tutduğu qeyri-konstruktiv mövqeyi və onun qonşu torpaqları zəbt edilməyə yönəlmiş siyasəti nəticəsində bu münasibətlər daim mübahisə və müharibə ilə müşahidə edilmişdir. Ermənistanın bu mövqeyi onun ümumqafqaz işlərində-respublikaların həyati marağını təşkil edə biləcək məsələlərdə də pozitiv mövqe tutmasına imkan vermirdi.

ƏDƏBİYYAT

1. Azərbaycan parlamentinin açılışı. Protokol №1. 07.12.1918. ARDA, f.895, siy.1, sax.vah.1, v.8.
2. Məmməd Əmin Rəsulzadənin nitqi. 07.12.1918. ARDA, f.895, siy.1, sax.vah.1, v.13.
3. Əhməd Cövdət Pepinovun nitqi. 07.12.1918. ARDA, f.895, siy.1, sax.vah. 1, v.19.
4. Nəsibzadə N. Azərbaycanın xarici siyasəti (1918-1920). Bakı: Ay-Ulduz, 1996, 304 s.
5. Əmrahov Z. Azərbaycan Xalq Cümhuriyyətinin parlament sənədləri Zəngəzur, Qarabağ və Naxçıvanda 1918-1920-ci illərdə erməni vəhşiliklərini öyrənmək üçün mənbə kimi // Azərbaycan Xalq Cümhuriyyəti-100: tarixi irs və müasirlik mövzusunda Respublika elmi konfransının materialları, 24 may 2018. Bakı: Elm və təhsil, 2020, s.188-199.
6. Əhməd Cövdət Pepinovun nitqi. 07.12.1918. ARDA, f.895, siy.1, sax. vah. 1, v.40.
7. ARDA, f. 894, siy. 10, sax. vah. 112, v.12.
8. ARDA, f.895, siy. 1, sax. vah. 67, v.1-18;
9. ARDA, f.895, siy.1, sax. vah. 206, v.84-97.
10. "Azərbaycan" qəzeti, 22 dekabr 1918.
11. "Azərbaycan" qəzeti, 18 iyul 1919, №228.
12. ARDA, f.895, siy.1, sax. vah. 100, v.96.
13. ARDA, f.895, siy.1, sax. vah. 100, v.97.
14. ARDA, f.894, siy. 10, sax. vah. 86, v.14.
15. ARDA, f.897, siy.1, sax. vah. 112, v.59.
16. ARDA, f.897, siy.1, sax. vah. 112, v.61.
17. ARDA, f.895, siy.1, sax. vah. 249, v.27.
18. "Azərbaycan" qəzeti, 6 fevral 1919, №107.
19. "Azərbaycan" qəzeti, 6 fevral 1919, №107.
20. ARDA, f.895, siy.1, sax. vah. 94, v.143.
21. ARDA, f.895, siy.1, sax. vah. 94, v.159-160.
22. Деникин А.И. Очерки русской смуты. Т.4, М., Орбита, 1991, 234 с.

SAMİR İSMAYILOV

PhD, Baku State University

AZERBAIJANI-ARMENIAN RELATIONS AND THE KARABAKH QUESTION IN THE DISCUSSIONS IN THE PARLIAMENT OF THE AZERBAIJAN DEMOCRATIC REPUBLIC (1918-1920)

The article examines one of the most pressing issues in the modern history of Azerbaijan – the relations between neighboring Armenia and Azerbaijan in 1918-1920 and the Karabakh issue, and also analyzes the discussions on this issue discussed in the parliament of the Azerbaijan Democratic Republic. An analysis of parliamentary documents shows that one of the important tasks facing the government and parliament of the republic was the resolution of conflicts between neighboring republics, especially with Armenia, through negotiations. However, the non-constructive position of the Armenian side, its claims to the ancient lands of Azerbaijan did not allow the country to take a positive attitude towards the proposals of Azerbaijan's goodwill. The

article is intended to investigate all this and analyze the discussions on resolving the issue in parliament.

Key words: Azerbaijan Republic, parliament, Armenia, Karabakh, negotiation, peace.

Məqalənin redaksiyaya daxil olduğu tarix: 10 fevral 2021-ci il.

Məqalənin çapa qəbul olma tarixi: 22 mart 2021-ci il.

Rəyçilər: t.ü.f.d.Sevinc Qasımova, t.e.d. Anar İsgəndərov.

D.KEMMERONUN BAŞ NAZİRLİYİ DÖVRÜNDƏ İNGİLTƏRƏNİN DAXİLİ VƏ XARİCİ SİYASƏTİ

Məqalədə D.Kameronun Böyük Britaniyanın baş naziri olduğu dövrdə aparılan daxili və xarici siyasətdən bəhs edilir. İlk növbədə mühafizəkarlar partiyasında baş verən dəyişikliklərdən bəhs edilmişdir. Sonra iqtisadi sahədə görülən tədbirləndən danışılır. Həmçinin sosial sahədə aparılan islahatlar sadalanır və mahiyyəti açıqlanır. Şotlandiya, İrlandiya məsələsinə münasibəti, aparılan xarici siyasət də məqalədə öz əksini tapmışdır. Müxtəlif məqalədə mühafizəkarlar partiyasının lideri, baş nazir D.Kameronun çox bacarıqla siyasətçi olduğunu göstərmişdir.

Açar sözlər: D.Kameron, Böyük Britaniya, mühafizəkarlar, liberallar, daxili siyasət, xarici siyasət.

Giriş. 2000-ci ilin əvvəllərində böhran keçirən Mühafizəkarlar partiyası yeni şəraitə uyğunlaşmaq üçün özünün M.Tetçer dövründəki stilini dəyişmək məcburiyyətində qaldı. Bu 2005-ci ildə partiyaya liderlik uğrunda gərgin mübarizədə Devid Devis və Devid Kameron xüsusilə fərqlənirdi. Devid Kameron özünü liberal əhval-ruhiyyəli, sosial problemlərlə maraqlanan və yeni mühafizəkar lider kimi nümayiş etdirməyi bacardı və bu mübarizədə qalib gəldi. 2010-cu ildə o, Böyük Britaniyanın baş naziri seçildi.

Devid Kameron baş nazir olduğu ilk dövrdə ölkədə kəskin iqtisadi gerilik müşahidə olunurdu. Leyboristlərin hakimiyyəti dövründə ölkədə iqtisadi inkişaf sürəti aşağı düşmüşdü. Bu dövrdə UDM 2%, büdcə kəsiri isə 114 mlyrd. f.st. idi. Həmçinin ABŞ dünya maliyyə böhranı ilə də qarşılaşmalı oldu.

Mühafizəkarlardan və liberal-demokratlardan təşkil edilmiş koalisiyalı hökumət 2010-cu il seçkilərindən dərhal sonra iqtisadi, sosial sahədə bir sıra radikal islahatlar həyata keçirməyə başladı. Ümumiyyətlə, mühafizəkarlar partiyasının tarixində hər zaman üç ideya istiqaməti - sosial islahatçılıq, fərdiyyətçilik və ənənəvilik mövcud olmuşdur (5). Məhz ona görə də D.Kameron iqtisadiyyatı sağlamlaşdırmaq üçün öz fəaliyyətinə iqtisadi sahədə islahatlarla başladı. Bunu isə ölkədə ilk növbədə bir neçə on il ərzində dövlət xərclərinin və büdcə kəsirinin artması tələb edirdi.

Devid Kameron öz daxili siyasətində bir sıra radikal islahatlar – vergini qaldırmaq, sosial ödənişləri ixtisar etmək, təhsilə görə ödənişləri qaldırmaq və büdcədən maliyyələşənlərin əmək haqqını “dondurmaq” sayəsində büdcə kəsirini minimuma endirməyi və Birləşmiş Krallığı iqtisadi böhrandan çıxarmağı bacardı.

Kameron hökuməti 2008-ci il maliyyə böhranının nəticələrini əhəmiyyətli dərəcədə yumşaltdı. Baş nazir sosial xərcləri ardıcıl olaraq ciddi şəkildə ixtisar etdi. Bir çox lazımsız dövlət strukturları ixtisar edildi ki, bu da büdcə vəsaitlərinə qənaət etməyə imkan yaratdı.

Bütün bunlara baxmayaraq Devid Kameronun baş nazir olduğu dövrdə Böyük Britaniyanın tarixində bir çox nailiyyətlərə imza atdı. Belə ki, onun baş nazir olduğu 2010-2016-cı illərdə ixrac 9% artaraq 460 mlyd. \$, idxal isə 5,9% artım ilə 626 mlyd. \$ təşkil etmişdir. Birbaşa xarici investisiya axını 67 mlyd. \$-dan 40 mlyd-a enmiş, işsizlik 2010-cu ildə 7,9%-dən 2016-cı ildə 5,1%-ə qədər azalmışdır. Hökumətin möhkəm iqtisadi tədbirlərinin nəticəsi olaraq ölkənin büdcə kəsiri 2010-cu ildəki 114 mlyd. f.st-dən 2015-ci ildə 79 mlyd. f.st-ə qədər düşmüşdür.

Böyük Britaniyada sosial təminat sistemi İkinci Dünya müharibəsindən sonra yaradılmış və dəyişməz olaraq qalmışdı. 1997-ci ildə M.Tetçerin mühafizəkar hökuməti sosial sahədə xərcləri ixtisar etməyə başlasa da, E.Bleerin Yeni leyborist hökuməti bu siyasəti dəyişirdi (6). Böyük Britaniyada partiyaların səmərəli fəaliyyəti onların uzun müddət hakimiyyətdə olmalarından həmişə çox asılı olmuşdur (2). Leyboristlərin 13 il ərzində dövlət xərcləri hesabına əhalinin rifah halının yaxşılaşdırılmaq siyasəti 2008-ci ilin qlobal böhranı zamanı ölkəyə ağır iqtisadi nəticələr gətirdi (2).

M.Tetçerin iqtisadiyyatda olduğu kimi D.Kameron da özünün sosial sahədə radikal islahatçı olduğunu vurğulayırdı. Hökumət büdcə yüklənməsini azaltmaq məqsədi ilə 2011-ci ildə “Pensiya aktı”nı qəbul etdi. Bu akta görə 2018-ci ildə pensiya yaşı kişilər və qadınlar üçün 65 yaş, 2020-ci ildə 66 yaş, sonra isə 68 yaş müəyyən edildi. Həmçinin pensiyaların hesablanmasında da dəyişiklik edildi. Ödəmələr orta əmək haqqına görə hesablanmağa başlandı. 2016-cı ildə üçpilləli pensiya sisteminin (baza, əlavə və könüllü) birpilləli sistemlə əvəz olunması haqqında qərar qəbul edildi.

2012-ci ildə “İşsizliyə görə müavinət islahatları haqqında “Akt” qəbul edildi. Onun nəticəsində sosial müavinət ödəmələri əhəmiyyətli dərəcədə azaldıldı. Aktda həmçinin əmək birjalarının təkliflərindən obyektiv səbəblər olmadan imtina edənlərə qarşı cərimə sanksiyaları həyata keçirilməsi də öz əksini tapdı. Lakin D.Kameron bunu cəza tədbiri kimi deyil, vətəndaşları iş tapmağa cəlb etmə stimulu kimi qiymətləndirirdi. Bu qanun nəticəsində büdcə kəsiri müəyyən dərəcədə azalsa da, Şotlandiya və Pankozda ona qarşı etiraz çıxışları baş verdi.

2011-ci ildə hökumət təhsil sahəsində islahatlar haqqında da qanun qəbul etdi. Məqsəd bürokratik əngəlləri ləğv etmək, məktəblərə inzibati özünüidarə hüququ vermək müəllimin təlim prosesində yaradıcılıq imkanlarını təmin etməkdən ibarət idi. Ona görə də dövlət tərəfindən məktəblərə maliyyə dəstəyi əvvəlki səviyyədə saxlanıldı. Lakin təhsilə görə ödəmələr 3 dəfə artırıldı. Universitetlərdə büdcə tərəfindən maliyyələşmə 40%-ə düşdü. Ona görə də bu islahatlara qarşı 50 minlik tələb nümayişləri keçirildi.

2013-cü ildə, həmçinin Milli Səhiyyə sistemində də hökumət islahatları reallaşdırıldı. Kameronu görə bu islahatlardan məqsəd büdcə kəsirinin azaldılması idi (7). İslahatların gedişində həkimlər birliyi tərəfindən tibbi preparatların alınmasına nəzarət həyata keçirildi. Səhiyyə xidmətləri sahəsində rəqabət mühiti yaratmaq məqsədi ilə dövlət bölmələrindən özəl bölmələrə tədrici keçid formalaşdırıldı. Bu qanunun qəbulu da kütləvi etirazlarla qarşılandı.

1701-ci ildə qəbul edilmiş “Varislik haqqında” Akt (Act of Settlement) krallığın konstitusiyasının əsas sənədi sayılırdı. 1981-ci ildən başlayaraq Böyük Britaniyada bu qaydanı dəyişdirmək məqsədi ilə 11 dəfə cəhd göstərilmişdi. 2007-ci ildə Qordon Braunun leyborist hökuməti bu sahədə qanun layihəsi hazırlasa da, nəticə əldə edilməmişdi. 2011-ci ildə D.Kameron kabineti Varislik haqqında hazırladığı islahat layihəsini oktyabr ayında Pert şəhərində (Avstraliya) keçirilən Əməkdaşlıq sammitinə təqdim etdi və 2012-ci ilin sonlarında Böyük Britaniya parlamenti onu dəstəklədi. 2013-cü ilin aprelin 25-də “Varislik haqqında Qanun” II Yelizaveta tərəfindən imzalandı. Qanuna görə taxt-taca Britaniya kral ailəsinin hər bir üzvü cinsindən asılı olmayaraq yaşa görə (yaşca ən böyük olanı) namizəd ola bilərdi. Qanun monarxın katoliklərlə izdivacına icazə verirdi. Lakin monarx özü mütləq anqlikan kilsəsinə aid olmalı idi (6).

Həmçinin mühafizəkar - liberal hökumət dövründə liberal-demokratlar seçki islahatları və lordlar palatasının seçkili olması tələbləri ilə çıxış edirdilər. Çünki indiki inkişaf dövründə “parlamentin yuxarı palatası siyasi sistemin arxaik elementi görüntüsü verirdi” .

Ümumiyyətlə, XX əsr Britaniya parlament tarixinə lordlar palatasının səlahiyyətlərinin məhdudlaşdırılması, siyasi qərarların hazırlanması və qəbulu prosesinə onun təsirinin azaldılması dövrü kimi daxil olmuşdur. Yuxarı palatanın yenidən qurulması 1911-ci ildən başlansa da, bu günə kimi sona çatdırılmamışdır (8). Məhz genişmiqyaslı konstitusion dəyişikliklər proqramı hazırlamış Kameron kabineti bu prosesə nöqtə qoya bilərdi. Lakin Britaniya siyasi sistemində modernləşmə ilə ənənəvilik arasında mübarizə bu islahatın həyata keçirilməsinin qarşısını aldı. Ağır iqtisadi problemlərlə, xüsusilə işsizliklə yüklənmiş cəmiyyətin özü də buna etinasızlıq göstərdi.

Miqrasiya məsələsi hər zaman Böyük Britaniya üçün xüsusilə aktual olmuşdur. Ölkə üçün əsas təhlükəni isə afro-asiya dövlətlərindən gələn mühacirlər təşkil edirdilər. Çünki, ingilis siyasətçiləri islam ölkələrindən gələn əhalinin yüksək artım sürətini, islam təşkilatlarının sayının və cəmiyyətə təsir gücünün artmasını və şəriət qanunlarının Britaniya məişətinə daxil olmasını demokratiya və xristian mədəniyyətinin əsaslarına zərbə hesab edirdilər. Həmçinin Yaxın Şərqdəki münaqişələr, “İslam dövləti”nin meydana çıxması, Britaniyada islam gənclərinin radikallaşdırılması ölkədə terror təhlükəsini artırır.

Ona görə də D.Kameronun birinci hökuməti bu sahədə mühacirlərin sayını azaltmaq, onların sosial hüquqlarına yenidən baxmaq, onların arasından qanunsuz ölkəyə daxil olmuş mühacirləri,

ekstremistləri və cinayətkarları aşkar edib ölkədən qovmaq və güc strukturlarının səlahiyyətlərini gücləndirmək siyasəti yürüdü.

2013-cü ildə İngiltərə parlamenti eynicinsli nıgahı leqallaşdıran qanun qəbul etdi. Belə bir qanunun qəbul edilməsinə əvvəlki dövrlərdə də cəhd edilmişdi.

Şimali İrlandiya və İngiltərə arasında barışıq əldə olunmasında əsas işi leyborist baş nazir Toni Bleer görsə də, final akkordunu Kameron vurdu. O parlamente müraciət edərək “qanlı bazara” görə (1972-ci il Derri hadisələri) Britaniya hökuməti adından rəsmi üzr istədi.

Kameronun digər nailiyyəti Şotlandiyanın Birləşmiş krallığın tərkibində saxlamağa nail olması idi. 2014-cü ildə Şotlandiya Milli Partiyasının rəhbərlik etdiyi (ŞMP) hökumət krallıqdan ayrılmaq barədə referendum keçirilməsini tələb etdi. ŞMP-nin lideri Aleks Selmondun populyarlığı Şotlandiyanın ayrılmasını qaçılmaz edir və bu prosesi sürətləndirirdi. Buna müşahidəçi qalmayan Kameron birliyə dəstək verən çıxışları ilə parlaq kampaniya apardı. “Böyük Britaniya öz bugünkü əzəmətinə görə Şotlandiyaya borcludur - deyən baş nazir ölkənin fəxr etdiyi görkəmli şotlandları yada salır və Şotlandiyanın ayrılmasının ölkəyə gətirəcəyi bədbəxtlikləri xatırladırdı: banklar iflas edəcək, pensiyalar azalacaq, ailələr ayrılacaq və s. Bütün bunların nəticəsində Şotlandiya 2014-cü ilin sentyabrında keçirilən referendumda ayrılmanın əleyhinə 55% səs alaraq Krallığın tərkibində qaldı. Kameron qalib gəldi.

1973-cü ildən ümumavropa iqtisadiyyatı və siyasətində iştirakı Böyük Britaniya üçün ciddi problemlər yaradırdı. Hələ 1975-ci ildə Avropa əməkdaşlığı haqqında ilk ümumxalq referendumu keçirilmiş və nəticədə iştirakçıların 67,2%-i AİB-də qalmağa səs vermişdi (1).

Leyborist hökumətlər də Avropaya inteqrasiyanı dərinləşdirmək istəyirdilər. 2001-ci ildə E.Bler Aİ-nin Sosial Xartiyasına və avro-valyuta sisteminə qoşulmaq barədə qərar vermişdi. Lakin sonrakı hadisələr göstərdi ki, Bleerin Aİ-na dərin inteqrasiya etmək qərarı yenidən dəyərləndirilməlidir. Hökumətin bu mövqeyi mühafizəkarlar partiyasından olan “avrospektiklər”in və bir çox leyboristlərin tənqidinə məruz qaldı (5). Ümumiyyətlə, 2010-cu ildən başlayaraq Aİ-dən çıxmaq (brexist) mühafizəkar müxalifətin-millətçilər və avroskeptiklərin əsas siyasi məqsədinə çevrildi.

Avroskeptizm – Avropa İttifaqına qarşı müxalif fəaliyyət formalarından biridir. Onun tərəfdarları ideyalarında və fəaliyyətlərində Aİ-nin ümumi siyasət və fəaliyyətinə tənqidi yanaşırdılar. Onlar milli dövlətlərin suverenliyini dəstəkləyir və gələcək inteqrasiyanın onların dövlətlərinin milli suverenliyini aradan götürəcəyindən ehtiyat edirdilər.

2015-ci ildə seçkilərdə yenidən qalib gələn və sırf mühafizəkarlardan ibarət hökumət təşkil edən D.Kameron bu məsələyə münasibət bildirməli oldu. Hələ 2013-cü ildə Devid Kameron bildirdi ki, 2015-ci il seçkilərində mühafizəkarlar partiyası qələbə çalacağı təqdirdə ölkədə Böyük Britaniyanın Aİ-dən çıxması (Brexit) barədə referendum keçiriləcək. D.Kameron özü Aİ-də islahat keçiriləcəyi təqdirdə ölkəsinin İttifaq üzvlüyündə qalmasının tərəfdarları idi. Lakin o, Böyük Britaniyanın intensiv inteqrasiyasının, evrozonaya daxil olmasının əleyhinə idi. London Şərqi Arvopadan miqrantların ölkəyə buraxılmaması üçün xüsusi hüquqlar tələb edirdi.

2015-ci ilin noyabrında D.Kameron kabinetini Aİ-nin rəhbərliyinə 4 bənddən ibarət təklif göndərdi:

- Avrozonaya daxil olmayan (Britaniya öz valyutasını saxlamışdı) ölkələrin valyuta əlaqələrinə görə diskriminasiyadan qorunması və ya bazarın bütün Avropa ölkələri üçün açıq olması.
- Böyük Britaniyanın suverenliyinə xələl gətirən siyasi və iqtisadi biriklərə Aİ-nin dəstəyini maliyyələşdirməkdən imtina etməsi.
- Biznesin və bürokratik prosedurların aparılmasının sadələşdirilməsi.
- Aİ-dən olan miqrantların Böyük Britaniyada sosial müavinət və yaşayış əldə etməsi üçün 4 ildən az olmayaraq bu ölkədə işləməsi idi (3).

Danışqlar zamanı miqrasiya siyasətinin möhkəmləndirilməsindən başqa bütün məsələlər razılaşıdırıldı. Bu, D.Kameronu referendum keçirməyə fürsət verdi. 23 milyonluq İngiltərə, Şotlandiya, Uels, Şimali İrlandiya və Cəbəli Təriq öz sözünü dedi.

2016-cı ilin iyunun 23-də keçirilmiş referendumda iştirak edənlərin 62%-i Brexistin əleyhinə səs verdi. Devid Kameron istefa vermək məcburiyyətində qaldı.

D.Kameronun koalisiya hökuməti zamanı xarici siyasət mühafizəkarların əlində idi və liberal-demokratlar bu sahədə onlara güclü təsir etmidilər. Məhz ona görə də birpartiyalı hökumət dövründə də xarici siyasət kursunun istiqaməti dəyişilməz qalmışdı.

D.Kameron hökumətinin xarici siyasətinin əsas istiqamətlərindən biri transatlantik istiqamət idi ki, onun da əsas elementi kəşfiyyat və hərbi-siyasi sahədə qarşılıqlı əməkdaşlıq təşkil edirdi.

Böyük Britaniya ABŞ-la birlikdə hərbi əməliyyatların planlaşdırılmasında və keçirilməsində, onun silah bazarına daxil omlasında və hərbi texnologiyasının mənimsənilməsində maraqlı idi. ABŞ-la olan nüvə müttəfiqliyi ona öz strateji potensialını az xərc hesabına saxlamaq imkanı verirdi. Britaniya və ABŞ Ukrayna böhranı ilə əlaqədar Rusiyaya qarşı münasibətdə razılaşdırılmış kurs həyata keçirirdilər. Birlikdə İraqda “İD”-nə qarşı vuruşur və digər vacib məsələlərin həllinə yanaşmada öz fəaliyyətlərini koordinasiya edirdilər. Belə ki, Kameron kabinetini dövründə Böyük Britaniya İŞİD-ə qarşı İraq və Suriyada iri genişmiqyaslı əməliyyatlarda iştirak etmişdir. Bu mübarizədə Britaniya ordusunun əməliyyatlar yerüstü olmamış, ciddi risk olmadan havada aparılmışdır. Ona görə də Kameronun ünvanına bu sahədə tənqidlər olmamışdır.

Devid Kameronun dövründə Böyük Britaniya koalisiya qüvvələrinin Liviyaya qarşı beynəlxalq hərbi-hava əməliyyatlarında da iştirak etdi. Bu əməliyyatlar BMT TŞ-nin 1973-cü il qətnaməsinə uyğun olaraq 2011-ci ilin martın 17-də əhalini Müəmmər Qəddaafi rejimindən qorumaq məqsədilə uçuşsuz zonanı təmin etmək üçün həyata keçirilirdi. Hərbi əməliyyatların başlanması haqqında qərar 2011-ci ilin oktyabrın 31-də başlanmış oldu.

2014-cü ilin sentyabrında Böyük Britaniya “İslam dövləti” terrorçu qruplaşmasına qarşı Beynəlxalq Koalisiyaya qoşuldu. Bu koalisiya 2014-cü ilin 4-5 sentyabrında Uelsdə NATO-nun sammitində ABŞ-ın təşəbbüsü əsasında yaranmışdı. Bununla əlaqədar Britaniya parlamenti İraqda “İŞİD”in mövqelərini bombalamaq barədə sanksiya verdi. 2015-ci ilin dekabrında D.Kameronun təklifi ilə Britaniya Hərbi Hava Qüvvələri “İslam Dövləti”nin Suriyadakı bazalarına hava zərbələri vurmaq üçün mandat aldı.

Lakin bu iki dövlət arasında fikir ayrılıqları da mövcud idi. London öz yaxın müttəfiqinin müəyyən məsələlərin həllində onun fikirlərinə əhəmiyyət verməyərək ona laqeyd münasibətinə və birtərəfli qaydada fəaliyyətinə biganə qalmırdı. Mühafizəkarları leyboristlərdən fərqli olaraq atlantizmin xərcləri (əsasən İraq-Əfqanıstan) və onlarla bağlı risklər narahat edirdi. Həmçinin amerikalı hərbi ekspertlərini də öz növbəsində tərəfdaşının son 5 ildə öz silahlı qüvvələrini ixtisar etməsi və hərbi büdcəni 9% azaltması narahat edirdi.

Milli təhlükəsizlik sahəsində D.Kameron hökumətinin fəaliyyəti əsasən terrorizmlə mübarizə, hərbi münaqişələr, kiberterrorizm və xarici qeyri-sabitlik istiqamətində idi (4). 2015-ci ilin noyabrın 23-də Britaniya hökuməti Milli Təhlükəsizlik Strategiyasını dərc etdi. Burada “İŞİD” terrorist təşkilatı, Yaxın Şərqdəki qeyri-stabillik, Ukrayna böhranı, kibertzərbələr, pandemiya riski əsas təhlükə kimi göstərilmişdi. Həmçinin 2025-ci ildə quru qoşunlarının tərkibində yerləşdirmək üçün 2 zərbə briqadası formalaşdırmaq məsələsinə baxıldı.

2011-ci ilin sentyabrında və 2013-cü ilin mayında Rusiyaya səfər edən D.Kameron danışıqlar zamanı Britaniya-Rusiya dialoqunun dirçəldilməsi imkanları, Ukraynadakı vəziyyətin nizamə salınması yollarının tapılması məsələlərini müzakirə etdi. 2015-ci ilin noyabrın 16-da Antalyada “20-lər”in sammitində Rusiya və Britaniya liderləri terrorizmə qarşı birgə mübarizə imkanları, ikitərəfli əməkdaşlığın sürətləndirilməsi perspektivlərini müzakirə etdilər.

D.Kameronun yeni hökuməti dövründə London Afrika siyasətinin əsas prioritetlərini – Afrika ilə işgüzar əlaqələr və ticarəti inkişaf etdirmək, kontinentə “yumşaq” təsiri möhkəmləndirmək, afrikalı müttəfiqləri ilə islam və terrorçuluq təhlükəsinə qarşı birgə mübarizə və Aİ-də miqrasiya böhranını nizamlamaq - müəyyən etdi.

2011-ci ildə Nigeriyaya səfəri zamanı D.Kameron qeyd edirdi ki, ticarət kömək deyil, amma Afrikanın çiçəklənməsi üçün açardır. Kameronun fikrincə, inkişafın əsasını “kömək-ticarət-demokratiya” üçlüyü təşkil edir (6).

Nəticə. Beləliklə, Birləşmiş Krallıq mühafizəkar hökuməti dövründə “Asiya nəhəngi” sayılan Çinlə münasibətlərə böyük əhəmiyyət verildi. D.Kameron hökuməti 2010-cu ildə dünya maliyyə-iqtisadi böhranının nəticələrini aradan qaldırmaq məqsədilə sürətlə inkişaf edən ölkələrlə, xüsusən də

Çinlə ticarət-iqtisadi əlaqələri möhkəmləndirməyə cəhd edirdi. Bu məqsədlə Çinlə bir çox iri müqavilələrə imza atıldı: Çindən gətirilən ətə 1984-cü ildən qoyulmuş embarqonu götürdü. Çinin ölkəyə investisiyasının artırılmasına şərait yaradıldı.

Piratçılıqla mübarizədə (əs.Aden körfəzində), sülhməramlı işlərdə, hərbi-tibbi, institutlar arasında və müdafiə məsələlərində əməkdaşlıq inkişaf etdirildi. Çinin təşəbbüsü ilə yaradılmış Asiya bankına İngiltərə ilk Qərb ölkəsi olaraq daxil oldu.

Lakin Honkonq, Tibet, Tayvan məsələlərinə münasibətdə Böyük Britaniyanın D.Kameron dövründə tutduğu mövqe ingilis-çin münasibətlərində müəyyən narahatçılıq yaradıldı. Belə ki, Honkonq seçki sistemindəki islahatlara D.Kameron hökumətinin reaksiyasını Pekin öz daxili işlərinə qarışmaq kimi dyərləndirirdi.

Devid Kameron 11 il mühafizəkarlar partiyasına rəhbərlik etmişdir. Təkcə qraf Bolduin, ser U.Çörçil və ledi Tetçer bu vəzifədə ondan çox qalmışdır. Lakin bu dövrdə D.Kameronun adı Panama fırıldaqçıları ilə əlaqəli qalmaqla qarışdı. Məlum oldu ki, onun atası İenin adı offşor qalmaqalının mərkəzində yer alan Panama hüquq firması Mossak Fonsecanın müştəriləri arasındadır. Buna ilk əvvəllər aqressiv münasibət bildirən Kameron daha sonra öz əmlakı haqqında bəyanat dərc etdirmək məcburiyyətində qaldı. Lakin anasının 2016-cı ildə ona 200 min f.st. hədiyyə etməsi və rəqiblərinin onun ailəsinə vergidən yayınmaqda günahlandırması Kameronun fəaliyyətinin sonunu hazırladı.

ƏDƏBİYYAT

1. Белоусов Л.С., Смирнов В.П., Строганов А.И. История новейшего времени стран Европы и Америки. 1945-2000 гг. / Под. Ред.Е.Ф.Языкова. – М., Простор, 2003. - 480 с.
2. Громько А.А. Политическая модернизация Великобритании: от Вестминстерской к плюриарной модели демократии. – М., РАН, 2005. – 158 с.
3. Громько А.А. Британские мусульмани и исламский экстремизм: М., 2014 . - 260 с.
4. Мельникова К. Правительство евромессимистов. Девид Кемерон начал готовиться к выборам и выходу из ЕС / Мир Lenta.ru, 17 июля 2014 г. - <https://lenta.ru/articles/2014/07/16/ukgov/> [Müraciət tarixi: 27.01.2020].
5. Климова А.С. Обеспечение Британской национальной безопасности от Д.Кемерона к Тереза Мей: Стратегии и реалии // Вестник РУДН. Серия: политология, 2018, Vol.20, No.4, с.578-594. - <https://cyberleninka.ru/article/n/obespechenie-britanskooy-natsionalnoy-bezopasnosti-ot-d-keameron-a-k-t-mey-strategii-i-realii/viewer> [Müraciət tarixi: 27.01.2020].
6. Кулькова О.С. Африканская политика Великобритании (1997 – 2012 гг.). М., Российский совет по международным делам, 2012, 200 с.
7. Новейшая история стран Европы и Америки XX век 1945-2000 гг/под.ред. А.М.Родригеса и М.В.Пономорева – М., Гуманист. из.центр. Владос, 2004. -336 с.
8. Великобритания закрывает границу для экстремистов / Мир Lenta.ru, 28 октября 2008. - <https://lenta.ru/news/2008/10/28/preachers> [Müraciət tarixi: 27.01.2020].
9. Носкова А.А. Палата Лордов в ожидании второго этапа реформы // Великобритания перед всеобщими выборами: докл. VİF PAN. М., 2010, №250.
10. Shell D. The House of Lords: Time for a change? // Parliamentary Affairs, 1994, Vol.47, İ.4, P.735.

SHAHLA QURBANOVA

*Senior lecturer of Azerbaijan State Pedagogical University,
Doctor of Philosophy in History*

BRITISH DOMESTIC AND FOREIGN POLICY DURING D.CAMERON'S PRIME MINISTRY

The article discusses the domestic and foreign policy of Cameron during his tenure as Prime Minister of the United Kingdom. First of all, the changes in the Conservative Party were discussed.

Then, the measures taken in the economic field are mentioned. It also lists the reforms carried out in the social sphere and explains their essence. Scotland's attitude to the Irish issue and its foreign policy are also reflected in the article. In various articles, the leader of the Conservative Party, Prime Minister D. Cameron, has shown that he is a very capable politician.

Key words: D.Kemmeron, United Kingdom, Conservatives, Liberals, Domestic Policy, Foreign Policy.

Məqalənin redaksiyaya daxil olduğu tarix: 27 yanvar 2020-ci il.

Məqalənin çapa qəbul olunma tarixi: 22 mart 2021-ci il.

Rəyçilər: t.ü.f.d.Səmayə Mustafayeva, t.e.d. Sani Hacıyev.

UOT 94(479.24)

NAZİM MƏMMƏDOV

Azərbaycan MEA A.A.Bakıxanov adına Tarix İnstitutunun
«Qarabağ tarixi» şöbəsinin baş elmi işçisi, t.ü.e.d.
Mamedov-n@yahoo.com

AZƏRBAYCAN RESPUBLİKASININ İŞĞAL OLUNMUŞ LAÇIN RAYONUNDA ERMƏNİ VANDALİZMİ

“Dağlıq Qarabağ münaqişəsi” nin başlanmasından bəri digər rayonlar kimi Laçın rayonu, erməni separatçıları olan Ermənistan Respublikasının silahlı qüvvələri tərəfindən sıx atəşə, top atəşinə və hücumlara məruz qalmış, 328 Laçınlı atəşin qurbanı olmuşdur. Təbii sərvətlər, faydalı qazıntılar, əlverişli coğrafi mövqə hər zaman Azərbaycan xalqının düşmənlərinin Laçına diqqətini cəlb etmişdir. Azərbaycan Respublikasına qarşı elan olunmamış müharibəyə başlayan erməni işğalçıları, separatçıları dünyanın dörd bir yanından olan havadarları Azərbaycan xalqının, Laçın rayonunun sakinlərinin çoxəsrlik vətənpərvərlik ənənələrinə sadıq olduqlarını unudular.

Açar sözlər: Erməni vandalizmi, Azərbaycan, Laçın, Qarabağ, münaqişə, aqressiv siyasət, erməni terrorçuluğu, soyqırımı, işğal, kütləvi qırğınlar, Ermənistan.

Giriş. Təqdim olunan məqalənin başlıca məqsədini, Ermənistan-Azərbaycan Dağlıq Qarabağ münaqişəsinin yaranma səbəblərinin araşdırılması, Azərbaycanın Ermənistan tərəfindən müharibəyə cəlb olunması və Ermənistanın Azərbaycan Respublikasına qarşı apardığı hərbi əməliyyatların ağır nəticələrinin öyrənilməsi, həmçinin, Ermənistanın hərbi müdaxiləsi ilə Azərbaycan Respublikasının işğal olunmuş Laçın rayonu və sərhəd ərazilərində, azərbaycanlılara məxsus maddi-mədəniyyət abidələrinin dağıdılması, məhv edilməsi və mənimsənilməsi faktları, hərbi münaqişə nəticəsində rayonunun təbiətinə, onun ekologiyasına, iqtisadiyyatına vurulmuş ziyanın hərtərəfli və konkret tədqiqi təşkil edir.

Qeyd edək ki, Y.Mahmudovun, R.Mehdiyevin, Ə.Həsənovun, T.Köçərlinin, E.Əhmədovun, Ş.Qasımovun, A.Paşayevin, A.İsgəndərovun, A.Məmmədovun, N.Məmmədovun, Ç.Sultanovun, S.Seyidovun, K.Şükürovun, C.Bəhramovun, H.Həsənovun, T.Nəcəflinin və digər tarixçilərin əsərlərində Ermənistanın Azərbaycan Respublikasına qarşı işğalçılıq siyasəti, onların qondarma “soyqırımı” iddiaları ifşa olunmuş, işğal olunmuş Azərbaycan Respublikası ərazisində bütün sahələrdə erməni vandalizminə məruz qalması və digər proseslər obyektiv şəkildə işıqlandırılmışdır.

Mövzunun aktuallığı Azərbaycan Prezidenti İlham Əliyevin aşağıdakı əhəmiyyətli sözlərində öz əksini tapmışdır: “Ermənistan-Azərbaycan Dağlıq Qarabağ münaqişəsinin mövcudluğu bizə diktə edir ki, bu sahəyə daha da böyük diqqət göstərək. Çünki bu bölgənin tarixi ermənilər tərəfindən daim saxtalaşdırılır, daim təhrif olunur” [1].

1992-ci il may ayının 8-də Ermənistan Silahlı birləşmələrinin kütləvi hücumu nəticəsində Şuşa şəhəri işğal olunur. Bundan sonra Laçının vəziyyəti daha da pisləşir. Qurub-yaratmaq eşqi ilə yaşayan, «Qara qapı» adlandırılan, mərd igidlər diyarı Laçın da, çox təəssüf ki, mənfur erməni faşistləri tərəfindən 1992-ci il may ayının 17-də işğal olundu. Laçın rayonu hakimiyyət davasına başı qarışan o zamanki Azərbaycan rəhbərliyinin xəyanətinin qurbanı oldu. Ümummillə liderimiz Heydər Əliyev “Şuşa və Laçın xəyanətini xalqımız heç vaxt bağışlamayacaq” adlı çıxışında Laçın rayonun təbii-coğrafi mövqeyi, hərbi strateji əhəmiyyəti, təbii sərvətləri, rayonun Ermənistan Silahlı Birləşmələri tərəfindən işğalı və onun ağır nəticələrini geniş təhlil etmiş və sonda bildirmişdir ki, “Azərbaycanın müstəqilliyi, ərazisinin qorunması nöqtəyi-nəzərdən Laçın rayonu çox böyük strateji əhəmiyyətə malikdir... Rayonun işğalı, bir Azərbaycan vətəndaşı kimi məni də sarsıtdı”. Havadarlarının köməyindən istifadə edərək bu işğalı həyata keçirən Ermənistan 70 min laçınlını keçən illər ərzində məcburi köçkün həyatı yaşamağa məhkum etmişdir. Çox təəssüf ki, dünyanın ən böyük beynəlxalq təşkilatlarının və dövlətlərinin münaqişəyə ikili yanaşmaları, göstərdikləri loyallıq münasibət nəticəsində ərazilərimizin 20 faizini əhatə edən işğal hələ də davam etməkdədir [3].

Qeyd edək ki, Azərbaycan Respublikasının cənub-qərbində yerləşən Laçın rayonunun işğalı

nəticəsində 1 şəhəri, 1 qəsəbəsi və 125 kəndi dağıdılaraq yerlə yeksan edilmiş, əhalisi isə respublikanın 59 şəhər və rayonunda müvəqqəti məskunlaşmışdır. Rayonun 166488 hektar torpaq sahəsinin 75781 təsərrüfatına yararlı olmuş, 33205 hektarını əsasən palıd, ardıc, cökə, vələs, fıstıq və digər ağaclardan ibarət meşə zolağı, 72000 hektarım yaylaq sahəsi, 1470 hektarını isə meyvə bağları təşkil etmişdir. Laçın rayonunda ərazisi əsasən çay daşı, qum, gil, qrafit, dağ bülluru, mərmər, civə, uran, kobalt, xrom, qızıl və dəmir yataqları kimi faydalı qazıntılarla zəngindir [3]. Rayon ərazisində 200-ə yaxın tarixi, mədəniyyət və memarlıq abidələri, onlarla kurqan, qala tipli arxeoloji baxımdan faydalı olan abidələr, qəbirüstü abidələr vardır ki, bunlar barədə aşağıda geniş bəhs edəcəyik.

Laçın rayonu əsasən təbii Turşsu, İstisu və digər mineral bulaqları, kəklik otu, itburnu, qatırquyuğu, çobanyastığı, solmazçıçəyi, bağayarpağı, yemişan, baldırğan və digər saysız-hesabsız dərman bitkiləri, dağ keçisi, cüyür, qaban, ayı, bəbir, canavar, tülkü, dələ, dovşan və digər çoxlu sayda ov heyvanları, bülbül, qartal, turac, qırqovul, şana-pipik, alabaxta, göyərçin, bildirçin və s. quşlar, heyvandarlıq, arıçılıq və tərəvəz məhsulları ilə məşhurdur [6].

Azərbaycan Respublikasının Prezidenti İlham Əliyev çıxışlarından birində Laçın rayonunun Ermənistan Silahlı Birləşmələri tərəfindən işğalını ürək ağrısı ilə belə ifadə etmişdir: “Laçın Azərbaycanın gözəl guşələrindən biridir. Laçınlılar bütün dövrlərdə Azərbaycana, azərbaycançılıq fəlsəfəsinə sadıq olmuşlar. Bu gündə bu, belədir. Laçının işğal altına düşməsi təkcə laçınlıların deyil bizim hamımızın böyük faciəsidir” [9].

Laçın rayonunda 1187 km uzunluğunda su kəməri, 33 su anbarı, 15 km uzunluğunda mərkəzi kanalizasiya, 20 km uzunluğunda istilik şəbəkəsi, 14 hamam, 8 yanacaq doldurma stansiyası, 6 elektrik yarımstansiyası, 2636 km uzunluğunda elektrik hava xətləri, 498 km uzunluğunda qaz xətti və 3 televiziya stansiyası vardı [6].

Laçın rayonunun iqtisadiyyatını, əsasən heyvandarlıq, arıçılıq və qismən bağçılıq təşkil edirdi. İşğal ərəfəsində Laçın rayonunda ictimai və şəxsi təsərrüfatlarda 40211 baş iri və 244000 baş xırda buynuzlu heyvanlar, 44235 arı ailəsi olmuş, 3438 hektar sahədə taxıl əkilmiş, 1470 hektar sahədə meyvə ağacları salınmışdır. Hər il rayon üzrə 6000 ton süd, 5000 ton ət, 400 tondan çox yun tədarük olunurdu. Rayonda iri dövlət müəssisələrindən olan 9 heyvandarlıq sovxozu, o cümlədən südçülük-damazlıq sovxozu, yağ-pendir zavodu, konserv zavodu, ət tədarükü və qəbulu məntəqəsi, yun və gön-dəri qəbulu idarəsi, kimya birliyi, baytarlıq müalicəxanası, tikinti materialları istehsalat birliyi, ağac emalı sənayesi, yol və tikinti quraşdırma idarəsi, Sumqayıt Alüminium və Maşınqayırma zavodlarının filialları, yüngül və yerli sənaye kombinatları, 2 asfalt zavod, beton zavod, 23 tikinti idarəsi, mərmər, əhəng, pemoksal və toxuculuq sexləri, 2 daş karxanası və digər müəssisələr fəaliyyət göstərirdi [7].

İşğal nəticəsində Laçın şəhərində, Qayğı qəsəbəsində və 125 kənddə olan 13.745 fərdi yaşayış evi, 48 sənaye, 63 kənd təsərrüfatı obyektı, 217 mədəni-maarif, 101 məktəb, 5 məktəbdənkənar, 2 məktəbəqədər müəssisə, 142 səhiyyə, 460 ticarət obyektı itirilmişdir. Ümumilikdə o dövrün hesablamaları ilə rayona 7,1 milyard ABŞ dolları həcmində ziyan dəymişdir [7].

Laçın rayonunun bütün sakinləri ciddi cəhdlə düşməyə müqavimət göstərsələr də havadarları tərəfindən ən müasir silahlarla təchiz edilmiş və canlı qüvvə ilə kömək alan erməni silahlı birləşmələri sonda müvəqqəti də olsa ərazilərimizi işğal etməyə nail oldu. Laçınlıların qurub-yaratdıqları, yuxarıda adıgedən nələri var idisə hamısı düşmən əlinə keçdi. Buna baxmayaraq, ataların keçdiyi qəhrəmanlıq yolunu onların varisləri davam etdirdilər. Belə ki, Azərbaycanın ərazi bütövlüyü, o cümlədən Laçın uğrunda gedən döyüşlərdə yüzlərlə mərd oğullarımız canından keçdi. Apardığımız tədqiqatlara görə bütövlükdə Qarabağ uğrunda gedən döyüşlərdə Laçın rayonundan 328 nəfər şəhid, 225 nəfər əlil olmuş, 33 nəfər hər iki valideynini itirmiş, 5 nəfər - Oktay Güləli oğlu Güləliyev, Kamil Baladə oğlu Nəsimov, İsrail Şahverdi oğlu Şahverdiyev, Qorxmaz Abış oğlu Eyvazov və Fazil Umud oğlu Mehdiyev - Azərbaycanın Milli Qəhrəmanı adına layiq görülmüşlər [9].

Ermənistan tərəfindən başlanmış müharibə, işğal olunmuş Dağlıq Qarabağ və ətraf rayonlarda nəinki şəhər və kəndlərin dağıdılmasına, eyni zamanda ərazidə bitki və heyvanat aləminin məhv edilməsinə və bütövlükdə ekoloji tarazlığın pozulmasına səbəb olmuşdur. Beyləqan-Füzuli istiqamətində Ermənistan silahlı qüvvələrinin yerləşdiyi döyüş mövqelərində və təmas xətlərində, qeyd edilən koordinatlara yaxın olan bina və yaşayış məntəqələri əsgərlər tərəfindən sökülərək

yanacaq və tikinti materialları kimi istifadə edilmişdir. İşğalçı ordu tərəfindən səhra (qrunt) və asfalt yolu boyu yerləşən üzüm sahələrindən beton dirəklər sökülmüş, üzümlük sahələri isə tamamilə məhv edilmişdir. Döyüş mövqelərində mühəndis istehkam qurğularının inşası zamanı yaşayış evlərindən sökülmüş tikinti materiallarından və üzümlük sahələrindəki beton dirəklərdən tikinti-quraşdırma işləri və digər məqsədlər üçün istifadə edilmişdir.

İşğal olunmuş ərazilərdə yerləşən və oradan keçən su mənbələri yalnız həmin ərazilər deyil, ətraf ərazilərin də ekologiyasında mühüm rol oynayırdı. İşğal olunmuş ərazilərdən axan çayların hazırda ermənilər tərəfindən müxtəlif mənşəli tullantılarla və çirkab suları ilə çirkləndirilməsi faktları mövcuddur. QarQar çayı, Xaçınçay, Tərtər çayı öz mənbələrini işğal olunmuş ərazilərdən götürür və həmin çaylara məişət tullantıları və çirкли sular axıdılır.

Zəngəzurun yuxarı hissəsində yerləşən Laçın bölgəsində tarixi maddi-mədəniyyət abidələri kifayət qədər idi. Tunc, dəmir və orta əsrlər dövrlərinə aid kurqanlar, qədim qalalar, mağaralar, evlər və qəbiristanlıqlar, yeraltı tunellər, qəsrlər, türbə və məscidlər, at və qoç, qurd, öküz, kəl fiqurları, onların qayaüstü şəkilləri, stelalar və s. bu ərazinin uzaq keçmişindən kifayət qədər ətraflı məlumat verirdi.

Laçın ərazisinin ən qədim abidələri haqqında danışarkən “ağ” və “qara” binaların adını çəkmək olar. Azərbaycanda bu ənənəvi binalar III minillikdən bəri geniş yayılmışdır. Bu evlərin divarları daş, çınqıl və kərpicdən, bəzən torpaqdan, quru otdan, bəzi hallarda ağacdan ibarət olub, kənd təsərrüfatı və mal-qara saxlanılan xüsusi yerlərdə tikilmişdir. Qədim evlər və qəbiristanlıqların digər tərəfində çoxlu sayda mədəniyyət abidələri var idi [11].

Qeyd edək ki, VIII əsrin əvvəllərində Albaniyanın süqutundan sonra XIX əsrdək Laçının ərazisi Albaniyanın digər hissələri kimi biri-digərinin varisi olan Sacilər, Salarilər, Şəddadilər, Atabəylər, Hülakilər, Qaraqoyunlular, Ağqoyunlular və Səfəvilər kimi Azərbaycan müsəlman dövlətlərinin tərkibinə daxil oldu. VII əsrdən Laçın ərazisində ən çox yayılmış abidələr qəbirlərdir. Qəbirlər xatirə qurğuları kimi görkəmli insanların qəbirləri üzərində tikilmişdi, çünki İslam dini qəbirlər üzərində insan şəkillərinin çəkilməsini qadağan edirdi. Memarlıq nöqtəyi-nəzərindən orta əsr qəbirləri səkkiz küncü, qalaya bənzər və kub formalı idi. Qəbirlərin ön hissəsi ornamentlər və yazılarla bəzədilmişdir. XIV əsrə aid Məlik Əjdər qəbri, XVII-XVIII əsrlərə aid Cicimli kəndində, Qarasaqqal XVI əsrə aid Arıqlı kəndində Ərəkiş qəbirləri, Məlikxələf kəndində XVII əsrə aid Xəlifə qəbri, Minkənd və Əhmədli kəndləri arasındakı orta əsrlərə aid Soltanbaba və Şeyx Əhməd qəbirlərinin qalıqları və onlar arasında bir çox başqaları var idi. Güləbird kəndində XVI əsrə aid Sultanabad qəbri 1990-cı ildə bərpa edilməli idi. Bu qəbrin yaxınlığındakı XVII əsrə aid Sarı Aşıq xatirə muzeyi də, aşığın 300 illik yubileyi ilə bağlı həmin il açılmışdı [12].

Laçın rayonunda dünya memarlığının inciləri olan tarixi abidələr xüsusi yer tuturdu. İşğal zamanı rayonun Cicimli, Güləbird, Zeyvə, Malıbəy, Yənqiça, Bülövlük, Alaflı, Alıqulu, Malxələf, Soltanlar, Hüsülü, Kosalar, Seyidlər, Pircahan, Minkənd, Kürdhacı kəndlərində və Laçın şəhərində daşdan yonulmuş 12 qoç fiquru, 28 at fiquru, 36 müxtəlif süjetli yazı və rəsmləri olan sal daş, müxtəlif dövrlərdə ərəb əlifbası ilə yazılmış, bir-birinə bənzəməyən fiqurlar, sənət rəmzləri həkk olunmuş qəbirüstü daşlar və Yaxşı ananın məzarı orada qalmışdır [12].

Cicimlidə məbəd, qədim anbar, Küləbirdə Sarı aşığın qəbirüstü ziyarətgahı, Zeyvədə Şeyx Əhməd, Soltanbaba, II Soltanbaba, Minkənddə XV əsr məbədi, Kosalarda IX əsrin Ağoğlan məbədi və qəsri, Qarıqışlaqda Dəmirovlu pir-məbədi, Bülövlük kəndinin şimalında yerləşən qədim Kişpəyədə Alban məbədi, Piçənisdə Alban məbədi, Xan qəbiristanlığında Zəngəzurun sultanları Qara-Murtuza bəyin, I Alməmmədin, II Alməmmədin hasardakı türbələri, Şeyx Şamilə dostluq etmiş, ona köməklik göstərmiş Cəbrayıl bəyin türbəsi, Bülövlükdə Qaratel Paşabəy qızının mərmər türbəsi, Laçın şəhərində N.Nərimanovun heykəli, Ana və Uşaq heykəli, Adsız heykəl, Çoban heykəli, II Dünya müharibəsində həlak olanlar üçün kompleks abidə, şəhər qəbiristanlığında xeyli qəbir üstü büstlər, Alaflıda Murtuza Sultanın anasının türbəsi, Pircahan çayında Məşədi Mehralının arxitekturalı körpüsü, Minkənd körpüsü və xeyli bulaq üstü abidələrin bu gündə, aqibəti məlum deyildir [13]. Bütün qeydə alınmış və alınmamış tarixi memarlıq inciləri ermənilər tərəfindən yandırılır, dağıdılır və yaxud özünüküləşdirilərək dünyaya təqdim edilir.

Laçın bölgəsi körpüsəlmə işlərində maraqlı xüsusiyyətlərə malikdir. Burada körpüsəlmə

tarixi dəqiq bilinmir. İlk dövrlərdə əsasən ağacdan salınmış körpülər sonralar daşla əvəzlənmiş, getdikcə onun gözəlliyinə, arxitekturasına geniş yer verilmiş və nəticədə bir tağlı, iki tağlı tarixi əhəmiyyət kəsb edən, dözümlü körpülər salınmış, onlar bəzədilmiş, çox zaman isə körpü salanın, onun ustasının adı qabartma və ya cızma üsulları ilə körpüyə işlənmişdir.

Belə körpülərdən biri Pircançay adlanan yerdə XIX əsrə aid olan əslən Pircandan olan Məşədi Mehralının təşəbbüsü ilə salınmış körpüdür. Memarlıq baxımından maraq və əhəmiyyət kəsb edən bu körpü 1992-ci il mayın 18-də yerli əhalinin oranı tərک etməsindən sonra partladılmışdır [13].

Ermənilər tərəfindən dağıdılmış körpülərdən biri də Zabux kəndi ərazisindəki məşhur körpü, həmçinin tarixi baxımdan maraq doğuran Malxələf kəndi ərazisindəki “Sınıq körpü” adını almış memarlıq abidəsi idi. Erməni vəhşiliyinin qurbanı olmuş Aşağı Fərəcan kəndi ərazisində Fərəcan Güləbird yolundakı körpünün də maraqlı memarlıq tarixçəsi vardı. Güləbird, Fərəcan, Cicimli kəndləri və Laçının digər ərazilərində tarixin memarlıq xüsusiyyətlərini özündə əks etdirən birtağlı və ikitağlı körpülər mövcud olmuşdur ki, bunun da axırıncısı 1907-1908-ci illərdə ermənilər tərəfindən məhv edilmişdir.

Memarlıq baxımından maraq doğuran Bəylik (Abdallar) kəndi yaxınlığında, Həkəri çayı üzərindəki XVIII əsrə aid körpü, XVII əsrin gözəl yadigarlarından sayılan Böyük Seyidlər kəndini çayın axarı boyunca sağ sahillə birləşdirən “Nəbi körpüsü”, XII əsrdə Arafılı bəylərindən birinin sevimli qızı, çox erkən dünyasını dəyişmiş Çiçəyin xatirəsini əbədləşdirmək məqsədilə inşa edilmiş Çiçəyin körpüsü, Şəlvə, Qorçu, Piçənis, Hacıxanlı, Ərikli, Seyidlər və digər kəndlərdəki körpülər 1992-ci ilə qədər Laçın ərazisi tarixini öyrənmək üçün çox əhəmiyyətli idi [14].

Laçın ərazisi həmçinin memarlıq abidələri ilə zəngin idi. Onlar içərisində XIV əsrə aid Soltan Əhməd abidəsi, Hüsülü kəndində XVIII əsrə aid Həmzə Soltan sarayı, Qarqışlaq kəndində XVIII əsrə aid məscid, Hocaz kəndində mağara-mədəd (V əsr), Cicimli kəndində Məlikəjdər türbəsi (XIV əsr), adsız türbə (XVII-XVIII əsrlər), Zevvə kəndində Kafur qalası (XVII əsr), Qaraqışlaq kəndində məscid (1718), Aşağı Fərəcan, Minkənd, Zabux, Məlikxələf, Bəylik, Seyidlər, Şəlvə və Şeylanlı kəndlərində bir və ya iki alaqaqılı körpülər, Ağoqlan çayı üzərində məbəd (XIX əsr), Güləbird kəndində türbə, Hacılar, Quşçu, Seyidlər, Pircahan kəndlərində bulaqlar, Qarqışlaq, Sədilər, Mirik və Seyidlər kəndlərində dəyirmanlar işğal altında qalmışdır [14].

Azərbaycanın işğal olunmuş digər rayonları kimi Laçın rayonu da erməni vəhşiliyinin qurbanı olub. Buradakı mədəniyyət ocaqları, yaşayış yerləri də erməni dağıntısından yaxa qurtara bilməyib. Humanitar Tədqiqatçılar Cəmiyyətinin direktoru, Əsir və Girovların Azad olunması Beynəlxalq İşçi qrupunun Azərbaycandakı nümayəndəsi Əziz Həsənovun 2001-ci ildə Laçında gördüklərindən: “Laçında yolun kənarında haradasa 1 km məsafədə yaşayış var idi. Şəhərdə daş evlər durur. Hansı evlər ki, mişar daşlarından tikilib, onları sökürlər. Həmin daşları aparıb material kimi istifadə edirlər. Onlar azərbaycanlıların evlərində yaşayır və həmin materiallarla evləri bərpa edirlər. Mağazalar, çayxanalar tikiblər. Mən və əməkdaşlarımız şəhəri piyada gəzəsi olduq, çünki əksər yollar dağıdılmışdı. Orada yaşayış vardı, çayxanalar, mağazalar işləyirdi. Laçının adını da dəyişib “Kaştak” ediblər. Ümumiyyətlə, Laçın çox dağılıb. Şəhər həddindən çox pis vəziyyətdədir. Ermənilər yaşadıkları evlərin divarlarından başqa qalan yerləri söküb aparıblar. Ümumilikdə götürdükdə şəhər xarabalığı xatırladırdı. Laçından Şuşaya gedən yol kənarındakı bütün kəndlər demək olar ki, hamısı dağılıb. Lakin Laçından Şuşaya qədər olan yol çox yaxşı təmir olunub. Zabux, Qaladərəsi kəndləri tamamilə dağıdılıb. Ümumiyyətlə, kəndlərdə demək olar ki, əhali yaşamır [16].

Bununla belə, ermənilər həmin əraziləri məskunlaşdırmağa çalışırlar. Erməni mənbələrinin məlumatına əsasən, İraqdan və başqa ölkələrdən gəlmiş 32 erməni ailəsi Laçın rayonunun Zabux və Cağazur kəndlərində yerləşdirilmişdir. Bu kəndlər Gorus rayonu ilə həmsərhəd olan kəndlərdir və Xankəndi ilə Gorus rayonunu birləşdirən magistral avtomobil yolu ilə bu kəndlərin içərisindən keçir. Adları çəkilən kəndlərdə yaşamaları üçün həmin ailələrə əlavə olaraq 1200 ABŞ dolları yardım da verirlər. Həmin əhali heç bir nəzarət olmadan təbiətdən acgözlüklə istifadə edir [16].

2001-ci ildə erməni əsirliyində olmuş B.Rüstəmov ermənilərin Laçının Hacılar, Sadınlar kəndləri ərazisində olan 65 hektar meşə sahəsini qırmaqla yanaşı, kənddə olan evləri yandırdıklarını, qəbiristanlıqları isə buldozərlə dağıtdıklarını bildiriblər [17].

Nəticə. Laçındakı Azərbaycan maddi-mədəniyyət abidələrinin, təbii sərvətlərinin dağıdılması

bu gün də davam etdirilməkdədir. Belə ki, Azərbaycanın İşğal Olunmuş Ərazilərindəki Tarix və Mədəniyyət Abidələrini Müdafiə İctimai Birliyinin məlumatına görə, ermənilər işğal altında olan Laçın rayonu ərazisinin minadan təmizləmək adı altında Azərbaycanın qədim tarixi abidələrini məhv edirlər. Təmizləmə əməliyyatı nəticəsində rayondakı kurqanlar, digər tarixi abidələr və “Qız kurqanı” tamamilə məhv edilmək təhlükəsindədir. Hazırda ermənilər rayonun Ermənistanla sərhəd kəndləri olan Gülübird, Cisimli və Suğrası kəndlərini “minalardan” təmizləyirlər. Bu ərazilərdə olan Qırmızı palıd, Eldar şamı və digər qiymətli ağac növlərinin isə emal üçün doğranması nəzərdə tutulur. Adı “Qırmızı kitab”a düşən bu ağac növləri çox baha qiymətə Ermənistandan Fransa, İngiltərə, Almaniya, Hollandiyaya ixrac edilir. Ermənilər Laçın-Kəlbəcər, İstisu-Zod-Cermuk şose yollarını çəkmiş və bununla da, Qarabağın təbii ehtiyatlarının Ermənistana daşınması prosesi daha da sürətləndirmişlər [17].

İctimai birlikdən, Ermənistandan Laçın şəhərinin inkişafına xüsusi diqqət ayırdığını, burada xəstəxana, bank, əhəng emalı sexi, kompüter texnologiyası mərkəzi, brilyant emalı zavodu və digər kommunal xidmət obyektlərinin tikildiyi bildirilib. Burada məskunlaşdırılan Ermənistan, Rusiya, İraq vətəndaşlarına isə faizsiz kreditlər verilir, onlar bütün vergilərdən azad edirlər.

Bu gün Ermənistanın Azərbaycana təcavüzü, işğal olunmuş Laçın rayonu ərazisində erməni vandalizmi davam etməkdədir. Lakin Azərbaycan torpaqlarının işğalından azad olunacağına inanırıq. Gənc lider, Ali Baş Komandan İlham Əliyev çıxışlarında dəfələrlə qeyd edib ki, “biz hansı yolla olursa olsun Azərbaycan ərazisində ikinci bir “Ermənistan dövləti”nin yaradılmasına imkan verməyəcəyik... Azərbaycan dövləti və xalqı bun qadirdir... Bizim birliyimiz ərazi bütövlüyümüzün bərpasına şərait yaradacaqdır... Qarabağsız Azərbaycan yoxdur!!”

ƏDƏBİYYAT

1. Azərbaycan Prezidenti İlham Əliyevin AMEA-nın yığıncağında çıxışı. 26 aprel 2011-ci il / <https://president.az/articles/2026> [Müraciət tarixi: 22.01.2020].
2. Abbasov F. Laçın. Bakı, Azərbaycan dövlət nəşriyyatı 1978, 216 s.
3. Cabbarov M.M. Mənim Laçınım. Bakı, Elm 1995, 252 s.
4. Cabbarov X.M. Mən Laçınam. Bakı, Təknur 2006, 302 s.
5. Qasimov Ş. Əsirlikdə Qalan Laçın. Bakı Təhsil, 2012, 184 s.
6. Elburus Şahmar. Torpaq həsrəti. Bakı, “Şərq-Qərb”, 2008, 198 s.
7. “Xalq qəzeti”, 18 dekabr 2010-cu il.
8. Qasimov Ş.M. Xalq qəhrəmanı Sultan bəy. Bakı, Elm, 2011, 392 s.
9. Qasimov Ş.M. Əsirlikdə qalan Laçın. Bakı, “Elm”, 2010, 204 s.
10. Qənimətoğlu R. Həkarinin qəm nəğməsi. Bakı, MBM, 2004, 196 s.
11. Qənimətoğlu R. Həkarinin qəm nəğməsi. Bakı, MBM, 2004, 196 s.
12. Qasimov Ş. Xalq qəhrəmanı Sultan bəy. Baqı, Avropa, 2009, 103s.
13. Səlimov A. Ora vətəndir (Laçın). Bakı, Avropa, 2009, 119 s.
14. Nəbibəyli Z. Laçın bölgəsinin kənd adları. Bakı, Avropa, 2005, 137 s.
15. Minkənd orta məktəbinin 120 illiyi münasibəti ilə xüsusi buraxılış. Bakı, Gənclik nəşriyyatı, 2010, 118 s.
16. Mərdlik qalası Laçın. Bakı, ADPU, 2009, 215 s.
17. Tapdıqoğlu N. Müqəddəs Qarabağım. Bakı, Elm, 2000, 116 s.
18. Tapdıqoğlu N. Laçın toponimləri. Bakı, “Təhsil”, 2002, 119s

NAZIM MAMMADOV

Senior researcher of the "History of Karabakh" department of the Institute of History named after A.A.Bakikhanov of the National Academy of Sciences of Azerbaijan, PhD

ARMENIAN VANDALISM ON THE OCCUPIED TERRITORIES OF THE LACHIN REGION OF THE REPUBLIC OF AZERBAIJAN

Since the beginning of “Daghigh Garabagh conflict” the Lachin district has been subjected to intense firing, shelling and attacks by the armed forces of the Republic of Armenia, the Armenian separatists of the afore-mentioned region, 328 Lachina became victims of the firing and attacks. The natural wealth, resources,

minerals, favorable geographic location has always attracted the attention of enemies of the people of Azerbaijan to Lachin. Armenian occupants, separatists, who started undeclared war against Azerbaijan Republic, their patrons from around the world have forgotten that the Azerbaijani people, the residents of Lachin district are true to centuries-old traditions of patriotism.

Key words: Armenian vandalism, Azerbaijan, Lachin, Karabakh, conflict, aggressive, policy, armenian terrorism, genocide, occupation, The massacres committed, Armenia.

Məqalənin redaksiyaya daxil olduğu tarix: 22 yanvar 2020-ci il.

Məqalənin çapa qəbul olma tarixi: 22 mart 2021-ci il.

Rəyçilər: t.e.d. Şahin Fərzəliyev, t.e.d. İbrahim Zeynalov.

УОТ 94(479.24)

АЙНУР ГУСЕЙНОВА

К.и.н, и.о. доцента кафедры «История народов Кавказа» БГУ
aynur-quseynova@rambler.ru

ПОБЕДОНОСНОЕ ОКОНЧАНИЕ ОТЕЧЕСТВЕННОЙ ВОЙНЫ

Азербайджан добился восстановления международного права на своих территориях, несмотря на огромную политическую, военную и информационную поддержку страны-оккупанта извне. Победа в Отечественной войне с Арменией осенью 2020 года и безоговорочная поддержка Турции в любом вопросе делает Азербайджан практически неуязвимым против любых происков официального Вашингтона (к тому же в этом вопросе официальный Баку всегда может рассчитывать на политическую поддержку Кремля, типа «враг моего врага — мой друг»). Поэтому единственной страной Южного Кавказа, где сегодня реально ощущается противостояние и даже противоборство США и России, является Армения. Армения, лишенная практически всех природных ресурсов и, следовательно, источников обогащения базирующихся в Америке транснациональных корпораций, интересна США не сама по себе как некая самоценность, а именно как плацдарм геополитического и геостратегического влияния.

Ключевые слова: Азербайджан, Россия, Турция, Минская группа ОБСЕ, Армения, противостояние, победа.

Введение. Корни нагорно-карабахской проблемы уходят в период российского завоевания Южного Кавказа. Последствия организованного переселения Российской империей армян на Южный Кавказ и в Туркестан из Восточной Анатолии и Гаджаридского Ирана стали реальностью на исходе средневековья. По сообщениям российских историков и политиков, переселение армян на Кавказ было начато с первой половины XIX века. Одной важной страницей жизни народов Кавказа была II русско-иранская война. Условия Туркменчайского договора предусматривали беспрепятственное переселение армян из Персии на Южный Кавказ. В соответствии с этим сразу после заключения договора десятки тысяч армян хлынули на Кавказ, в том числе в Северный Азербайджан. Только в Карабах до конца 1828 г. переселилось более тысячи армянских семей. Огромное число армян поселилось на бывших территориях Нахчыванского, Шекинского, Шамахынского, Иреванского ханств. Этнический состав населения Северного Азербайджана претерпел серьезные изменения. Этот процесс углубился после русско-османской войны 1828-1829 гг. В апреле 1828 г. Россия объявила войну Османской империи, которая завершилась победой России и заключением Адрианопольского мирного договора. Россия захватила Ахалцкский округ. Османская империя признавала завоевания России на Кавказе. По условиям договора, из Османской империи переселилось на Кавказ около 84 тыс. армян. Вследствие этой переселенческой политики армяне стали массово расселяться в основном на благодатных землях Азербайджана, в том числе и в Елизаветполе, Эриванской губернии, и берега озера Гейча где их было ничтожно мало (2, с.2).

Переселение армян в Северный Азербайджан имело негативные последствия для страны и ее автохтонов. Во-первых, обустройство армян сопровождалось сгоном азербайджанцев с их земель. Во-вторых, появление армян создало новую тенденцию в этно-демографической трансформации населения. С одной стороны, увеличение количества армян, планомерно заселяемых Россией; с другой - относительное уменьшение коренного населения - азербайджанцев, уходивших частично за кордон, - уже в этом выразилась этно-демографическая тенденция. В-третьих, занимая исконно азербайджанские села, армяне, с ведома официальной власти, давали им новые - армянские названия. В-четвертых, после массового переселения армян на Южный Кавказ, в том числе в Северный Азербайджан, "армянский вопрос" вступил в историю страны (2, с. 364-365). Более того, официальные власти

приступили к русификации этого региона, и здесь появилась надежная опора метрополии. Следует отметить, что в процессе христианизации первоначально главный упор был сделан на армян (2, с. 42).

Трагические для азербайджанского народа события 1918 г. являются одной из самых страшных страниц новейшей истории Азербайджана. Большевики во главе с Шаумяном заранее подготовились к решающей схватке. В конце января 1918 г. было принято решение о подчинении Красной гвардии и Каспийской флотилии Бакинскому Совету. Кроме того, согласно заключенному 5 декабря 1917 г. между Турцией и Закавказским Комиссариатом Эрзинджанскому договору, перевалочным пунктом для возвращающихся с Кавказского фронта солдат русской армии являлся Баку. В результате к началу марта 1918 г. в Баку сконцентрировано несколько тысяч солдат и офицеров, находившихся под влиянием партии “Дашнакцутюн”. Их участие в событиях, по признанию Шаумяна, “придало отчасти гражданской войне характер национальной резни”. При этом лидер бакинских большевиков цинично добавлял: “Мы шли на это сознательно. Если бы они (т.е. партия “Мусават”) взяли верх в Баку, город был бы объявлен столицей Азербайджана” (7, с. 173).

Общественные здания, очаги культуры, принадлежавшие азербайджанцам, были разрушены. Редакции газет “Каспий”, “Ачыг сез”, здание “Исмаиллие”, где было расположено Мусульманское Благотворительное общество, были сожжены. Резня продолжалась до 2 апреля. В течение трех дней погибло более 12 тыс. человек (7, с. 174-175).

После установления своей власти в Бакинской губернии большевики для полного успеха намеревались захватить Гянджу, где в этот период в основном сосредоточились национальные силы. Однако создание Азербайджанской Демократической Республики в мае 1918 г. нарушило эти планы (7, с. 175).

После образования Армянской ССР армяно-азербайджанский территориальный конфликт перешел в сферу влияния Советской России. Армянская ССР и Азербайджанская ССР превратились в идеологически родственные и политически союзные советские республики. Это позволило Советской России, прикрываясь лозунгами “межнационального мира” и “братства трудящихся”, “отсутствия границ”, открыто передавать азербайджанские земли Армянской ССР. Так произошло с частью Зангезура. Постановление об этом регионе было принято 30 ноября 1920 г. На торжественном заседании Политбюро ЦК АКП(б), созванном по случаю советизации Армении. В этом же документе “трудящимся” крестьянам Нагорного Карабаха предоставлялось право на самоопределение (7, с. 214).

В решении переселения армян на азербайджанскую землю предусматривалось осуществить согласно намеченному графику, относительно цивилизованными методами, с частичной компенсацией материального ущерба. Тем не менее ни о каком добровольном характере переселения не могло быть и речи. Людей изгоняли из родных мест, совершенно не считаясь с их мнением. И несмотря на это, процесс переселения затянулся. Люди сопротивлялись переселению, а в Азербайджанской ССР процесс подготовки к принятию переселенцев из Армении был плохо организован, и к 1950 г. он так и не был завершен. Даже к 1953 г. удалось переселить лишь чуть более 40 тыс. человек. И все же эту акцию по праву называют депортацией (7, с. 268).

Примечательно, что в первые годы конфликта он развивался в рамках Советского Союза. Москва и союзный центр были сопричастны к конфликту и урегулированию. Именно с 1988 по 1991 год в рамках СССР был принят целый ряд постановлений, которые касались вопросов урегулирования. Если ориентироваться на эти постановления, советское руководство считало неоправданным перекройку границ и уделяло внимание решению социально-экономических проблем в регионе, а не политических. При этом в Нагорном Карабахе стали действовать вооруженные формирования, которые фактически выступали против решений советского правительства. Советское правительство утвердило в регионе особый комитет по чрезвычайному положению, возглавляемый Аркадием Вольским. Целью этого комитета было восстановление конституционных основ в Нагорном Карабахе. Действовал режим

чрезвычайного положения и действовали военные, которые боролись с этими незаконными бандформированиями, оказывавшими сопротивление советским властям (9).

В реализации этих планов между германскими нацистами и армянскими националистами также имелись лишь некоторые различия. Гитлер и его приспешники сначала шесть лет строили свое партийное государство и готовились к войне за мировое господство, а потом шесть лет воевали до своего полного военно-политического разгрома. Армянские же националисты сперва начали войну за жизненное пространство на развалинах Советского Союза, вошедшую в историю как Карабахская война 1988-1994 годов, изгнали из Армении и захваченных земель Азербайджана до одного миллиона этнических азербайджанцев, а уже после этого приступили к строительству партийного государства. Это было время, когда к власти в Армении в результате государственного переворота в ноябре 1999 года пришла хунта полевых командиров незаконных вооруженных формирований армянских сепаратистов Нагорного Карабаха. Ее возглавляли уроженцы и бывшие граждане Азербайджана Роберт Кочарян и Серж Саргсян, а политическим инструментом выражения их властных амбиций и жажды наживы стала Республиканская партия Армении (8, с.16). В результате многомесячных боев Азербайджан утратил контроль не только над Нагорным Карабахом, но и над семью прилегающими административными районами (9). При молчаливом согласии международных сил Армения вновь обрекла регион на войну (18, с. 27).

Армения в 1992-93 годах начала агрессию против Азербайджана, в ходе которой оккупировано 20 % земель и в результате которой около миллиона человек стали беженцами и вынужденными переселенцами. В результате этой агрессии был нанесен большой экономический и моральный ущерб территории, экологии и населению Азербайджана. Одним из основных источников дохода Армении за годы оккупации была продажа полезных ископаемых, грабительским и варварским образом добываемых с уже открытых месторождений. По имеющейся на сегодня в распоряжении Азербайджана информации, на оккупированных территориях находятся 155 месторождений различных типов полезных ископаемых. Только обнаруженных запасов золота там 132,6 тонны, свинца - 37,3 тыс. тонн, пиленого камня - 189 млн. кубометров и т.д. В целом оккупированные территории очень богаты различными видами строительных материалов, которые имеют большое значение в промышленности и строительстве Азербайджана (6, с. 44).

В марте 1992 года к урегулированию кровопролитного конфликта подключилось Совещание по безопасности и сотрудничеству в Европе (СБСЕ), учредившее свой «мировотворческий институт» - Минскую группу (МГ). Группа получила мандат не только на проведение переговоров по урегулированию армяно-азербайджанского конфликта, но и на подготовку соответствующего компромиссного документа с последующим утверждением этого всеобъемлющего мирного соглашения путем созыва Минской конференции (18, с.28).

12 мая 1994 года стороны армяно-азербайджанского конфликта подписали в Бишкеке при посредничестве России протокол о прекращении огня. Так начался преимущественно политико-дипломатический этап конфликта, в ходе которого за столом переговоров предпринимались попытки согласования модели долгосрочного мира (18, с. 29).

Все известные резолюции Совета безопасности ООН, предшествовавшие Лиссабонскому саммиту и принимавшиеся последовательно вслед за каждым захватом Арменией азербайджанских территорий, на тот момент были слабым утешением на фоне варварского насилия, постигшего азербайджанский народ в конце XX в. Эти резолюции не признавали факта агрессии, не называли Армению агрессором, не осуждали агрессию и не предусматривали никаких санкций для наказания агрессора и восстановления поправленных прав его жертвы. Хотя принятие их тоже давалось нелегко. Никакие азербайджанские предложения, даже нейтральные, не проходили, если они содержали формулировку о территориальной целостности Азербайджана.

Не реагируя на уговоры глав государств, руководства ОБСЕ, американской делегации во главе с вице-президентом США А.Гором, Г.Алиев жестко критиковал позицию США, в том числе принятие дискриминационной 907-й поправки (5, с. 1028-1029).

Минская группа ОБСЕ, которая должна была урегулировать конфликт, подходила к решению вопроса рассматривая проблему в свете отношения проблемы одинаково как к агрессору так и к жертве. Однако переговорный процесс в рамках Минской группы ОБСЕ, осуществляемый с 1997 года при со председательстве России, США и Франции, не увенчался никаким продвижением. Хотя изначально и предусматривал нахождение мирных путей реализации международно-правовых документов по карабахскому урегулированию, прежде всего резолюций Совета Безопасности ООН. Суть ее состояла в том, что конфликт должен быть урегулирован на основе норм и принципов международного права, резолюций СБ ООН. А они предусматривают вывод вооруженных сил Армении с оккупированных территорий, возвращение вынужденных переселенцев на родные земли, предоставление Нагорному Карабаху высокой степени автономии в составе Азербайджана. Причем после возвращения изгнанных оттуда азербайджанцев, когда регион вновь станет двухобщинным (18, с. 30).

Фактическому провалу мирного процесса способствовала и потакающая устремлениям агрессора деятельность сопредседателей МГ ОБСЕ. Они хоть и пытались найти формулу урегулирования, но предпочли занять чисто наблюдательную позицию, поставив знак равенства между агрессором и его жертвой, стороной-оккупантом и оккупируемой стороной. Они не сделали главного: не стали действенным образом добиваться решения конфликта на основе международного права, резолюций СБ ООН - то есть выполнять миссию, ради которой, собственно, и была создана Минская группа.

Армения уже не в первый раз совершала военные провокации на государственной границе. Армянская провокация на Товузском направлении азербайджано-армянской государственной границы, рассчитанная на то, чтобы показать миру «агрессивный характер» азербайджанской политики, с треском провалилась. В результате боев, начавшихся 12 июля 2020 года с обстрела азербайджанских позиций вооруженными силами Армении, стороны понесли потери в живой силе и технике. Но Ереван добивался не этого. Расчет армянских стратегов был сделан на то, чтобы обратить внимание своих союзников и подавляющего большинства участников международной политики на «азербайджанскую агрессию». Рассчитывая, как обычно, спрятаться за спинами союзников по ОДКБ и добиться «осуждения» Азербайджана за «нападение» на Армению, в Ереване предполагали, что могут спровоцировать конфликт Баку со своими партнерами, а заодно и укрепить свои позиции в нагорно-карабахском противостоянии.

Как видно, провокация армянской стороны была рассчитана не только против Азербайджана, но также и против интересов своих собственных союзников, у которых с официальным Баку за последние десятилетия сложились не просто доверительные, но и дружественные отношения. Ереван, рассчитывавший устроить Баку дипломатические «разборки» со странами ОДКБ, вынужден был констатировать, что союзников у азербайджанской стороны больше, и что все они определенно заявляют о поддержке Баку (1, с. 4).

Агрессивная риторика и провокации демонстрируют, что Армения готовится к новой агрессии против Азербайджана. Азербайджанское руководство в обращении к ООН и международному сообществу отмечает, что ответственность за провокации и эскалацию напряженности ложится полностью на военно-политическом руководстве Армении. Армяно-азербайджанский конфликт должен быть урегулирован в рамках территориальной целостности Азербайджана и на основе резолюций Совета Безопасности ООН (20).

Столкновений такого масштаба между Азербайджаном и Арменией не было с четырехдневной апрельской войны 2016 года. Но теперь напряженность возникла не в оккупированном Карабахе, а на границе Армении с Азербайджаном (10, с. 4). В результате боев погибли генерал-майор Полад Хашимов и полковник Ильгар Мирзеев (10, с. 5). Таким образом, в очередной раз с начала контрнаступления Баку и Москва дала понять Еревану, что пока Азербайджан ведет операцию на своей международно признанной территории, Армении придется уповать на себя (11, с. 6). К сожалению армянской стороны, В. Путин также упомянул Турцию в качестве страны, которая должна принять участие в работе МГ ОБСЕ по карабахскому урегулированию (11, с. 7).

Обстрел азербайджанских позиций и сел велся сразу с нескольких направлений, что и побудило Вооруженных Сил Азербайджана начать контрнаступление по всему периметру линии соприкосновения (12, с. 4).

Совершенно иная картина наблюдается в поведении руководства Армении, которое в первый же день азербайджанской контратаки в панике бросилось искать защиту у своих покровителей. Причем как бы премьер-министр Армении Никол Пашинян ни уводил свою страну на Запад, за помощью, в первую очередь ему пришлось позвонить в Москву. Но судя по сообщениям как армянской, так и российской прессы, ожидаемой поддержки у президента РФ Владимира Путина Н.Пашинян не получил. Москва ограничилась лишь призывом к сдержанности и звонками обеспокоенности министра иностранных дел Сергея Лаврова своим коллегам из Армении, Азербайджана, а также Турции. Примерно похожая реакция поступила и из других мировых столиц - Франции, Германии и прочих (12, с. 4-5).

Кстати, чтобы мотивировать крупных игроков мировой политики встать на сторону Армении, Ереван не преминул воспользоваться фактом политической поддержки Баку со стороны Анкары. Руководство Армении не без помощи российских СМИ старается перевести стрелки на Турцию, пытаясь отвлечь внимание мира от сути происходящего. А суть состоит в том, что какая бы политическая поддержка ни оказывалась Анкарой, боевые действия в Карабахе ведет сам Азербайджан, который обладает суверенным правом наводить порядок на своей международно признанной территории (12, с. 5).

Принадлежность Азербайджану территорий, на которых ведутся бои с 27 сентября, не оспаривается даже самой Арменией. Да и сам Нагорный Карабах является международно признанной территорией Азербайджана, и если мировых лидеров беспокоит сложившаяся опасная ситуация, то они должны, в первую очередь, принудить Ереван уважать международное право. В частности, должны быть выполнены требования резолюций Совета Безопасности ООН о немедленном, полном и безоговорочном выводе армянских оккупационных сил из азербайджанских районов (12, с. 5).

Официальный Баку достаточно долго ждал от сильных мира сего проявления уважения к собственным решениям. Вместо этого после ответа на каждую армянскую провокацию мы слышим лишь призывы к сдержанности, соблюдению перемирия и т.д. При этом все понимали, что такой мир не может долго продержаться и надо разбираться с первопричиной. Неоднократные заявления стран-сопредседателей Минской группы ОБСЕ о неприемлемости статус-кво в карабахском конфликте так и оставались проигнорированными Ереваном. А всякий раз, когда мирные переговоры приближались к развязке, в Армении либо смещали власть, либо совершали новые провокации на фронте (12, с. 5-6).

Надо отметить, что нынешнее обострение - это самое ожесточенное противостояние в карабахском конфликте после заключения перемирия между сторонами в 1994 году. Сразу с возобновлением боевых действий в зоне конфликта как Армения, так и Азербайджан объявили военное положение. При этом, если в Ереване сразу приступили к всеобщей мобилизации, Баку объявил лишь частичную (12, с. 7).

Даже достигнутая 10 октября 2020 года при посредничестве России договоренность о гуманитарном перемирии между Азербайджаном и Арменией так и осталась на бумаге. Ереван попытался воспользоваться прекращением огня со стороны азербайджанских Вооруженных сил, чтобы восстановить утраченные позиции на передовой. Однако, получив отпор от азербайджанской армии, Армения в лучших традициях армянского терроризма продолжила обстреливать мирные города Азербайджана из баллистических ракет (13, с. 4). На второй же день после московских договоренностей Армения выпустила по Гяндже ракету из оперативно-тактического ракетного комплекса «Точка-У», в результате чего погибли 10, ранены 34 мирных жителя многоквартирного дома. Несколько детей осиротели (13, с. 4). Удар по жилому дому в Гяндже Азербайджан расценил как военное преступление и акт геноцида. Об этом заявил помощник президента Азербайджана Хикмет Гаджиев. Он призвал мировое сообщество дать адекватную оценку этим событиям и не оставлять преступление безнаказанным (13, с. 4-5).

Тем временем, к 4 октября 2020 года доблестная Азербайджанская армия освободила от оккупации 14 сёл и одну высоту: Суговушан (Агдеринский район), Талыш (Тертер), Гараханбейли (Физули), Гервенд (Физули), Горадиз (Физули), Ашагы Абдулрахманлы (Физули), Юхары Абдулрахманлы (Физули), Боюк Мерджанлы (Джебраил), Ньюгар (Джебраил), Мехдили (Джебраил), Чахырлы (Джебраил), Ашагы Маральян (Джебраил), Шейбен (Джебраил), Гуйчаг (Джебраил), Высота Муровдаг (19). Освобождение каждого из этих районов имеет крайне важное значение для окончательного установления мира в регионе, а деоккупацией Лачина Баку восстановил полный контроль над всей протяженностью своей государственной границы с Арменией. Лишь 5 км границы временно останутся под контролем российского миротворческого контингента в качестве коридора для транспортного сообщения армянского населения Карабаха с Арменией. В итоге Баку был вынужден воспользоваться своим суверенным правом для реализации резолюций Совета Безопасности ООН и освободить земли с применением силы (14, с.4).

Сегодня весь мир становится свидетелем вопиющих фактов нарушения международных конвенций на всех территориях, которые находились под оккупацией Армении. Из фото и видеоклипов отчетливо видно, что оккупирующими силами здесь была применена тактика «выжженной земли», которая запрещена статьей 54 Протокола №1 Женевской конвенции 1977 года. Если Агдам, Физули, Зангилян, Губадлы были превращены в руины уже после Первой карабахской войны, то Шуша, Кяльбаджар и Лачин, куда армяне незаконно поселились после оккупации, подверглись уничтожению и актам вандализма при сдаче территорий Азербайджану. Были устроены лесные пожары, разрушены памятники, разграблены артефакты, взорвана имеющаяся инфраструктура, сожжены дома, убиты домашние животные (14, с.5).

Вернув город Шуша, Азербайджан остановился перед триумфом и благородно согласился пустить миротворцев и поэтапно передать остальные районы обратно Азербайджану. Армянам дали неделю на выход из этих районов. Да, мало, да, их очень жалко. Но мы помним, что в 1993 году азербайджанцы убежали с этих мест раздетые, разутые, а кто не убежал, те отправлялись не в другой город, а на другой свет», - заявил он в одном из своих выступлений на телеканале «Россия» в противовес попыткам представить Азербайджан как агрессора, а армянскую сторону как пострадавшую (3, с.8).

Принципиально значимым моментом является то, что российский миротворческий контингент размещается параллельно с выводом армянских вооруженных сил из Нагорного Карабаха. Восстанавливаются также все экономические и транспортные связи в регионе, в том числе наземное транспортное сообщение через Армению между западными районами Азербайджана и Нахчыванской Автономной Республикой. Более 30 лет этот азербайджанский анклав был лишен Арменией прямой транспортной связи с остальной частью страны (15, с. 5).

Заключение. Итогом войны являются полное освобождение Азербайджаном оккупированных территорий, а также разрешение так называемого карабахского вопроса в политическом ключе (4, с. 10). Победу в Отечественной войне и освобождение своих земель от армянской оккупации Азербайджан отпраздновал 10 декабря грандиозным парадом в Баку. Торжественным маршем по площади «Азадлыг» прошли более 3000 военнослужащих, 150 единиц современной военной техники. Была также продемонстрирована небольшая часть военных трофеев, захваченных у разгромленной армии Армении. Парад принял Президент Азербайджана, Верховный главнокомандующий Вооруженными силами Ильхам Алиев в присутствии высокого гостя - президента Турции Реджепа Тайипа Эрдогана. И это было естественно, так как с самого начала контрнаступательной операции Анкара находилась рядом с Баку (16, с.4).

Азербайджан добился восстановления международного права на своих территориях, несмотря на огромную политическую, военную и информационную поддержку страны-оккупанта извне. Победа в Отечественной войне с Арменией осенью 2020 года и безоговорочная поддержка Турции в любом вопросе делает Азербайджан практически неуязвимым против любых происков официального Вашингтона (к тому же в этом вопросе

официальный Баку всегда может рассчитывать на политическую поддержку Кремля, типа «враг моего врага — мой друг»). Поэтому единственной страной Южного Кавказа, где сегодня реально ощущается противостояние и даже противоборство США и России, является Армения. Армения, лишенная практически всех природных ресурсов и, следовательно, источников обогащения базирующихся в Америке транснациональных корпораций, интересна США не сама по себе как некая самоценность, а именно как плацдарм геополитического и геостратегического влияния (17).

ЛИТЕРАТУРА

1. Велиев Самир. Эхо Товузских боев // Журнал Region plus, №14 (412), 01.08.2020, с.4-9.
2. Вердиева Х. Ю. Переселенческая политика Российской империи в Северном Азербайджане (XIX - начале XX вв.). Баку, «Ecoprint», 2016, 420 с.
3. Гасанов Намик. Курс на самоубийство // Журнал Region plus, №21 (419), 01.12.2020, с.8-11.
4. Гасанов Намик. Полный суверенитет // Журнал Region plus, №22 (420), 15.12.2020, с.10-13.
5. Гусейнова Ирада. История народов Кавказа (с древнейших времен до наших дней). Баку, «Elm və təhsil», 2018, 1280 с.
6. Гулиева Нурлана, Велизаде Ильгар. Подготовка к большому возвращению // Журнал Region plus, №19 (417), 01.11.2020, с.42-45.
7. Исмаилов Эльдар. Очерки по истории Азербайджана. М. “Флинта”, 2010, 416 с.
8. Кузнецов Олег. Аллюзии современной государственной идеологии Армении. Баку, *Вепнәлхалқ мүнәсибәтләг тәһлилі мәркәзи*.2021, 37 с.
9. Курбатов Кирилл. «Ильгар Велизаде: Россия не даст внешним игрокам вмешаться в армяно-азербайджанский конфликт» / Украина.ру, Интервью, 20.07.2020. - <https://ukraina.ru/interview/20200720/1028304630.html> [Дата обращения: 05.03.2021].
10. Маилов Намик. Битва за рейтинг // Журнал Region plus, №13(411), 15.07.2020, с.4-9.
11. Маилов Намик. Государство начинается с границы // Журнал Region plus, №19 (417), 01.11.2020, с.4-7.
12. Маилов Намик. На своей земле и за свои земли // Журнал Region plus, №17 (415), 01.10.2020, с.4-7.
13. Маилов Намик. Момент истины // Журнал Region plus, №18 (416), 01.10.2020, с.4-7.
14. Маилов Намик. Новая эра // Журнал Region plus, №21 (419), 01.12.2020, с.4-7.
15. Маилов Намик. Карабах, мы вернулись! // Журнал Region plus, №20(418), 15.11.2020, с.4-9.
16. Маилов Намик. Победа железного кулака // Журнал Region plus, №22 (420), 15.12.2020, с.4-7.
17. Мамедов Али. Кузнецов: Американский сценарий по Южному Кавказу / Информационный портал Axaar.az, 2021.01.25. - https://ru.axar.az/news/politika/533178.html?fbclid=IwAR0nbZz_b4bO_ZpLrjtZ1Pm4gNHgNzHiWbxTUFy12XR5UwJQvwGELmHWQ0 [Дата обращения: 05.03.2021].
18. Назимоглу Натиг. Поучительная история Карабаха // Журнал Region plus, №19 (417), 01.11.2020, с.24-31.
19. Освобожденные от оккупантов территории / Информационный портал Axaar.az, 04. 10 2020. - <https://ru.axar.az/news/aktualno/504127.html> [Дата обращения: 05.03.2021].
20. Президент Азербайджанской Республики, председатель Движения неприсоединения Ильхам Алиев выступил в видеоформате на заседании высокого уровня, посвященном 75-летию ООН, в рамках 75-й сессии Генеральной Ассамблеи ООН / Официальный сайт Президента Азербайджанской Республики, 21.09.2020. -<https://ru.president.az/articles/40878> [Дата обращения: 05.03.2021].

AYNUR HUSEYNOVA

Candidate of Historical Sciences,

Acting Associate Professor of Baku State University

VICTORIOUS END OF THE PATRIOTIC WAR

Azerbaijan has achieved the restoration of international law in its territories, despite the huge political, military and information support of the occupying country from outside.

The victory in the Patriotic War with Armenia in the fall of 2020 and Turkey's unconditional support in any issue makes Azerbaijan virtually invulnerable against any machinations of official Washington (moreover, in this matter, official Baku can always count on the Kremlin's political support, such as "the enemy of my enemy is my friend"). Therefore, the only country in the South Caucasus where the confrontation and even the confrontation between the United States and Russia is really felt today is Armenia. Armenia, which is deprived of almost all natural resources and, consequently, sources of enrichment for multinational corporations based in America, is interesting to the United States not in itself as a kind of self-value, but as a springboard for geopolitical and geostrategic influence.

Keywords: Azerbaijan, Russia, Turkey, OSCE Minsk Group, Armenia, confrontation, victory.

Məqalənin redaksiyaya daxil olduğu tarix: 05 mart 2021-ci il.

Məqalənin çapa qəbul olunma tarixi: 22 mart 2021-ci il.

Rəyçilər: t.e.d. İradə Hüseynova, t.e.d. İbrahim Zeynalov.

UOT94(479.24)

FUAD MƏMMƏDOV

*T. ü.f.d., Azərbaycan Tibb Universitetinin
İctimai sağlamlıq və səhiyyənin təşkili kafedrasının baş müəllimi
fuadmammadov603@mail.com*

AZƏRBAYCAN SƏHIYYƏSİNDƏ ÖZƏL SEKTORUN HÜQUQİ TƏMİNATI (1991-2011-ci illər)

Azərbaycannın dövlət müstəqilliyinin bərpasından sonra keçən 20 il ərzində ölkə səhiyyəsində aparılan islahatlar, əldə edilmiş uğurlar ayrı-ayrı dövlət sənədlərində, iri həcmli məqalələrdə, qeyd olunan sahənin ayrı-ayrı problemlərinə həsr edilmiş monoqrafiyalarda, statistik toplularda öz əksini tapmışdır. Bütün bunları Azərbaycan səhiyyəsində özəl sektor probleminə də aid etmək olar. Təəssüflə qeyd etməliyik ki, səhiyyəmizdə aparılan islahatlar, onların uğurlu nəticələri, o cümlədən özəl sektor problemi bu vaxta qədər ayrıca tədqiqat obyektı olmamışdır. Təqdim olunan məqalədə ölkə səhiyyəsində özəl sektorun hüquqi təminatı sahəsindəki boşluğun aradan qaldırılmasına səy göstərilmişdir. Belə ki, məqalədə səhiyyədə özəl sektor probleminin Azərbaycan Respublikasının Konstitusiyasında, “Əhalinin samlamlığının qorunması haqqında” qanunda özünə yer almasından bəhs olunur. Eyni zamanda “Özəl tibb fəaliyyəti haqqında” qanun da ətraflı təhlil edilir.

Açar sözlər: konsepsiya, məcəllə, subyekt, mülkiyyət.

Giriş. Azərbaycanın dövlət müstəqilliyinin bərpasından sonra keçən 20 il ərzində ölkə səhiyyəsində aparılan islahatlar, əldə edilmiş uğurlar ayrı-ayrı dövlət sənədlərində, iri həcmli məqalələrdə, qeyd olunan sahənin ayrı-ayrı problemlərinə həsr edilmiş monoqrafiyalarda, statistik toplularda öz əksini tapmışdır. Bütün bunları Azərbaycan səhiyyəsində özəl sektor probleminə də aid etmək olar. Təəssüflə qeyd etməliyik ki, səhiyyəmizdə aparılan islahatlar, onların uğurlu nəticələri, o cümlədən özəl sektor problemi bu vaxta qədər ayrıca tədqiqat obyektı olmadığından məqsədimiz bu sahədəki boşluğu aradan qaldırmaqdır.

Keçən yüzilliyin 80-ci illərinin ikinci yarısından ittifaq miqyasında gedən ictimai-siyasi proseslər, ermənilərin Azərbaycana ərazi iddiaları, müstəqillik uğrunda gedən mücadilə, ölkədə sabitliyin pozulması və s. həyatın digər sahələrində olduğu kimi, səhiyyə sistemimizdə də öz mənfi nəticələrini göstərirdi.

Azərbaycanda ictimai-siyasi proseslərin, milli azadlıq hərəkatının zərbələri altında 1991-ci il oktyabrın 18-də dövlət müstəqilliyi bərpa olundu. Ölkəmizi 70 ilə qədər əsarətdə saxlayan SSRİ adlı imperiya çökdü. Müstəqilliyi əldə etmək nə qədər çətin idisə, onu qoruyub saxlamaq, möhkəmləndirmək ondan da çətin idi. Xalqımız olduqca mürəkkəb, çətin bir vəziyyətlə üzləşmişdi. Onun qarşısında yeni tarixi inkişaf mərhələsində dövlət müstəqilliyinin qorunması, möhkəmləndirilməsi, demokratik, hüquqi, dünyəvi dövlət qurulması, ölkənin ərazi bütövlüyünün bərpa edilməsi, təhlükəsizliyin və əhalinin rifahının təmin edilməsi kimi vəzifələr dururdu. Təəssüf ki, 1991-1993-cü illərdə bu istiqamətdə heç bir iş aparılmadı.

Sovet İttifaqının dağılması və onun subyektləri arasında iqtisadi əlaqələrin qırılması, dövlətin ictimai-siyasi sisteminin dəyişməsi ölkənin iqtisadiyyatında, sosial həyatında və digər sahələrdə, o cümlədən səhiyyə sistemində köklü islahatlar aparılmasını tələb edirdi. Lakin 1991-1993-cü illərdə biri-birini əvəz edən iqtidarlarda bu iradə yox idi. Yalnız böyük dövlət xadimi Heydər Əliyevin ikinci dəfə hakimiyyətə gəlişindən sonra Azərbaycanın yeni tarixində yeni səhifə açılmışdı. Görkəmli siyasətçi və dövlət xadimi Heydər Əliyev böhranlı vəziyyətdən çıxışı islahatlarda, bazar iqtisadiyyatına keçiddə görürdü: “...yolumuz iqtisadi islahatlar, bazar iqtisadiyyatına keçid yoludur, sərbəst iqtisadiyyata, təşəbbüskarlığa, sahibkarlığa geniş imkanlar yaratmaq yoludur” [1, 2; 2].

Məşhur Amerika publisisti Ceyms Qastroya görə “səhiyyədə islahatlar həm də əxlaqi məsələ idi” [3]. Çünki, səhiyyə islahatları harada aparılırsa aparılsın, necə aparılırsa aparılsın bu işin mahiyyəti iki suala cavab verməkdən ibarətdir: vətəndaşlara tibbi xidməti necə təşkil etməli? Bu

xidmətin haqqını necə ödəməli? Bu işin əxlaqi tərəfi bir də ondadır ki, hər kəs islahatların mahiyyətini anlaya bilsin, yaxudda anlamağa çalışsın.

Azərbaycan xalqının ümummilli lideri Heydər Əliyev ölkəyə yenidən rəhbərliyinin ilk günlərindən başlayaraq siyasi, iqtisadi və sosial inkişafın təxirəsalınmaz vəzifələri sırasında səhiyyə problemlərini də başlıca problemlərdən biri-dərin analitik iş görülməsini, səhiyyə şəbəkəsinin və onun bütün potensialının sosial-iqtisadi formasiyanın prinsipcə yeni şəraitinə uyğunlaşdırılmasını tələb edən problem səviyyəsinə qaldırdı.

Azərbaycan səhiyyəsində bir çox problemlərin aradan qaldırılması üçün hələ 90-cı illərin ortalarından özünüməliyyəldirmə sisteminə keçilməsi islahatlar yolunda ilk addım olmaqla yanaşı, səhiyyədə sahibkarlığa keçidə bir hazırlıq idi. Səhiyyədə özəl tibbi fəaliyyətin meydana gəlməsi eyni zamanda dünya praktikasında sınılanmış bir yol idi. Onun hüquqi bazası hüquqi “Yeni ictimai-sistemə keçid dövrü üçün Azərbaycan Respublikasının səhiyyə sahəsində milli siyasətinin Konsepsiyası”nda, “Əhalinin sağlamlığının qorunması haqqında” Azərbaycan Respublikasının qanununda, Azərbaycan Respublikasının Konstitusiyasında, “Özəl tibb fəaliyyəti haqqında” qanunda, prezident fərmanlarında və sərəncamlarında, Milli Məclisin qərarlarında, Azərbaycan Səhiyyə Nazirliyinin qərarlarında və sərəncamlarında və ən nəhayət “Azərbaycan Respublikasının Cinayət Məcəlləsi”ndə özünə yer almışdır.

Səhiyyədə özəl sektorun yaradılmasının vacibliyini ulu öndər öz nitqlərində döndə-döndə qeyd edirdi: “Təbiidir, səhiyyə sosial sahədir. Bir dövlət olaraq, hökumət olaraq xalqımızın, millətimizin, vətəndaşlarımızın sosial tələblərini təmin etməliyik. Ona görə də insanların sağlamlığını və vətəndaşların müalicəsini təmin etmək üçün səhiyyədə mövcud imkanlardan daha da səmərəli istifadə etmək lazımdır. Bununla bərabər, səhiyyədə islahatların digər hissəsi həmin sahədə özəl sektor yaratmaqdan ibarətdir” [4, 146].

Özəl sektorun yaradılmasının digər sahələrdəki sahibkarlıqdan daha əhəmiyyətli olduğunu ulu öndər daha çox dəyərləndirirdi: “Səhiyyədə özəl sektoru yaratmaq bəlkə də ticarətdən, yaxudda kənd təsərrüfatından, sənayedən və iqtisadiyyatın başqa sahələrindən qat-qat çətindir. Ancaq bu lazımdır, bu vacibdir” [4].

İslahatlar Azərbaycan səhiyyəsinin bazar iqtisadiyyatına uyğunlaşdırılmasında çox böyük rol oynadı. Özəl sektorun hüquqi təminatından söhbət gedərkən “Özəl tibb fəaliyyəti haqqında” 30 dekabr 1999-cu ildə qəbul edilmiş Azərbaycan Respublikasının qanunu [5, 106] üzərində dayanmaq istərdik. Bu qanun “Ümumi müddəalar”, “Özəl tibb fəaliyyəti və özəl tibbi praktikanın tənzimlənməsi”, “Özəl tibb fəaliyyətinin subyektlərinin hüquq və vəzifələri”, “Yekun müddəalar” adlı 4 fəsildən və 19 maddədən ibarətdir.

Qanunun “Özəl tibb fəaliyyəti haqqında Azərbaycan Respublikasının qanunvericiliyi” adlı 2-ci maddəsində deyilir: “Özəl tibb fəaliyyəti haqqında Azərbaycan Respublikasının qanunvericiliyi Azərbaycan Respublikasının Konstitusiyasından, bu qanundan, digər normativ hüquqi aktlardan və Azərbaycan Respublikasının tərəfdar çıxdığı dövlətlərarası müqavilələrdən ibarətdir” [5]. Yəni bu cür müəssisələrin yaradılmasında öz fəaliyyət yolverilməzdir. Belə müəssisələr səhiyyə sahəsində dövlət siyasətinin həyata keçirilməsinə və əhalinin sağlamlığının qorunmasına bəclədurlar. Özəl tibb müəssisələrinin nə zaman və kimlər tərəfindən yaradıla bilməsi Qanunda ciddi şəkildə təsbit edilmişdir. Bu münasibətlə qanunun “Özəl tibb müəssisələrinin yaradılması və ləğv edilməsi” adlı 4-cü maddəsində deyilir: “Azərbaycan Respublikasının tərəfdar çıxdığı dövlətlərarası müqavilələrdə digər qaydalar nəzərdə tutulmayıbsa, xarici ölkələrin hüquqi və fiziki şəxsləri, eləcə də Azərbaycan Respublikasında daimi yaşayan vətəndaşlığı olmayan şəxslər tərəfindən özəl tibb müəssisələri qanunvericiliklə müəyyən olunmuş qaydada yaradıla bilər”.

Özəl tibb müəssisəsi tibbi fəaliyyətin müəyyən növləri üzrə qanunvericiliyə uyğun olaraq verilən xüsusi razılıq olduqda və tibbi fəaliyyətin hər bir növü üzrə müvafiq sertifikatı olan mütəxəssislərlə əmək müqaviləsi bağladıqda özəl tibb fəaliyyəti ilə məşğul ola bilər” [5].

Bu qanun bazar iqtisadiyyatı şəraitində yeni münasibətlərin fəlsəfəsini və praktiki məşğələlərini özündə ehtiva edir. Ulu öndər Heydər Əliyev yeni dövrə köklənmiş səhiyyə sistemində çalışanlara da öz işlərini bazar iqtisadiyyatının prinsipləri əsasında qurmağı tövsiyə etmişdir: “Aydındır ki, biz Azərbaycanda ...mülkiyyət formalarının dəyişdirməsinə başlayarkən bazar iqtisadiyyatının

tələblərinə, dünya təcrübəsinə əsaslanmalıyıq. Azərbaycanın hər bir sahibkarı özünü respublika iqtisadiyyatının bir hissəsi bilməli və ölkənin iqtisadi tərəqqisi üçün səylər göstərməlidir” [6].

Qanunda özəl tibbi praktika ilə məşğul olan şəxslərin hüquqları aşağıdakı kimi təsbit edilmişdir: “Qanunvericilikdə müəyyən olunmuş qaydada tibbi yardım göstərmək və məsləhətlər vermək; ictimai təhlükəli xəstəliklər istisna olmaqla, siyahısı müvafiq icra hakimiyyəti orqanı tərəfindən təsdiq olunan xəstəliklər üzrə tibbi yardım göstərmək; qanunvericilikdə müəyyən olunmuş qaydada tibbi sənədlər vermək; özəl tibb fəaliyyətini həyata keçirmək üçün bütün tibb müəssisələrindən və özəl tibbi praktika ilə məşğul olan digər şəxslərdən məlumat almaq; pasientin müayinələrinin nəticələri ilə tanış olmaq, məsləhətçi kimi bütün növbəti müalicə mərhələlərində iştirak etmək və s.” [7].

İslahatlar gedişində bu qanunun tətbiqi öz müsbət nəticələrini verdi. Bununla yanaşı qeyd edək ki, səhiyyə sistemimizdə tamamilə yeni olan özəl tibb müəssisələrinin fəaliyyəti əsasən haqqında bəhs edilən qanunla tənzimləndirdi, qanunun tətbiqi bir sıra mühüm tədbirlərin görülməsini tələb edirdi: özünümaliyyələşdirmə sistemində keçən tibb müəssisələri pullu tibbi xidməti təsdiq edilən qaydalara uyğun olaraq aparılmalı, iqtisadi baxımından əsaslandırılmalı, qeydiyyatdan keçməli, əmək haqqı fondunun mütərəqqi formaları tətbiq edilməli, özəlləşdirilmiş tibb müəssisələrinin profillərinin fəaliyyətinə ciddi nəzarət olunmalı, əldə olunacaq vəsait ancaq səhiyyənin maddi-texniki bazasının gücləndirilməsinin və əhaliyə yüksək keyfiyyətli tibbi xidmətin göstərilməsinə yönəldilməlidir [8].

Qəbul edilmiş hüquqi aktların əksəriyyətində “Özəl sektor probleminin” qoyuluşu bu sahədə ayrıca qanunun qəbul edilməsi Azərbaycan səhiyyə sistemində islahatlar gedişində marağı gündəngünə artırdı. Lakin bu lazımlı və əhəmiyyətli işə mane olanlar, bürokratik əngəllər törədənlər də vardı. Bu baxımdan Azərbaycan Respublikası Prezidentinin “İstehsalat, xidmət, maliyyə-kredit fəaliyyətinə dövlət nəzarətinin qaydaya salınması və əsassız yoxlamaların qadağan edilməsi barədə” 1996-cı il 17 iyun tarixli və “Dövlət nəzarəti sisteminin təkmilləşdirilməsi və sahibkarlığın inkişafı sahəsində süni maneələrin aradan qaldırılması haqqında” 1999-cu il 7 yanvar tarixli fərmanları, Azərbaycan Respublikası Prezidentinin 1997-ci il 24 iyul tarixli fərmanı ilə təsdiq edilmiş “Azərbaycan Respublikası kiçik və orta sahibkarlığa dövlət köməyi proqramı (1997-2000-ci illər)” xüsusi yer tutur [9].

Ölkədə bütün sahələrdə, o cümlədən səhiyyədə sahibkarlığın inkişafını daha da sürətləndirmək və ona mane olan əsassız müdaxilələrin qarşısını almaq məqsədi ilə ölkə başçısı 28 sentyabr 2002-ci il tarixdə yeni fərman imzaladı. Fərmanla vergi hüquq-mühafizə və sanitariya-epidemioloji xidmət orqanları tərəfindən sahibkarlığın fəaliyyətinə yerli-yersiz müdaxilələr və yoxlamalar qəti qadağan edildi [9].

Azərbaycan səhiyyəsində islahatların hüquqi təminatının yaradılması və möhkəmləndirilməsi ümumi inkişafa güclü təsir etdiyi kimi, özəl sektorunda meydana gəlməsi və ildən-ildə inkişafı üçün meydan açdı.

2011-ci ilin məlumatlarından aydın olur ki, müasir dövrdə ölkədə səhiyyənin ayrılmaz hissəsi olan özəl tibb və əczaçılıq sektorlarında vəziyyət daim Səhiyyə Nazirliyinin diqqət mərkəzində olmuşdur. Belə ki, Azərbaycan səhiyyəsində islahatların Hüquqi təminatının yaradılması ümumi inkişafa güclü təsir etdiyi kimi, özəl sektorun da dinamik inkişafı üçün meydan açdı. 2011-ci il üçün ölkədə 252 ambulator, 72 stasionar və 266 stomatoloji xidmət edən özəl müəssisələri fəaliyyət göstərir. Qeyd olunan ildə əczaçılıq sektorunda dərman vasitələrinin idxalı ilə məşğul olan 82 müəssisə və 554 aptek təşkilatları lisenziyalaşmışdır [10].

Nəticə. Azərbaycan səhiyyəsinin dünya standartları səviyyəsinə çatdırılması üçün özəl sektorun yaranmasının aktuallığı dövlət müstəqilliyinin bərpasından sonra gündəmə gəlmişdir. Səhiyyədə özəl sektor artıq dünya praktikasında sınaqdan çoxdan keçirilmişdir.

Özəl müəssisələr özünü maliyyələşdirmə hesabına yüksək texnologiyaları tətbiq etmək, yüksək ixtisaslı həkimləri cəlb etmək imkanlarına daha çox malik idi. Belə bir mütərəqqi, müasir sektorun Azərbaycan səhiyyəsində tətbiqinin ilk öncə hüquqi təminatı yaradılmalı idi. Ulu öndər Heydər Əliyevin və ölkə başçısı İlham Əliyevin bilavasitə təşəbbüsü ilə bu problemin hüquqi təminatı üçün nəzəri cəlb edən işlər görüldü. Özəl sektorun yaranması Azərbaycanda sahibkarlığın inkişafı üçün də meydan açdı.

ƏDƏBİYYAT

1. Əliyev H. Müstəqillik yollarında. II cildə. 2-ci cild. Bakı, "Azərbaycan" nəş., 1997, 446 s.
2. Səhiyyəyə dair beynəlxalq müşavirə Bakıda keçirilmişdir / "Şəfqət" qəz., Bakı, 7 sentyabr 1999-cu il.
3. İbrahimov Ə. Səhiyyədə islahatlar zamanın tələbidir / "Şəfqət" qəz., Bakı, 27 dekabr 2003-cü il.
4. Heydər Əliyev və Azərbaycan səhiyyəsi. Bakı, "Azərbaycan" nəş., 2002, 155 s.
5. Səhiyyə sahəsində Azərbaycan Respublikasının Qanunlar toplusu. Bakı, "Qanun", 2000, 138 s.
6. Azərbaycan Respublikası Səhiyyə Nazirliyinin arxivi, Kollegiya materialları (ARSNA KM), qovluq 17, s.42.
7. Azərbaycan Respublikasının Səhiyyə qanunvericiliyi. Bakı, "Qanun", 2006, 758 s.
8. ARSNA, f.2, siy.1, iş 14, v.1-17.
9. Sahibkarlığın inkişafına mane olan müdaxilələrin qarşısının alınması haqqında Azərbaycan Respublikası Prezidentinin fərmanı / "Şəfqət" qəz., Bakı, 9 oktyabr 2002-ci il.
10. ARSNA KM, qovluq 32, s.47.

FUAD MAMMADOV

*Public Health and organization of health service department,
Azerbaijan Medical University, Baku*

**LEGALPROVISIONOF THEPRIVATESECTOR
INHEALTHCAREOFAZERBAIJAN (1991-2011 years)**

After the restoration of the state independence of Azerbaijan, the reforms that have been carried out in the health sector over the past 20 years, the achieved successes have been reflected in some state documents, in large articles, in monographs devoted to specific problems of this field, in statistical data. All this can be attributed to the problem of the private health sector of Azerbaijan. Regretfully, it should be noted that the reforms which carried out in healthcare, the achieved progress, and the problems of the private sector have not been the subject of a separate study, so far. In the article there were attemptation to eliminate the emptiness in the field of legal provision of the private health sector of the republic. Thus, the article stated the problem of the private health sector which is reflected in the Constitution of the Azerbaijan Republic in the law about "Protection of public health". And also the "Private medical activity" law was examined in detail.

Keywords: Conception, code, subject, property.

Məqalənin redaksiyaya daxil olduğu tarix: 05 mart 2021-ci il.

Məqalənin çapa qəbul olunma tarixi: 22 mart 2021-ci il.

Rəyçilər: t.ü.f.d. Cavanşir Sadıqov, t.e.d. İbrahim Zeynalov.

UOT 94(479.24)

DİLARƏ HACIYEVA

Bakı Slavyan Universitetinin

Beynəlxalq münasibətlər kafedrasının dosenti, t.ü.f.d.

dilara.haciyeva@mail.ru

İKİNCİ QARABAĞ MÜHARİBƏSİNDƏKİ QƏLƏBƏ TARİXİMİZİN SİYASİ DƏYƏRİNİ ARTIRDI

Məqalədə Azərbaycanın Dağlıq Qarabağ ərazisinə Ermənistanın əsassız iddiaları ilə kəskinləşən münaqişə, Azərbaycan Respublikasına təcavüz nəticəsində başlanan I Qarabağ müharibəsi 20% ərazimizin işğalı və yeni ərazi təhdidləri, hərbi-həmlələri və Azərbaycanın əks-həmlə əməliyyatları ilə apardığı 44 günlük Vətən müharibəsi ilə ərazilərimizi işğaldan azad etməsi şərh edilir.

Açar sözlər: Azərbaycan, Ermənistan, münaqişə, müharibə, qələbə.

Giriş. Ermənistanın Tovuz istiqamətində İyulun 12-də törətdiyi təxribatdan bütün dünya xəbərdardır. Ermənistan rəhbərliyi bütün metodlardan istifadə edərək dünyanın diqqətini törətdiyi təcavüz, işğal cinayətlərindən yayındırmaq istəyir. Münaqişədə günahı Azərbaycan tərəfin üstünə atmaq, törətdiyi təcavüzdən diqqəti yayındırmaq üçün cəhdlər göstərir. Bu isə Ermənistanın Azərbaycanın ərazi bütövlüyünə qəsdən başqa bir şey deyildir. Azərbaycan ərazisinə iriçaplı silahlardan atəşə tutaraq mülki əhalinin və hərbi qulluqçularımızın öldürülməsi, əkin yerlərinin korlanması, yaşayış evlərinə ziyan vurulması Ermənistan hakimiyyətinin növbəti cinayətləridir. Bu terrorçu və separatçı dövlətin Dövlət İstintaq Komitəsinin sədri 2021-ci il iyulun 12-22-ni əhatə edən dövrə aid istintaqa başlamış, Azərbaycanın hərbi-siyasi rəhbərliyinə qarşı “27 fakt” üzrə cinayət işi qaldırmışdır. O, bu “cinayət işlərini” “Azərbaycanın hərbi-siyasi rəhbərliyi təcavüzkardır”, “Azərbaycanın hərbi-siyasi rəhbərliyi hərbi cinayətkardır” kimi adlandırmışdır. Bu isə Ermənistan hökumətinin bütün günahı Azərbaycan tərəfinin üzərinə yıxmaq cəhdidir.

Ermənistanın Azərbaycan ərazisinə yeni təcavüzü II Qarabağ müharibəsinin başlamasına səbəb oldu. Ermənistan hazırda bütün dünyada öz dayaqlarını itirməkdədir. Məlumdur ki, bunun səbəbi Azərbaycanın Ermənistanla sərhədində Tovuz istiqamətində törətdiyi təxribatla bu ölkənin tamamilə nüfuzdan düşməsidir. Ermənistanın həm keçmişdə - I Qarabağ müharibəsi zamanı, həm də indiki hərbi-siyasi rəhbərlərinin cinayətləri saya-hesaba gəlməz. Məlumdur ki, Ermənistanın hərbi-siyasi rəhbərliyi tərəfindən əvvəlcədən planlaşdırılan Tovuz təxribatının qarşısının alınmasında Azərbaycan Ordusunun hərbi qulluqçuları böyük əzmkarlıq nümayiş etdirmiş və əks tədbir görməklə düşməni yerində oturmağa məcbur etmişdir. Ermənistan hərbcilərinin hədəfinin bir qayda olaraq dinc əhali yaşayan yerlər olması heç kimə sirr deyil. Onlardan fərqli olaraq, Azərbaycan Ordusunun bölmələri mülki vətəndaşları, yaşayış məntəqələrini, yaşayış binalarını, mülki obyektləri heç vaxt hədəfə almamışdır. Təəssüf ki, Ermənistan tərəfi Azərbaycanın hərbi-siyasi rəhbərliyinə qarşı əsassız ittihamlar və iddialar səsləndirir, məsuliyyəti öz üzərlərindən atmaq istəyi ilə böhtan xarakterli çıxışlar edirlər. Bu, Ermənistan hökumətinin öz hərbi-siyasi cinayətlərini ört-basdır etmək üçün müxtəlif vasitələrə əl atması cəhdidir.

Ermənistanın Dövlət İstintaq Komitəsinin Azərbaycanın hərbi-siyasi rəhbərliyinə qarşı iki cinayət işi açmasına gəlinə, həmin komitə cinayət işini yüzlərlə fakt üzrə N.Paşinyana və onun ətrafına açmalı idi. Çünki hərbi və siyasi canilər N.Paşinyan və onun cinayətkar dəstəsi oduğunu sübut etmək çətin deyil. Ermənistan İstintaq Komitəsinin bu yeni uğursuz oyunu beynəlxalq ictimaiyyətin və beynəlxalq təşkilatların diqqətini bu ölkənin hərbi-siyasi rəhbərliyinin cinayətlərindən yayındıra bilməz.

Qeyd etmək lazımdır ki, Ermənistanın Köçəryanı, Sarkisyanı, Paşinyanı və başqaları kimi hərbi-siyasi cinayətkarları məsuliyyətə cəlb etmələri daha düzgün olardı. İllərdir ki, bu adamların həyata keçirdikləri təcavüzkar siyasət nəticəsində Azərbaycanın torpaqları işğalda saxlanmış, zorla orduya cəlb edilmiş erməni gənclər həyatlarını itirmişlər. Onlar başa düşmədilər ki, bu gənclər

özlərinin olmayan torpaqlar üçün döyüşmək istəməzlər, amma Ermənistanın hərbi-siyasi rəhbərliyi onları döyüşməyə məcbur etməkdən çəkinməmişdir.

Bütün bu proseslərin kökü, baş vermə səbəbləri və mahiyyəti açıqlanmalıdır:

Ermənistanın sentyabrın 27-dən başlayaraq Azərbaycan ərazisinə artilleriya zərbələri endirərək infrastrukturunu və sivil insanlarımızı hədəfə alması ölkəmizi ikinci Qarabağ müharibəsinə qoşulmağa vadar etdi.

Bu münaqişə keçən əsrin əvvəllərindən Azərbaycana qarşı Ermənistanın əsassız ərazi iddiaları ilə başlanması və həmin əsrin sonlarından kəskinləşdirilməsi ilə bağlı idi. Başqa sözlə, keçən əsrin əvvəllərindən başlanan Azərbaycana qarşı Ermənistanın əsassız ərazi iddiaları 1980-ci illərin sonlarında yenidən baş qaldırdı. Ermənistan silahlı qüvvələri Azərbaycana qarşı hərbi təcavüz edərək onun 20% ərazisini - Dağlıq Qarabağ regionu və ətrafındakı 7 rayonu işğal etdi, 1 milyondan artıq əhalini qaçqın və məcburi köçkün vəziyyətinə saldı. Müharibədə 30 minə qədər azərbaycanlı həlak oldu. 1992-ci ildə Xocalı soyqırımını törədildi. İşğal olunmuş ərazilərimizin tarixi abidələri məhv edildi və saxtalaşdırıldı. Toponimlərimiz erməni adları ilə dəyişdirildi. Azərbaycanın bu əraziləri 30 ilə qədər Ermənistanın işğalı altında qaldı. Atəşkəsdən sonra davam edən sülh danışıqlarında Ermənistanın qeyri-konstruktiv mövqe tutması səbəbindən böyük sülh əldə edilmədi. Azərbaycanın ərazi bütövlüyünə edilən qəsdin aradan qaldırılması, respublikanın ərazi bütövlüyünün təmin edilməsi məqsədilə işğalçıların ərazidən çıxarılmasına dair BMT Təhlükəsizlik Şurası 4 qətnamə (822, 853, 874, 884) qəbul etsə də, bunlar yerinə yetirilmədi. ATƏT və digər beynəlxalq təşkilatların Azərbaycanın ərazi bütövlüyünü qəbul etməsinə baxmayaraq, qəbul olunmuş qərar və protokolların heç biri həllini tapmadı. Bu azmış kimi Ermənistan hakimiyyəti Azərbaycan Respublikasına qarşı təxribat xarakterli tədbirlər həyata keçirməyə və digər ərazilərimizin işğalı ilə təhdid etməyə başladı. Nəhayət, 2020-ci il sentyabrın 27-dən başlayaraq Azərbaycan Respublikası ərazisinə artilleriya zərbələri endirərək infrastrukturlarımızı və sivil insanlarımızı hədəfə aldı. Beləliklə, Azərbaycan yenə də müharibəyə qoşulmağa (İkinci Qarabağ) vadar edildi. Ermənistanın davam edən hücumlarına cavab olaraq Azərbaycan dövləti müdafiə və əks hücum əməliyyatlarına start verdi. Artıq Ermənistan hərbi qüvvələri tərəfindən işğal altında saxlanılan kənd və şəhərlərin azad edilməsinə başlandı (1).

Azərbaycanın 20% ərazisini işğal altında saxlayan Ermənistan nəinki bu ərazilərin işğaldan azad edilməsinə imkan vermədi, həmçinin Ermənistan-Azərbaycan Dağlıq Qarabağ münaqişəsinin sülh yolu ilə həllinə də maneə yaradaraq Azərbaycana qarşı əlavə ərazi təhdidləri etməyə başladı. Bunun nəticəsi olaraq, həm Qarabağda, həm də Qarabağdan kənar ərazilərimizdə (Tovuz, Naftalan) Azərbaycana qarşı təxribatlar törətməyə cəhd göstərildi (2).

Azərbaycan belə təxribatların qarşısını almaq üçün işğal olunmuş ərazilərimizdən Ermənistan hərbi qüvvələrini çıxarmağı qərara aldı. Azərbaycan Milli Ordusunun qarşısında aciz qalan Ermənistan silahlı qüvvələri mülki əhalinin yerləşdiyi şəhərlərə, o cümlədən Tərtər, Gəncə, Mingəçevir, Ağcabədi və Bərdə şəhərlərinə raket zərbələri endirdi. Ermənistan hakimiyyəti bu cinayət aktı ilə təkcə Azərbaycan xalqına deyil, bütün insanlığa qarşı dəhşətli cinayət törətdi.

Müharibə zamanı mülki şəxslərin müdafiəsi Azərbaycan və Ermənistanın da qoşulduğu 1949-cu il Cenevrə konvensiyaları, xüsusilə IV Cenevrə Konvensiyası və bu Konvensiyaya 1977-ci il tarixli 1 sayılı Əlavə Protokolla tənzimlənir. Bu baxımdan demək olar ki, Azərbaycan tərəfinin çoxsaylı xəbərdarlıqlarına baxmayaraq, Ermənistanın mülki şəxsləri, o cümlədən uşaqları hədəfə alması beynəlxalq humanitar hüququn kobud şəkildə pozulmasıdır. Uşaqları öldürmək və yaralamaq, eləcə də məktəb və xəstəxanaları atəşə tutmaqla uşaqlara qarşı ağır cinayətləri törətməkdə Ermənistan BMT Təhlükəsizlik Şurasının (1999-cu il 1261 sayılı) qətnamələrini pozmuşdur (2).

Tarixdə təslim olma halları çox olub, müqavilələr də bağlanıb, ancaq ləyaqət hissi çox hallarda qorunub saxlanmışdır. N.Paşinyanın isə bunu etməyə də ləyaqəti çatmadı, heç bunu ondan uman da olmadı. Azərbaycan Prezidenti “Onu gəlib burada qarşımızda təslimçilik aktına qol çəkdirə bilərdik. Biz bunu etmədik” deyərək böyüklüyünü bir daha göstərdi. N.Paşinyanın başladığı təxribatı dayandırmağa da qabiliyyəti çatmadı.

Dinc azərbaycanlı əhaliyə ballistik raketlər, kasetli bombaların atılmasına, kütləvi qırğın törədilməsinə göstəriş verən N.Paşinyanın özünün mənsub olduğu xalq gücü çatmadığı bir ordu ilə

“sona qədər vuruşmağa” vadar etməsi, qadınları, azyaşlıları, qocaları məcburi şəkildə ölümə göndərməsi bu “liderin” hansı ağıla sahib olduğunu göstərdi (3).

Paşinyanın mərdi-mərdanə vuruşmağa gücü çatmadığı bir yana, başladığı təxribatı dayandırmağa da qabiliyyəti çatmadı, böyük itkilər verənə, diz çökdürülənə qədər davam etdi. Ona layiq olduğu yeri cənab Prezidentimiz göstərənə qədər dayanmadı. Burada bir məsələni də xatırlatmağa etməyə ehtiyac var. Vaxtilə İrəvanda Ter-Petrosyanın “Vaxt gələcək indi imkanımız olanı bizə verməyəcəklər” fikrinə qəti etiraz etdilər, sülh müqaviləsi bağlamağın vacib olmasını bildirən parlament üzvlərini güllələdilər, N.Paşinyanın da hakimiyyətinin ilk dövrlərində “gəlin, Dağlıq Qarabağı Azərbaycana qaytaraq” mənasında səsləndirdiyi fikrinə qarşı çıxaraq hay-küy qaldırdılar. Bu avantüristlər özlərini ermənilərin, erməni dövlətinin xilaskarı kimi göstərməklə, canfəşanlıq edərək ədavəti qızıqdırmaqla regionu münafişə ocağı kimi saxlamağa şərait yaratdılar. İndi həmin adamlar da bu kapitulyasiyanın hədəfləri olmalıdır (3).

Bütün xalqımızın səbrsizliklə gözlədiyi bir məqama – keçən əsrin əvvəllərindən bünövrəsi qoyulan və günümüzdə qədər davam edən, Azərbaycan xalqının ən ağırlı probleminə - Ermənistan-Azərbaycan Dağlıq Qarabağ münaqişəsinə son qoyuldu. Bu məsələ artıq birdəfəlik həll edildi (4).

Azərbaycan Ordusunun Respublikanən ərazi bütövlüyünü bərpa etmək üçün həyata keçirdiyi əks-hücum əməliyyatlarının qarşısını almaq üçün Ermənistan xristian amilindən sui-istifadə etməyə çalışdı. Dağlıq Qarabağda baş verən prosesləri “müsəlman-erməni qarşıdurması” kimi qələmə verməyə cəhd etdi. Bu gün isə özlərini “məzlum xristian” kimi göstərməklə dünya xristianlarının diqqətini cəlb etmək istəyirdi (5).

Şübhə yoxdur ki, ermənilərin bu iddiası da dünyanın diqqətini cəlb edə bilmədi. Çünki həmişə olduğu kimi bu gün də Azərbaycanda xristian dininə mənsub olan insanlara müsbət münasibət var, onların kilsələri, ibadət yerləri fəaliyyət göstərir, onlar dinc, azad şəkildə dini ayinlərini icra edir, ibadətləri ilə məşğul olurlar. Dağlıq Qarabağda gedən müharibə xristian-müsəlman müharibəsi deyil, bunu bütün dünya bilir. Məlumdur ki, Azərbaycan ordusu bizim öz ərazimizdə əks-hücum əməliyyatları aparır, torpaqlarımızı işğaldan azad edir, işğalçı ölkənin silahlı birləşmələrini, terrorçu qruplarını Azərbaycan ərazisindən çıxardı. Azərbaycanda nə indi, nə də tarixin heç bir dönəmində xristianlığa, xristianlara qarşı pis münasibət olmamışdır, əksinə, onlar üçün burada hər cür şərait yaradılmışdır. Təsadüfi deyil ki, Azərbaycanda yaşayan xristian vətəndaşlar da Azərbaycan ordusuna böyük dəstək vermişdir.

Ermənistan dövləti kapitulyasiya bəyanatını imzalamaq məcburiyyətində qaldı. Azərbaycan dövlətinin Ermənistan dövləti üzərində qələbəsi siyasi-diplomatik, hərbi-strateji baxımdan analoqu olmayan bir nəticə ilə başa çatdı (6).

Xalqımız, ölkəmiz qələbə qazandı, çünki həqiqət və beynəlxalq hüquq bizim tərəfimizdə idi. Ermənistandan fərqli olaraq Azərbaycanın ədalətli, məsuliyyətli, humanist siyasəti, hətta hərbi əməliyyatlar dövründə yalnız hərbi hədəflərə qarşı əməliyyatlar aparılması, dinc əhalinin hədəfə götürülməməsi, ərazilərin boşaldılması üçün düşməne vaxt verilməsi kimi humanist tədbirlərin həyata keçirilməsinə yönəldildi. Noyabrın 10-da imzalanmış üçtərəfli bəyanat Azərbaycanın prinsipial mövqeyini əsaslandırdı. Bu bəyanatda təsbit olunmamış heç bir fəaliyyətin həyata keçirilməsinin mümkünsüzlüyü bildirildi. Azərbaycanın bu məsələdə prinsipial icazəsinin vacibliyi vurğulandı. Ərazidə mövcud vəziyyəti başa düşərək humanitar məsələlərin həllinə razılığını verdi. Lakin bundan sui-istifadənin yolverilməzliyi də diqqətə çatdırıldı. Azərbaycan ərazisinə keçərək diversiya, terror həyata keçirməyə cəhd göstərən terrorçu və diversantlara belə rəhm göstərildi, humanistlik edildi, onlar məhv edilmədi, əsir götürüldü. Azərbaycan Prezidenti icazəsi olmadan xarici ölkə vətəndaşlarının, rəsmi şəxslərin, Dağlıq Qarabağa səfərlərinin yolverilməzliyini bəyan etdi. Belə təxribatçı addımların davam edəcəyi halda Azərbaycanın sərt cavab verəcəyi bildirildi" (5).

Uzun illərdir ki, Cənubi Qafqaz, xüsusilə də Azərbaycan üçün dəhşətli bir kabusə çevrilmiş erməni aqressiyası regiona böyük bəlalar gətirir. Nəhayət ki, Ermənistanda əsassız ərazi iddiaları və etnik təmizləmə siyasətinin ağır nəticələrə səbəb olduğunu bu ölkənin öz cəmiyyətində də anlamağa başlanmışdır.

Ümumiyyətlə, Ermənistanın terrorçu, işğalçı bir dövlət olmasını bu dövlətin son zamanlar özünü göstərən hərbi-siyasi fəaliyyəti daha çox büruzə vermişdir. Vaxtilə terrorçu partiya və təşkilatlar yaradan, faşizmə xidmət edən Qaregin Nijdenin heykəlini qoyan, onun “ideyalarını” təbliğ edən erməni ideoloqları öz xalqlarını addım-addım uçuruma sürüklədilər. Onlar yaşadıkları regionu da təhlükə mənbəyinə çevirdilər. Regionun digər dövlətlərindən fərqli olaraq Ermənistan separatizm mövqeyi tutdu, əsassız ərazi iddiaları ilə işğalçılıq siyasəti yürütdü və bunu həyata keçirmək üçün terror aktlarına rəvac verdi. Bir zaman Dağlıq Qarabağ Muxtar Vilayətində yaşayan ermənilərin güya iqtisadi və mənəvi “böhran keçirdiyindən narahat olduğu üçün” süni Dağlıq Qarabağ problemi yaradan Ermənistan onları məhvə doğru sürüklədi.

Münaqişənin həlli üçün dəfələrlə məqam yetişməsinə baxmayaraq, Ermənistanın qeyri-konstruktiv mövqe tutması nəticəsində bu baş vermədi. Sülhün, ədalətin bərpa olunmasına imkan verilmədi. Bunun əvəzində Ermənistan hakimiyyəti tərəfindən millitarist büdcənin qəbul edilməsi ölkənin qarşılaşdığı sosial problemlərin daha da artması, sosial böhranın dərinləşməsi ilə nəticələndi.

Real sosial vəziyyəti gizlətməyə çalışan Ermənistan rəhbərləri davakar bəyanatlar verməyə və erməni cəmiyyətində siyasi əfsanə uydurmağa çalışdı. Nəzərə almadılar ki, illik 380 milyon dollarlıq hərbi büdcə ilə döyüşkən və ən müasir silahlarla təchiz edilmiş ordu saxlamaq sadəcə olaraq, mümkün deyil. Bütün bunlar üçün ilk növbədə, külli miqdarda maliyyə vəsaiti olmalıdır.

İqtisadiyyatı və sosial vəziyyəti ağır olan Ermənistanın işğal etdiyi Azərbaycanın Dağlıq Qarabağ regionun da işğalçı ölkənkimi kimi çox ağır vəziyyətə düşdü. Bu problemləri həll etməyə qadir olmayan Ermənistan rəhbərliyi vəziyyətdən çıxmaq üçün müxtəlif manevrlər etdi, bu ərazilərə zorla əhali köçürdü. Bu isə Ermənistan cəmiyyətində neqativ münasibətin yaranmasına səbəb oldu.

Ermənistan belə bir vəziyyəti qoruyub saxlamağa, öz doğma yurd-yuvalarından didərgin salınmış azərbaycanlı əhalinin geri qayıtmasının qarşısını almağa yönəlmiş fəaliyyəti ilə işğalın normaya çevrilməsinə çalışdı. Ermənistanın Azərbaycan Respublikası ilə müharibə vəziyyətində olması ilə bərabər coğrafi mövqeyinin, demokratik, hüquqi dövlət qurmaq bacarığının olmaması bu ölkənin de-fakto dövlətçilik böhranı keçirməsinə səbəb oldu.

Təkcə onu qeyd etmək kifayətdir ki, keçmiş prezident S.Sarkisyanın hakimiyyətdə olduğu dövrdə orduda qeyri-döyüş şəraitində ölənlərin sayı 7 dəfə artmışdı. Ordunun qida təhcizatında vəziyyət elə bir həddə gəlib çatmışdı ki, ehtiyac və zəhərlənmələrlə bağlı məlumatları gizlədə bilmirdilər (7).

Ermənistan ordusunda döyüş ruhunun və vətənpərvərliyin yüksək olması barəsində bəyanatlar vermələrinə baxmayaraq, əslində bu, təbliğat xarakterli yalandan ibarət idi. Çünki qonşu ölkənin torpağını işğal edən erməni əsgəri ilə, öz vətəninin torpağını işğaldan azad edən Azərbaycan əsgərinin vətənpərvərlik ruhu eyni ola bilməzdi. Azərbaycan əsgərində vətənpərvərlik və döyüş əhval-ruhiyyəsinin qat-qat yüksək olmasının səbəbi də bu idi.

II Qarabağ müharibəsi zamanı humanitar atəşkəsi dəfələrlə pozaraq mülki əhalini artilleriya və raket atəşinə tutmaqla qətlə yetirən, yaralayan Ermənistanın bu cinayətləri onun törətdiyi Xocalı soyqırımına görə cəzasız qalmasının nəticəsi idi.

Ermənilər özləri də başa düşməli və işğalçı Ermənistan hakimiyyətinə də başa salmalıdırlar ki, Dağlıq Qarabağ Azərbaycanın əzəli və əbədi torpağıdır, artıq onu işğal altında saxlamaq mümkün olmayacaq. Bütün bunları nəzərə alan Azərbaycan Respublikasının Prezidenti İlham Əliyev çox konkret şəkildə bildirdi ki, “Qarabağ Azərbaycandır!” (7).

Nəticə. Beləliklə, Ermənistanın Azərbaycana qarşı əsassız ərazi iddiaları ilə hərbi təcavüz nəticəsində işğal etdiyi ərazilərimiz 44 günlük Vətən müharibəsi ilə azad edildi. Ermənistan artıq Azərbaycanın humanist siyasətindən nəticə çıxarmalı və təxribatçı addımlar atmamalıdır. Əgər nəticə çıxarmasa, Ermənistan hakimiyyəti bunun cavabının sərt olacağını və böyük problemlə üzləşəcəyini bilməlidir.

ƏDƏBİYYAT

1. İlham Əsabalayev. Tarixçi: Azərbaycan Ermənistanın hücumlarına cavab verir. Dağlıq Qarabağ münaqişəsi / Trend News Agency, 6 oktyabr 2020. - <https://az.trend.az/azerbaijan/karabakh/3311857.html> [Müraciət tarixi: 05 mart 2021].

2. İlhamə İsalalayeva. Ermənistana görə beynəlxalq cinayət tribunalının yaradılması zəruridir – Qafqazşünaslıq İnstitutu / Trend News Agency, 2 Noyabr 2020. - <https://az.trend.az/azerbaijan/politics/3327794.html> [Müraciət tarixi: 05 mart 2021].
3. İlhamə İsalalayeva. Paşinyanın başladığı təxribatı dayandıрмаğa da qabiliyyəti çatmadı – Tarixçi / Trend News Agency, 13 Noyabr 2020. - <https://az.trend.az/azerbaijan/politics/3334056.html> [Müraciət tarixi: 05 mart 2021].
4. İlhamə İsalalayeva. Qarabağ münaqişəsi birdəfəlik həll edildi – Tarixçi alim / Trend News Agency, 3 Dekabr 2020. - <https://az.trend.az/azerbaijan/politics/3343706.html> [Müraciət tarixi: 05 mart 2021].
5. İlhamə İsalalayeva. Tarixçi alim: Dağlıq Qarabağdakı prosesləri “müsəlman-erməni qarşıdurması kimi qələmə vermək ermənilərin növbəti təxribatıdır. Dağlıq Qarabağ münaqişəsi / Trend News Agency, 12 Oktyabr 2020. - <https://az.trend.az/azerbaijan/karabakh/3315064.html> [Müraciət tarixi: 05 mart 2021].
6. İlhamə İsalalayeva. Ermənistan Azərbaycanın humanist siyasətindən nəticə çıxarmasa, onun cavabının sərt olacağını bilməlidir - Tarixçi alim / Trend News Agency, 18 yanvar 2021. - <https://az.trend.az/azerbaijan/gundem/3366062.html> [Müraciət tarixi: 05 mart 2021].
7. İlhamə İsalalayeva. Ermənistandakı ermənilər Qarabağın işğaldan azad edilməsinə təəssüflənmiş – Qafqazşünaslıq İnstitutu / Trend News Agency, 15 oktyabr 2020. - <https://az.trend.az/azerbaijan/politics/3317066.html> [Müraciət tarixi: 05 mart 2021].

DILARA HAJIYEVA

Associate professor of Baku Slavic University

THE VICTORY IN THE II-ND KHARABAGH WAR INCREASED THE POLITICAL VALUE OF HISTORY

The article comments Armenia's intensified conflicts with unreasonable occupation claims of Nagorno-Karabakh territory of Azerbaijan, occupation of 20% of Azerbaijan territory during the I-st Karabakh war, the threat of occupation of new territories, military attacks, the freedom of the Lands from armenian aggression with counterattack during the 44 days II-nd Karabakh war

Key words: Azerbaijan, Armenia, conflict, war, victory.

Məqalənin redaksiyaya daxil olduğu tarix: 05 mart 2021-ci il.

Məqalənin çapa qəbul olunma tarixi: 22 mart 2021-ci il.

Rəyçilər: t.e.d. Qasım Hacıyev, t.e.d. İbrahim Zeynalov.

UOT 316.285

MƏRYƏM ORUCLU

AMEA Arxeologiya və Etnoqrafiya İnstitutunun Antropologiya
Mərkəzinin aparıcı elmi işçisi, dosent
oruclu.meryem@gmail.com

ETNO-SİYASİ MÜNAQIŞƏLƏRƏ DAİR NƏZƏRİYYƏLƏR VƏ ONLARIN TƏHLİLİ

Məqalə etno-siyasi münaqişələrə dair nəzəriyyələrə və onların təhlilinə həsr edilmişdir. Eyni zamanda burada etno- siyasi münaqişələrə dair əsas nəzəriyyələrin təsnifatı verilərək onların oxşar və fərqli xüsusiyyətləri müxtəlif baxış bucağından analiz edilir. Həmçinin etno-siyasi münaqişələri doguran səbəblər və onların regional və qlobal səviyyədə yaratdığı nəticələr araşdırılır.

Açar sözlər: primordializm, instrumentalizm, konstruktivizm, integrativ nəzəriyyələr.

Giriş. Son zamanlar dünyanın müxtəlif bölgələrində mövcud olan münaqişələrin həllinin dalana dirənməsi və bu səbəbdən də dondurulmuş vəziyyətdə olması etno-siyasi münaqişələrin dərindən araşdırılması zərurətini yaradır. Buna görə də müasir dövrdə etno-siyasi münaqişələrin öyrənilməsi və qarşısının alınması məsələsi çox böyük aktualıq kəsb edir. Çünki bəsər tarixinə nəzər salsaq aydın olar ki, etno-siyasi münaqişələr çoxsaylı insan ölümlərinə səbəb olur və daha amansız xarakter daşıyır. Eyni zamanda bu münaqişələr həm regional, həm də qlobal səviyyədə çoxsaylı siyasi, iqtisadi və ekoloji problemlərin yaranmasına gətirib çıxarır. Buna görə də etno-siyasi münaqişələrin mahiyyətinin, onların yaranma səbəblərinin öyrənilməsi, geniş təhlil edilməsi vacib və zəruri olaraq qalır.

Müasir dövrdə xüsusilə bir-birinə zidd və barışmaz olan ikiqütblü dünya düzəni sona çatdıqdan sonra etno-siyasi münaqişələrin sayının müntəzəm olaraq artması bu münaqişələrin yaranma səbəblərini, onların oxşar və fərqli cəhətlərini təhlil etməyə ehtiyac yaratdı. Etno-siyasi münaqişələrlə bağlı meydana gələn əsas nəzəriyyələrin analiz edilməsi bu problemlə əlaqədar müxtəlif baxış bucaqlarını sistemləşdirməyə imkan verir və araşdırılan problemə kompleks yanaşma tələb edir.

Etno-siyasi münaqişələrə dair nəzəriyyələr. Qeyd etmək lazımdır ki, etno-siyasi münaqişələrin mahiyyətinə dair müxtəlif nəzəriyyələr mövcuddur və bu çoxsaylı nəzəriyyələr etno-siyasi münaqişələrin elmi izahını verməyə çalışır. Bu nəzəriyyələr bəhs edilən problemə müxtəlif aspektlərdən yanaşaraq məsələ ilə bağlı fərqli mövqe nümayiş etdirirlər. Bu çoxsaylı nəzəriyyələr içərisində daha çox primordializm, instrumentalizm, konstruktivizm və integrativ nəzəriyyələr diqqəti cəlb edir.

Primordializm nəzəriyyəsi. Bu nəzəriyyənin tərəfdarları diqqəti daha çox etnikliyə cəlb edirlər və etnikliyi çoxəsrlik tarixi təcrübə nəticəsində yaranan davamlı sosial fenomen kimi izah edirlər. Eyni zamanda bu nəzəriyyə doğulduğu gündən başlayaraq əldə edilən etnik kimliyi fərdin əsas xüsusiyyəti kimi xarakterizə edir, o cümlədən etnikliyin üstünlüyünü və onun fərdin psixologiyasına təsirini qeyd edir. Bu nəzəriyyəni geniş şəhr edən V.A. Tişkov göstərir ki, "etnik münaqişələrə primordialist yanaşma tərəfdarları bu münaqişələrin səbəbini güclü avtoritar rejimlər daxilində mövcud olan "qədim düşmənçilik"də görürlər. Güclü avtoritar rejimlər zəiflədikcə həmin "qədim düşmənçilik" yenidən baş qaldırır. Bu məntiqə əsaslanan nəzəriyyə tərəfdarları serblər və xorvatlar arasındakı münaqişəni, o cümlədən azərbaycanlılar və ermənilər arasındakı Qarabağ münaqişəsini bu xalqların bir-birinə qarşı olan nifrətinin nəticəsi kimi izah edirlər. Nəzəriyyə tərəfdarları qeyd edirlər ki, Yuqoslaviyada Tito rejiminin və SSRİ-də sovet rejiminin zəifləməsi göstərilən xalqlar arasında nifrətin yenidən alovlanmasına səbəb oldu" (1, s.189).

Bu nəzəriyyənin nümayəndələri iddia edirlər ki, əzəli bioloji əlamətlər və xüsusiyyətlər, xüsusilə əzəli ərazilər mövcud olduğuna görə etnik qruplar və millətlər mövcuddur. Eyni zamanda qeyd edirlər ki, hər hansı etnik qrupun üzvləri arasında qohumluq əlaqəsi vardır. Bu nəzəriyyəyə

görə, hər bir fərd hələ dünyaya gəldikdə təbii olaraq öz etnik kimliyini qazanır və bu etnik kimliyini nəsildən-nəslə ötürür.

Etnik kimlik dəyişməz və yaxud çox çətin dəyişilə bilən faktordur. Buna görə də primordialistlər etnik münaqişələrin əsas səbəbi kimi cəmiyyətdə mövcud olan etnik kimliklərin fərqli olmasında görürlər. Nəzəriyyə tərəfdarları hesab edirlər ki, etnik münaqişələrin kökündə hökmranlıq altına düşmə, sürgün olunma və hətta nəslin yox olma təhlükəsi dayanır və təbii olaraq yaranan bu qorxu hissi etnosda zorakı davranışlara, vəhşiliklərə səbəb ola biləcək dərin psixoloji hallar və emosiyalar yaradır. Bunu əsas götürərək primordialistlər belə nəticəyə gəlirlər ki, dünya tarixində ən faciəli soyqırım sayılan 1994-ci ildə törədilən Ruanda soyqırımı, Yuqoslaviyada Kosova qırğını və Konqo Demokratik Respublikasında baş verən soyqırımlar, zorakılıqlar yalnız ifrat dərəcədə nifrət və düşmənçilik hissənin təsiri altında baş verə bilərdi. (2, s.147). Eyni zamanda primordialistlər hesab edirlər ki, etnosun özündə demək olar ki, qaçılmaz münaqişə potensialı mövcuddur. Bu isə o deməkdir ki, etnik münaqişə heç bir xüsusi izahata ehtiyacı olmayan etnik fərqlərin izləri kimi, etnik fərqlər nəticəsində yaranır. (3, s.20-39). B.A.Tişkov isə göstərir ki, bu yanaşma xüsusilə etno-mədəni fərqləri olan, hətta rəsmi dövlət qeydiyyatına alınan və etnik əsasda formalaşan cəmiyyətlərə məxsusdur (4, s.19).

Etnik münaqişələrə dair primordialist yanaşmanı kəskin tənqid edən bir qrup alimlər hesab edirlər ki, etnik münaqişələr etniklikdən daha çox özündə siyasi, iqtisadi və institusional yanaşmaları ehtiva edir. Etnik münaqişə anlayışının yanlış olduğunu qeyd edən bu alimlər bunun siyasi qərarlar nəticəsində müəyyən qrupların müharibə zamanı bir- birinə qarşı vuruşmasına gətirib çıxarması ilə izah edirlər. Qeyd olunan faktorlara görə müxalif qruplar dost və düşməni asan müəyyənləşdirmək üçün etnikliyi önə çəkirlər (5, s.70).

Instrumentalizm nəzəriyyəsi. Etnik münaqişələr haqqında digər mühüm nəzəriyyə instrumentalizm nəzəriyyəsidir. London İqtisadi Məktəbinin professoru Antoni Smit tərəfindən irəli sürülən bu nəzəriyyə 1960-70-ci illərdə Amerika Birləşmiş Ştatlarında etnik münaqişələrin müzakirəsi zamanı aktuallaşmağa başladı (6, s.48-49).

Instrumentalist yanaşmanın tərəfdarları etnikliyi etnik münaqişələrin yaranmasında həlledici və əsas amil hesab etmirlər. Onlar hər hansı etnik münaqişənin müəyyən etnik qrupun digər etnik qrup hesabına əldə etdiyi üstünlüklər səbəbindən meydana gəlməsi fikrini irəli sürürlər. Eyni zamanda bu yanaşma etno-siyasi münaqişələrin səbəbini xalqlar arasında mövcud olan "qədim düşmənçiliklə" əlaqələndirmir, xalqlar arasındakı rəqabət nəticəsində yaranan instrument və ya resurs kimi görür və etniklik amilini etno-siyasi münaqişələrin səbəbi kimi xarakterizə etmir. Bu nəzəriyyənin tərəfdarları hesab edirlər ki, etnik fərqliliklər etno-siyasi münaqişələri izah etmək üçün kifayət etmir.

Instrumentalist yanaşmaya görə, etnik münaqişə müəyyən etnik qruplar arasındakı münasibətlər siyasiləşəndə və yaxud siyasi və sosial-iqtisadi üstünlüklər əldə etmək üçün bir etnik qrupun mənafeələrinin digər etnik qrupun xeyrinə qurban verdikdə meydana gəlir. Bu nəzəriyyəyə görə, etno-siyasi münaqişələrin səbəbi heç də etnik qrupların uyğunsuzluğu ilə əlaqədar deyil. Onlar əsas səbəb kimi iqtisadi və ya təbii sərvətlər uğrunda gedən qruplar arasındakı rəqabəti ön plana çəkirlər. Bu nöqtəyi-nəzərdən məsələn, serblər və xorvatlar arasındakı toqquşma "qədim düşmənçiliyin" təzahürü kimi izah edilmir. Əksinə serb və xorvatlar arasında olan bu münaqişə bu xalqların siyasi liderləri tərəfindən siyasi səfərbərlik instrumenti kimi istifadə etmələrinin nəticəsi olaraq başa düşülür (1, s.189).

Primordializm nəzəriyyəsində olduğu kimi instrumentalistlər də etnik kimliyi mobillik xüsusiyyəti ilə şərtləndirirlər. Məsələn, müxtəlif tarixi dövrlərdə bütövlükdə Qafqaz bölgəsində formalaşmış müxtəlif etnik, dini və etno-sosial qruplar mövcuddur. Instrumentalizm nəzəriyyəsinin tərəfdarları bu cür rəqib qrupların qarşılıqlı toqquşmasının meydana çıxmasını etnik münaqişənin təbiətinin bir forması kimi izah edirlər. Onlar hesab edirlər ki, qruplar arasında tarixən müxtəlif resurslar uğrunda yaranan düşmənçilik etnik münaqişələrin təbiəti kimi başa düşülməlidir (3, s.20-39). Digər bir yanaşmaya görə isə (Devid Leyk və Donald Potsild) etnik münaqişələrin əsas səbəbi kimi bütövlükdə etnik qrupu təhdid edən gələcək kollektiv təhlükə önə çəkilir. Yəni etnik qruplar özlərinə ciddi təhlükə hiss etdikdə çox çətin dilemma qarşısında qalırlar və bu zaman zorakılıq üçün

böyük bir potensial meydana gəlir. Qruplar daxilindəki etnik və siyasi fəallar isə gələcək üçün yaranan qorxu hissini daha da gücləndirirlər (7, s.36).

Konstruktivizm nəzəriyyəsi. Etnik münaqişələrə dair mühüm nəzəriyyələrdən biri də XX əsrin 90-cı illərində formalaşan Konstruktivizm nəzəriyyəsidir. Bu nəzəriyyənin tərəfdarları instrumentalist yanaşmada olduğu kimi hesab edirlər ki, etniklik öz-özünə konflikt yaratmır. Münaqişələrin yaranmasında və inkişafında həlledici rolü öz məqsədlərini reallaşdırmaq üçün bu münaqişədən istifadə etməyə çalışan elita oynayır (1, s.189).

Konstruktivizm nəzəriyyəsi ABŞ, Kanada və Avstraliya kimi emmiqrant ölkələrin etnopolitologiyasında geniş yayılmışdır. Bu yanaşmanın tərəfdarları etnik kimliyi müxtəlif vasitələr, o cümlədən işğal, müstəmləkəçilik və ya immiqrasiya nəticəsində formalaşan bir sosial qrup hesab edirlər. Konstruktivizmə görə, hər hansı bir cəmiyyətdə siyasətçilərin asanlıqla idarə edə biləcəkləri qruplar mövcuddur. Etnik münaqişə konkret tarixi proseslərin məhsuludur və bu tarixi proseslər etnik qruplar arasındakı münasibətlərə təsir edərək düşmənçiliyə səbəb olur (8, s.58).

Integrativ nəzəriyyə. Son zamanlar yuxarıda təhlil etdiyimiz nəzəriyyələri qarşılıqlı və kompleks şəkildə xarakterizə edən integrativ nəzəriyyə daha çox diqqəti cəlb edir. Bu nəzəriyyəyə görə, etnik şəhrləri bioloji, sosial-sinfi, psixoloji və idealist olaraq birmənalı vermək lazımdır (9, s.73). Bu nəzəriyyənin tərəfdarları etnik münaqişələrin təhlili ilə əlaqədar olaraq etnikliyin təbiətinin izahına dair müxtəlif fikir və mülahizələri kompleks şəkildə analiz etməyin daha doğru olduğunu qeyd edirlər. Məhz bu nöqtəyi-nəzərdən yanaşsaq, onda integrativ nəzəriyyəsinə ən obyektiv və rəşional nəzəriyyə kimi qiymətləndirmək olar.

Bəhs edilən nəzəriyyələr içərisində konstruktivizm və instrumentalizm nəzəriyyələri bir-birinə nisbətən yaxın mövqedən çıxış edirlər. Əvvəla hər iki nəzəriyyə hesab edir ki, etnik öz-özünə münaqişə yaratmır. İkincisi, hər iki nəzəriyyə etnik münaqişədən müəyyən məqsədlər üçün və elita tərəfindən kütləvi səfərbərlik yaradılması üçün istifadə olunma biləcəyi fikrini irəli sürürlər.

Müasir dövrdə etnik münaqişələrin yaranmasında milli-mədəni və ya dini fərqlərin rolunu inkar etmək olmaz. Lakin cərəyan edən hadisələrin təhlili göstərir ki, müasir dövrdə ayrı-ayrı münaqişələrin kökündə din,dil, mədəniyyət fərqləri deyil, məhz iqtisadi maraqlar dayanır. Deməli, belə nəticəyə gəlmək olar ki, etnik münaqişələr əslində maddi və mənəvi resursların bölüşdürülməsinə nəzarət uğrunda gedən geosiyasi mübarizədir. Yəni etnik münaqişələrin meydana gəlməsində din , dil, mədəniyyət amilləri müəyyən dərəcədə rol oynaya bilər, lakin bu münaqişələrin daha qızğın xarakter almasında əsas katalizator rolunu ayrı-ayrı qrupların və dövlətlərin iqtisadi maraqları oynayır. Münaqişələr müxtəlif etnosların ayrı-ayrı nümayəndələri, sosial qrupları, o cümlədən iki və daha çox etnosun qarşılıqlı maraqları kimi özünü biruzə verə bilər. Etnik münaqişə çox vaxt özünü vətəndaş müharibəsi səviyyəsində,bir və ya iki müstəqil dövlətin müharibəsi kimi də göstərə bilər.

Etnik münaqişələri tədqiq edən əksər tədqiqatçıların fikrincə, etnik münaqişələrdə bir-birinə qarşı müxtəlif dünyagörüşə, adət-ənənəyə, tarixi keçmişə,psixologiya və özünüdərkə malik olan iki qrup dayanır. Lakin bununla bərabər, qeyd etmək lazımdır ki, müasir dövrdə sırf etnik,dini və ərazi münaqişələrinə rast gəlinmir. Yəni hər hansı etnik münaqişənin gedişində etnik ziddiyyətlər siyasi, ərazi, dini problemlər və mübahisələrlə vəhdət təşkil edir (10, s.36-37).

Hazırkı dünyada baş verən etnik münaqişələrin əksəriyyəti yaşadığı dövlətin tərkibindən çıxmaq və həmin dövlətin ərazisində öz dövlətini yaratmaq məqsədini qoyur və bu məqsəd müəyyən separatçı qüvvələr tərəfindən həyata keçirilir. Məsələn,Cənubi Qafqazda-Azərbaycanda Dağlıq Qarabağ, Gürcüstanda Abxaziya və Cənubi Osetiya, Moldovada Dnestryanı separatçı qurumları buna misal göstərmək olar. Lakin müasir dövrdə dövlətlərin əksəriyyəti milli azlıqların ərazisində yaşadığı dövlətin razılığı olmadan ondan ayrılması hüququnu qəbul etmir və tanımır. Yəni bu məsələdə dünya dövlətlərinin "antiseparatist" konsensusu formalaşmışdır. Bunun nəticəsidir ki, artıq separatizm daxili silahlı münaqişələrin törədilməsi məqsədi kimi öz əhəmiyyətini itirir (11, s.140).

Təcrübə göstərir ki, etnik ziddiyyətlər ərazi iddiaları ilə üst-üstə düşdükdə daha təhlükəli və gərgin xarakter alır. Məhz etnik ziddiyyətlərə ərazi iddialarının əlavə olunması etno-siyasi münaqişələrin daha uzun müddətli olmasına və qanlı müharibələr səviyyəsinə qalxmasına əsaslı zəmin yaradır. Müşahidələr göstərir ki, belə olan halda ərazi iddialarının qanuniliyini və obyektivliyini müəyyən-ləşdirmək əksər hallarda praktiki olaraq qeyri- mümkün olur.

Etnik münasibətlərdə gərginliyə səbəb olan amillərdən biri də din amilidir. Belə ki, hər hansı milli azlıq yaşadığı dövlətdə çoxluq təşkil edən xalqın mənsub olduğu dinə inanırsa, onda bu dövlətdə etnik münaqişə ehtimalı bir qədər aşağı olur. Lakin bunun əksi olduqda, din müxtəlifliyi mövcud olduqda etnik münaqişə ehtimalı artır və dini fərqlilik etnik münaqişələrin daha kəskin xarakter almasına təkan verir. Bu vəziyyət daha çox provaslavla islam arasında kontakt zonası üçün xarakterikdir (12, s.49).

Nəticə. Beləliklə, etno-siyasi münaqişələrin mahiyyəti və səbəbləri ilə bağlı irəli sürülən nəzəriyyələr və onların təhlili müasir dünyada bu problemlə əlaqədar müəyyən nəticələrə gəlməyə imkan verir. Xüsusilə bu problemlə əlaqədar irəli sürülən nəzəriyyələr belə bir nəticəyə gəlməyə imkan verir ki, bütövlükdə hər hansı bir etnik qrup özündə münaqişə potensialı daşıyır və yaranan müxtəlif situasiyalardan asılı olaraq bu münaqişə potensialı üzə çıxır. Bu problemin kökündə tarixi etnik düşmənçilik, ərazi iddiaları, din, dil, təbii və iqtisadi resurslara sahib olmaq uğrunda müxtəlif qruplar arasında mövcud olan rəqabət, o cümlədən hökumətə alternativ düşmə, sürgün olunma təhlükəsi ilə əlaqədar etnosda yaranan psixoloji hallar dayanır. Eyni zamanda dini və etnik baxımdan müxtəlifliyə malik olan polietnik cəmiyyətlər etno-siyasi münaqişələrin baş qaldırması üçün daha münbit mühitdir.

Etnik qruplar arasında yaranan etnik münaqişələrdən həmin qruplara məxsus olan siyasi elitanın siyasi səfərbərlik instrumenti kimi istifadə etmək cəhdləri münaqişələrin dərinləşməsinə gətirib çıxarır. Eyni zamanda həm iqtisadi, həm də siyasi məqsədlərini reallaşdırmaq üçün etnik münaqişələrin yaranmasında və dərinləşməsində maraqlı olan siyasi liderlər bu məsələdə mühüm rola malikdirlər.

Qeyd edək ki, bu problemlə əlaqədar mövcud olan nəzəriyyələrin tərəfdarları etno-siyasi münaqişələrin yaranmasına səbəb olan yuxarıda göstərdiyimiz amillərə müxtəlif yanaşma nümayiş etdirirlər. Onlar münaqişələrin yaranmasında əsas rol oynayan amillərdən birinə digərinə nisbətən daha çox üstünlük verirlər və bunu əsaslandırmağa çalışırlar. Lakin münaqişələrin meydana gəlmə səbəblərini kompleks şəkildə təhlil etməyə üstünlük verən nəzəriyyələr daha çox qəbul olunur və fikrimizcə, daha çox reallığı əks etdirir.

ƏDƏBİYYAT

1. Тишков В.А., Шабаетов Ю.П. Этнополитология: политические функции этничности: Учебник для вузов. Москва, Изд-во Московского университета, 2011, 376 с.
2. "How useful are the main existing theories of ethnic conflict?" // Academic Journal of Interdisciplinary studies, MCSER Publishing Rome-Italy, Volume 4 N1, March 2015, 508 p.
3. Буянова Н. В. Специфика и причины этнополитического конфликта // Ученые записки Казанского Государственного Университета, 2007, Том 149, кн.3, с.20-39.
4. Тишков В.А. Идентичность и культурные границы. Москва, Наука, 1997, 230 с.
5. Политическая конфликтология. Под ред. Ланцова. СПб., Питер, 2008, 319 с.
6. Энтони Смит. Национализм и модернизм: Критический обзор современных теорий нации и национализма. Перевод с англ. А.В. Смирнова, Ю.В. Филиппова, Э.С. Загашвили, И. Окуневой. Москва, Праксис (Серия "Новая наука политики"), 2004, 264 с.
7. Кочесоков Р.Х. Этнические конфликты. Нальчик, КБГУ, 2007, 90 с.
8. Tağıyeva H. Etnosiyasi münaqişələr beynəlxalq münaqişələrin bir növü kimi" // "Geostrategiya" jurnalı, 2017(noyabr-dekabr), №6 (42), s.55-58.
9. Татунц С.А. Этносоциология: проблемы, перспективы, преподавания // Вестник Моск.Ун-та, 2000, №1, с.67-77.
10. Малышева Д. Конфликты на юге СНГ и на Ближнем и Среднем Востоке (сравнительный анализ) // Мировая экономика и международные отношения, 1995, №10, с.32-45.
11. Кулагин В.М. Международная безопасность. Уч. пос. для вузов. М., Аспект Пресс, 2006, 318 с.

12. Колосов В.А., Трейвиш А.И. Этнические ареалы современной России: сравнительный анализ риска национальных конфликтов // Полис, Политические исследования, 1996, №2, с.47. - <https://www.politstudies.ru/article/2099> [Mür-ciət tarixi: 10.03.2021].

MARYAM ORUJLU

Anthropology Center of the Institute of Archeology and Ethnography of ANAS, leading researcher, associate professor

CLASSIFICATION AND ANALYSIS OF THEORIES OF ETHNO-POLITICAL CONFLICTS

The article reflects the essence of ethno-political conflicts, which have recently become more relevant, and its comprehensive analysis. At the same time, the main theories of ethno-political conflicts are analyzed and their differences and similarities, specific features are studied. The article analyzes the causes of ethno-political conflicts and their consequences, both at the regional and global levels.

Key words: primordialism, instrumentalism, constructivism, integrative theories.

Məqalənin redaksiyaya daxil olduğu tarix: 10 mart 2021-ci il.

Məqalənin çapa qəbul olunma tarixi: 22 mart 2021-ci il.

Rəyçilər: t.e.d.Əliağa Məmmədli, t.e.d. Sevinc Yusifzadə.

УОТ 1(09)

ХИКМЕТ Н.ВЕЗИРОВ

доктор ф.-м. наук, руководитель лаборатории
Институт физики НАНА
vezirovfikret@yahoo.com

ИСТОРИЯ И ПРАКСИОЛОГИЯ АБСОЛЮТА

*Независимость от общественного мнения есть первое
условие совершения чего-либо великого и разумного.
Гегель*

Ученый верить не может: он или знает, или не знает.

В статье впервые рассматривается весьма интересная и любопытная историческая и философская проблема отношения религий и абсолютов друг к другу. Впервые поднимается и решается вопрос о том, кто же все-таки создал мир – Бог-отец или Аллах. Показано, что поставленные вопросы научными методами решать невозможно, но методами истории, философии и логики можно, т.к. ни философия, ни логика науками не являются, вернее, логика – это нормативная наука, являющаяся частью и началом философии, т.е. такая наука, которая не объясняет то, что есть, а задает норму поведения или деятельности.

Ключевые слова: наука, философия, творчество, актуальность, Аллах.

Введение. Является историческим фактом, что, во вступительной речи к своим лекциям по истории философии, произнесенной 8 октября 1816 года, Г.В.Ф.Гегель сказал: «... наступило, по-видимому, время, когда философия может снова рассчитывать на внимание и любовь, когда эта почти замолкшая наука получает возможность вновь возвысить свой голос и имеет право надеяться, что мир, ставший глухим к ее поучениям, снова преклонит к ней ухо». И чуть ниже: «... мы имеем право надеяться, что наряду с государством ... воспрянет также и церковь, что наряду с царством мира сего, на которое до сих пор были обращены все помыслы и усилия, вспомнят также и о царстве божием; другими словами, мы можем надеяться, что, наряду с политическими и другими связанными с будничной действительностью интересами, расцветет снова также и наука, свободный разумный мир духа» [1, с.63, 78, 75]. Как видим, самый гениальный философ фактически предлагает, решая все проблемы, в том числе, исторические, обращаться также и к религии. Поэтому, думается, разобраться в исторической и философской сущности Абсолюта является, как нам кажется, актуальной исторической и философской проблемой.

Главной категорией философии этого гениального философа является абсолютная идея, выражающая и универсум, и всеобщность, и субстанцию, и субъект одновременно. Абсолютная идея исторически распредмечивается, самораскрывается, и, опредмечиваясь, превращается во все сущее. И первым этапом этого исторического и философского самораскрытия является логика, или, как говорил Гегель, «изображение бога в его вечной сущности». Или иначе, в философии Гегеля самосознание абсолютной идеи, ее рефлексия, реализуясь через абсолютный дух, приводит к возникновению (правильнее будет сказать, не «приводит к возникновению», а «превращается») природы и человека, которые затем восходясь к абсолютному знанию, растворяются в истине, являющейся самотворчеством абсолютного же духа. Т.е. абсолютная идея, развиваясь в природе, восходит к духу и возвращается к единству с собой.

А вообще-то, сама история сделала так, что высшее абсолютное сверхъестественное нечто, существо-бог, господь, абсолют или, скажем, универсум, в разных учениях в разные исторические эпохи обозначали разными словами – Господь, Бог, Яхве, Иегова, Аллах, Вседержитель, Всевышний ... Есть и другие термы.

Но даже у одного, единственного и единого Бога может быть несколько состояний. Так, Бог может создать мир и больше в его дела не вмешиваться, и мир будет развиваться по своим законам, данным ему же Богом. А может быть и такое состояние того же самого Бога, когда Он создал мир и человека, и продолжает управлять и миром, и человеком, и вообще всем сущим. И Бог никому отчет о причинах Своего состояния или Своих состояний давать не обязан. Если это нечто-бог является существом личностным, создало мир и продолжает управлять миром, то такая религия называется теизмом (теория **оправдания** порой жестокого, **немудрого** и несправедливого управления мира Богом называется теодицеей). Если этот бог создал мир, но больше в его дела не вмешивается, и мир развивается самостоятельно, то это учение называется деизмом. Если же этот абсолют является чем-то безличностным и тождественным природе, то такое учение называется пантеизмом. Исторически возникшее философское учение об этом сверхъестественном нечто-абсолюте называется теологией. И этот абсолют определяют по-разному. Так, например, помимо приведенного выше объяснения, Гегель определял абсолют своей философии также еще и как дух, который достиг законченности и самосознания. Сразу отметим, что проблемы теодицеи в настоящем сообщении рассматривать не будем. Цель исследования совершенно другая. Но, все же сообщим, что эту проблему рассматривали многие выдающиеся умы. Так, например, Кант уже в названии своего произведения «О неудаче всех философских попыток теодицеи» показал обреченность попыток правильного решения этой проблемы [2]. Но в Библии, а именно в стихе 20 главы 9 Послания к римлянам святого апостола Павла эту проблему уже решили..., но своеобразным образом: «А ты кто, человек, что споришь с Богом? Изделие скажет ли сделавшему его: «зачем ты меня так сделал?»... Или же рассмотрим стихи 25-29 главы 1 Первого послания к коринфянам святого апостола Павла: «Потому что **немудрое** Божие премудрее человеков, и немощное Божие сильнее человеков... Но Бог избрал **немудрое** мира, чтобы посрамить мудрых, и немощное мира избрал Бог, чтобы посрамить сильное... Для того, чтобы никакая плоть не хвалилась пред Богом»...

Исторически так случилось, что в исламе бог (или как это принято называть – «предвечный») стал называться Аллахом. И Аллах «един, вечный, **не родил** и не был рожден» (Коран, сура 112). В христианстве же, наоборот, бог имеет три ипостаси: Бог-отец, Бог-сын и Бог-святой-дух. Любопытным моментом христианства является догмат о том, что, с одной стороны, все три ипостаси существовали всегда, вечно, т.е. предвечны, а с другой стороны, признается, что и Бог-сын, и Бог-святой-дух **рождены** Богом-отцом и исходят от Него (наверное, Богу-отцу, почему-то, необходимо было создать Их!?)... По своему же статусу они, странным образом, равны, т.е. «равночестны». Очень любопытно и даже забавно, т.к. тут возникает историческое противоречие, потому что если Бог-сын рожден Богом-отцом, то как же сын существовал предвечно? Но, дело даже не в этом.

Возникает интересный, и не просто интересный, а очень важный, на наш взгляд, и исторический, и философский вопрос вочеловечения: если Бог-отец смóг воплотиться в Иисусе Христе (или в Иисуса Христа), то может ли (в смысле, умеет ли, или сумеет ли, если, например, это Ему понадобится) исламский бог-Аллах тоже воплотиться в человеке? Просто, умеет или нет?..

Сразу возникает тривиальный ответ: конечно же, сумеет! Ведь если Аллах не умеет осуществить даже такую простую для абсолюта вещь как воплощение в человека, то как же Он сумел сотворить вселенную и мир, создание которых вообще-то несравнимо более сложная задача, чем воплощение. Т.е. мы вынуждены признать, что для Аллаха воплощение – это даже не проблема, а наоборот, совсем даже элементарная вещь. Причем мы даже не спрашиваем, нужно ли Ему воплощаться, или для чего это Ему нужно. Мы только спрашиваем, умеет ли Он это делать в принципе или не умеет?

И теперь, после вынужденного положительного ответа на наш первый вопрос, возникают уже другие вопросы: если Богу-отцу **понадобилось** воплотиться в человека-Бога-сына, или, что то же самое, создать Бога-сына, значит это Ему для чего-то понадобилось? Тогда почему же это самое не понадобилось Аллаху? Как же удалось Аллаху обойтись без

этого? Если без вочеловечения можно обойтись, тогда почему Бог-отец не сумел обойтись, и создал Бога-сына или, что то же самое, воплотился в Христа? Что, Бог-отец более слабый абсолют, чем Аллах? Зачем Ему понадобился Сын, когда ислам показал, что и без Сына можно обойтись? Если Аллах обходится без сына, значит Он более могучий, чем Бог-отец, который без Сына обойтись не мог (ведь не может же Он делать что-то просто так, от нечего делать). Тогда зачем и кому нужен такой Бог-отец, если есть более могучий, более креативный абсолют, настоящий абсолют, так сказать, абсолютный абсолют – Аллах, которых все делает Сам, и ему никакие сыновья и помощники не нужны?.. Действительно, что же получается, Аллах сильнее, умнее, способнее и изобретательнее Бога-отца?..

Философия – единственное учение, которое умеет и обязано отвечать на **все** актуальные, животрепещущие вопросы! Поэтому она обязана решить поставленные нами проблемы, несмотря на всю их кажущуюся примитивность и тривиальность.

И тут возникают еще два вопроса, имеющих глобальное значение: почему Аллах (если Он предвечный), во-первых, позволил возникнуть более слабому Богу-отцу и, во-вторых, до сих пор терпит Его? Тем более, что из Корана следует, что Аллах не очень-то жалуется христианство и иудаизм (см., Коран, сура 5, аят 56 (51)). То же самое можем сказать и о христианстве, исторически возникшем до ислама: почему Бог-отец позволил возникнуть Аллаху и вообще исламу? А вообще-то, ислам определяет три положения человека: правоверные, покровительствуемые (христиане и иудеи) и многобожники. Думается, что было бы важно отметить один интересный момент. Несмотря на то, что и Ветхий Завет, и Новый Завет возникли до Корана, тем не менее, ислам признает как создателей этих учений Моисея (Муса) и Иисуса (Иса), так и великих пророков-посланников Ноя (Нух) и Авраама (Ибрагим), которые вообще-то, не были ни иудаистами, ни христианами, а были, как бы это ни казалось странным, мусульманами.

Еще три вопроса: Бог-отец и Аллах исторически существуют одновременно? Как же это возможно? И который же из Них все-таки, создал мир и вселенную? И если мы говорим и о Боге-отце, и об Аллахе, тогда, может быть, есть ещё Кто-то? Кстати, как правильно – Кто-то или Что-то? Абсолют – это Кто или Что? Если это Кто-то является биологическим объектом, то это уже не Абсолют. Если же это не Кто-то, а Чтó-то, то, значит, Это – сам мир. Тогда, значит, мир создал себя сам. А может Аллах и Бог-отец создавали мир совместно? Философия допустить это мóжет, но ни ислам, ни христианство, ни Аллах, ни Бог-отец компаньона, соучастника, соработника, сотоварища или сообщника допустить не могут, и поэтому не допустят!!! Ведь и ислам, и христианство – монотеистические же учения. **Т.е. Бог-отец утверждает, что Аллаха нет. И Аллах утверждает, что помимо Него другого божества нет.** По-философски это утверждение означает, что и Бог, и Аллах – понятия единичные. Но само это последнее утверждение в своей сущности уже содержит противоречие, т.к. мы говорим о, вроде бы, двух разных философских вещах, содержащихся в одном понятии... Но отличие философии от религии также в том, что философия мóжет признавать одновременное существование и Аллаха, и Бога-отца, а религия – нет.

Гегель в «Лекциях по истории философии» пишет: «Философия есть объективная наука об истине, о ее необходимости» [1, с.78]. Там же несколько ранее на с.75 Гегель сказал: «... Если философия есть учение об абсолютной истине, то в чем объяснение того явления, что она, как показывает ее история, представляет собою достояние весьма небольшого в общем числа отдельных лиц, особых народов, особых эпох? Подобным же образом и относительно христианства – представляющего собою истину в гораздо более всеобщей форме, чем эта же истина в философской форме, – выдвигалось такого рода затруднение: нет ли, спрашивали, противоречия в том, что эта религия возникла так поздно и оставалась так долго и даже еще и теперь остается ограниченной особыми народами?» Как видим, даже величайший гений Гегель с таким благоговением относящийся к христианству (и это естественно, т.к. он, так же, как и Ньютон, окончил христианский теологический факультет), и даже, вроде бы, ставящий религию выше философии, не ставил и не рассматривал

поставленные нами вопросы. А ведь эти вопросы в современном очень противоречивом и полярном мире являются, на наш взгляд, весьма актуальными [3].

Необходимо дать философское пояснение. Дело в том, что, повторимся, и ислам, и христианство являются монотеистическими религиями, т.е. они оба признают единобожие, т.е. **только** единого бога. И философский монизм тоже признает основой всего сущего **только** одно начало. Тут важно понять, что речь не о том, что считает ислам или что считает христианство. Что они думают или что они считают – это их дело. В наших рассуждениях речь идет не о религии, а о философии, логике и истории, и смысл настоящего сообщения не в том, чтобы показать, что ислам лучше христианства или наоборот. Смысл настоящего сообщения в поиске логической, философской и исторической истины. Т.е. сами по себе и ислам, и христианство по отдельности могут считать истиной что угодно, и это и их, и всех устраивает, но историю, философию и логику же это устраивать не может. Поэтому разобраться в поставленных вопросах необходимо.

Если признать факт воплощения Бога-отца в Христа, так сказать, исторической истиной, то это обязательно приведет к пантеизму и суфизму, т.к. воплощение – это ни что иное, как эманация, т.е. переход от высшей и совершенной истины к менее совершенной ступени. Т.е. эманация – это фактически регресс, процесс, обратный прогрессу, развитию, истине, совершенству, чистоте, эталону, добру. **Ведь историческим смыслом жизни суфиев было растворение в божестве.** Это должно было привести к сверхбытию – вечности в Аллахе. Суфии считали возможным слияние своего духа с Аллахом. Некоторые из них в состоянии экстаза даже кричали «я есть истинный», т.е. считали себя Аллахом (за что часто жестоко наказывались).

Поэтому возникает еще один вопрос: а не адекватны ли, не тождественны ли Бог-отец и Аллах?.. Бог-отец и Аллах – Одно-и-то-же!?

Но не может же Одно-и-то-же и воплотиться, и не воплотиться!?. И если признать Их тождественными друг другу, то возникнет противоречие и апория: Одно-и-то-же и воплотилось в Христе, и не воплотилось!?. Но это историческое и философское противоречие только кажется таковым. А как на самом деле?

Дело в том, что христианство не может любить ислам, ведь ислам возник тогда, когда христианство уже действовало. А ислам? Как уже было сказано выше, ислам тоже не очень-то жалуется христианство. Но важно особо отметить, что при этом ислам не только не отрицает Иисуса, а наоборот, даже очень уважает, и признает Ису (Иисуса) – сына непорочной Марьям (девы Марии) – величайшим пророком почти наравне с пророком Мухаммадом, чего не скажешь о христианах – они Мухаммада не признают.

Вопросы религии решать научными методами – это неграмотность. Но методами истории, логики и философии можно, т.к. ни логика, ни история науками не являются. Вернее, логика, повторимся – это нормативная наука, т.е. такая наука, которая не объясняет то, что есть, а задает норму поведения или деятельности. Конечно же, ответы на поставленные вопросы можно найти в дневнике апостола Иуды [4], из которого становится понятным, что **Иуда сделал все от него зависящее**, чтобы люди и думали, и были уверены в том, что он (Иуда) настоящий и самый подлый предатель в истории. Как объясняет сам Иуда, это он сделал для спасения человечества, которое, как правильно считал Иуда, без Учения Иисуса пропало бы, а Учение без предательства забылось бы. Вот почему Иуда «предал» Христа: он спасал человечество!..

Но наше исследование не может основываться на свидетельских показаниях, а должно опираться только на историю, философию и истину.

Поэтому, учитывая изложенное, можно прийти к логико-философскому умозаключению о том, что: или бога нет вообще, или же, если Он есть, то Он – один, един, и этот Он – Аллах, и другого нет, не было и быть не может. И этого Аллаха раньше ошибочно называли Богом-отцом. И никакого вочеловечения-воплощения не было. Иса был, но он был человеком, пророком-посланником, а не воплощением Бога, и, тем более, не Богом. И Иуда отсюда свидетельствует об этом тоже. И сына у Аллаха не было: «Достохвальнее Он того,

чтобы у Него был ребенок» (Коран, сура 4, аят 169 (171). То же, например, в аяте 36 (35) суры 19: «Не подобает Аллаху брать Себе детей, хвала Ему».

Еще одним подтверждением всего сказанного в этом сообщении является аят 43 суры 41 Корана, в котором Аллах говорит Мухаммаду (Магомету): **«Не говорится тебе ничего, кроме того, что говорилось посланникам до тебя»**. И именно сегодня в этом резко противоречивом мире и мусульманам, и христианам, и иудаистам необходимо задуматься об этой великой коранической мысли, не забывая это, и относиться друг к другу с уважением, а к так называемым разным религиям с благоговением. И не делать гадости, и не обижать друг друга, особенно пророка Мухаммада (вполне возможно, что эти «разные» религии – одно и то же). Магомет лишь усовершенствовал и адаптировал Учение Иисуса, как и Иисус – Учение Моисея. И террористы-невежды христианской Франции и других, так называемых развитых стран, сжигая Коран или рисуя карикатуры на пророка Мухаммада (Магомета), должны, наконец, понять, что пытаясь нанести обиду Корану или Магомету, на самом деле они наносят ущерб не только всем, но и себе. Ведь и Библия (которая и мусульманская тоже), и пророки-посланники из раньшего времени, например, Муса (Моисей) и Иса (Иисус), принадлежат не только иудаистам или христианам, но также и всему человечеству, и, в том числе, исламу тоже. Они же мусульмане!!! Кстати, они рисуют карикатуры не только на Магомета, но и на Иисуса тоже. Для террористов нет ничего святого или запрещенного. А ведь есть вещи, которые делать нельзя никогда. Например, нельзя рисовать карикатуры на Могилу Неизвестного Солдата, на Вечный огонь, на братскую могилу, на трагедию Ходжалы или Саласпилс. Нельзя наступать на хлеб... Причем, не надо спрашивать, почему нельзя. Просто, нельзя!!! И все!.. Еще раз повторим величайшую кораническую мысль о том, что Аллах не говорил Магомету ничего, кроме того, что говорил прежним посланникам!!! Т.е. всем людям следует понять, что Абсолют научил Магомета только тому, чему в свое время научил, например, Моисея или Иисуса. Но террористам-невеждам все равно. Им легче взорвать или поджечь синагогу, или мечеть, или церковь, или детский дом, или дом престарелых, или торговый центр, или метро, или школу, чем почитать Писания и научиться чему-нибудь. А ведь Писание потому и названо «Чтение», «Читай», «Книга», «Учебник» или «Учение», чтобы люди учились, и научились жить. Но террористы этого не понимают. Не читают же... Тогда при чем же здесь Магомет?..

Кстати, непонятно также вообще, откуда исторически этот терм – Бог-отец – взялся? Ни в одном Писании такого термина нет, и быть не может. Осознанно и намеренно повторимся, т.к. это очень важно, потому что, во-первых, может пролить свет и дать ответы на наши вопросы и, во-вторых, для сегодняшнего многополярного конфликтующего мира, это, возможно, является самой важной и актуальной мыслью Корана, призывающей и христиан, и мусульман, и другие религии не противопоставлять себя остальным. В Коране Мухаммаду ясно же сказано, что **«не говорится тебе ничего, кроме того, что говорилось посланникам до тебя»**. И Иуда отсюда свидетельствует об этом тоже [4]. Т.е. в ранних Писаниях вообще-то не может быть ничего, что противоречило бы Корану. Да, апостолы в Евангелиях пишут, что Иисус говорил: «Мой Отец», «Отец ваш», «Отче наш», «Дух Отца вашего» или «Пославший Меня». Но это же не синонимы термина «Бог-отец». Иисус также часто говорил: «Отец Мой Небесный». Но ведь Он то же самое говорил и ученикам Своим – «Отец **ваш** Небесный» (см., например, Евангелие от Матфея, глава 18, стихи 10 и 14, или глава 10, стих 40).

Таким образом, совершенно очевидно, что терм Бог-отец – это более позднее рукотворное изобретение, возникшее из-за неправильного понимания, толкования и перевода Писаний. А терм Бог-сын?..

Ответ на вопрос, является ли Иисус Богом (т.е. Богом-сыном), можно найти прямо в Писании. Себя Иисус часто называл «Сын Человеческий», Его же часто называли «Сын Божий» или «Господи, Сын Давидов», а иногда Христос (см. там же, глава 8, стихи 20 и 29, и глава 15, стих 22). Сам Себя Иисус сыном Божьим не считал: «И сказали все: Ты Сын Божий? Он отвечал им: вы говорите, что Я» написано в стихе 70 главы 22 Евангелия от Луки. Иисус говорил ученикам Своим: «8... не называйтесь учителями, ибо один у вас Учитель – Христос,

все же вы братья; 9.И отцем себе не называйте никого на земле, ибо один у вас Отец, Который на небесах;» (см. Евангелие от Матфея, глава 23, стихи 8 и 9). Еще Иисус не хотел, чтобы Его называли Христом: «И Он исцелил многих, страдавших различными болезнями; изгнал многих бесов и не позволял бесам говорить, что они знают, что Он Христос» (см., например, Евангелие от Марка, глава 1, стих 34). Еще одним подтверждением сказанного являются стихи 63 и 64 главы 26 Евангелия от Матфея: «...И первосвященник сказал Ему: заклинаю Тебя Богом живым, скажи нам, Ты ли Христос, Сын Божий? Иисус говорит ему: ты сказал». Т.е. не Он Сам так говорит. То же можно прочитать, например, и в стихах 29 и 30 главы 8 Евангелия от Марка: «29.Он (т.е. Иисус – *Авт.*) говорит им: а вы за кого почитаете меня? Петр сказал Ему в ответ: Ты – Христос. 30.И запретил им, чтобы не говорили о Нем». То же и в стихе 41 главы 4 Евангелия от Луки. Т.е. Иисус не хотел, чтобы Его называли Христом. Но Иоанн Креститель называл Иисуса и Сыном Божьим, и Агнцем Божьим (см., например, Евангелие от Иоанна, глава 1, стихи 34 и 36). И апостол Нафанаил (Варфоломей) назвал Иисуса Сыном Божьим (см. там же, стих 49). И, возможно, правильно делали, что так называли. Просто необходимо понять, что под словом «сын» следует понимать не буквальное юридическое или биологическое значение этого слова, а какое-то другое. Именно такое правильное значение этого слова разъясняется в стихе 14 главы 8 Послания к римлянам святого апостола Павла: «Ибо все, водимые Духом Божиим, суть сыны Божии». Конечно же, слово «сыны» здесь использовано в переносном смысле... А во втором послании к коринфянам святого апостола Павла в стихах 16 и 18 главы 6 Павел говорит людям: «Ибо вы храм Бога живого, как сказал Бог: «вселюсь в них и буду ходить в них; и буду их Богом, и они будут Моим народом. И буду вам Отцем, и вы будете Моими сынами и дочерьми, говорит Господь Вседержитель». Т.е. именно невнимательное прочтение или неадекватное понимание Писания привело к возникновению термов Бог-отец и Бог-сын, а не потому, что Иисус – единородный сын Бога или сам есть Бог... В 16 и 17 стихах главы 19 Евангелия от Матфея сказано: «И вот, некто подошед сказал Ему: Учитель Благий! что делать мне доброго, чтобы иметь жизнь вечную? Он же (т.е. Иисус – *Авт.*) сказал ему: что ты называешь Меня Благим? Никто не благ, как только один Бог». В этом контексте со всей очевидностью становится понятным, что Сам Иисус Себя Богом не считал. Т.е. никакой Он не Бог-сын, а только посланник. И Сам Иисус Себя именно таковым и считал. То же можно прочитать и в стихе 18 главы 10 Евангелия от Марка и в стихе 19 главы 18 Евангелия от Луки. Подтверждением является также Первое послание к коринфянам святого апостола Павла. В этом послании в стихе 23 главы 3 Павел говорит: «Вы же – Христовы, а Христос – Божий». Т.е. вы принадлежите Христу, а Христос принадлежит Богу (т.е. Сам Христос – не Бог). Там же в стихе 14 главы 6 также можно увидеть, что Господь и Бог не одно и то же: «Бог воскресил Господа, воскресит и нас силою Своею». А в стихе 6 главы 8 ещё ярче показано, что Бог и Господь не одно и то же: «Но у нас один Бог Отец, из которого все, и мы для Него, и один Господь Иисус Христос, Которым все, и мы Им». В стихе же 3 главы 11 Павел говорит: «Хочу также, чтобы вы знали, что всякому мужу глава – Христос, жене глава – муж, а Христу глава – Бог». Т.е. Христос и Бог не одно и то же. Подтверждением является также стих 4 главы 4 Второго послания к коринфянам святого апостола Павла: «... свет благовествования о славе Христа, который есть образ Бога невидимого». Из этого стиха становится понятным, что Христос – не Бог, а **только образ** Бога, которого увидеть невозможно. И в Евангелии от Иоанна в стихе 18 главы 1 так и сказано: «Бога не видел никто никогда». Правда, ради истины и справедливости мы должны признать, что Иисус Себя не считал равным всем: «Он (т.е. Иисус – *Авт.*) сказал им: вы от нижних, Я от вышних; вы от мира сего, Я не от сего мира» (см. Евангелие от Иоанна, глава 8, стих 23). Несколько ранее мы сказали, что непонятно, откуда терм Бог-отец взялся? Обращаем внимание, что Бог Отец, не значит Бог-отец (через дефис). Бог Отец означает Бог, Отец наш. А Бог-отец означает, что есть еще и Бог-не-отец. Т.е. эти два понятия не идентичны. Возможно, именно несовершенная грамматика и стилистика, неправильный перевод привели постепенно к возникновению неправильных термов Бог-отец и Бог-сын... Думается, будет правильным подтвердить сказанное цитатой из Послания к галатам святого

апостола Павла. В стихах 15, 18, 19 главы 1 Павел говорит: «Когда же Бог, избравший меня от утробы матери моей и призвавший благодатью Своею, благоволил открыть во мне Сына Своего... Потом, спустя три года, ходил я в Иерусалим видаться с Петром и пробыл у него дней пятнадцать. Другого же из апостолов я не видел *никого*, кроме **Иакова, брата Господня**». Из этого контекста становится понятным, что Бог и Господь не одно и то же, т.к., в противном случае, получилось бы, что у Бога есть брат Иаков, и, поэтому возник бы еще один терм, а именно, Бог-брат, а это уже точно абсурд... Не помешает закрепить результат нашего исследования еще цитатой из Послания к ефесянам святого апостола Павла. В стихах 2 и 5 главы 1 Павел говорит: «Благодать вам и мир от Бога Отца нашего и Господа Иисуса Христа... Предопределив **усыновить** нас Себе чрез Иисуса Христа, по благоволению воли Своей». Чем примечателен этот отрывочек? А тем, что слово «сын» написано со строчной (маленькой) буквы, т.е. слово «усыновить» относится ко всем людям (или, хотя бы, по крайней мере, к апостолам), а не только к Иисусу. Поэтому, если считать, что у Бога есть Сын Иисус, то придется и остальных признать сыновьями Бога... Подтверждением является также и стих 6 главы 4 того же Послания: «Один Бог и Отец всех, Который над всеми, и чрез всех, и во всех нас».

Очень полезными могут стать стихи 6, 8 и 9 главы 2 Послания к филиппийцам святого апостола Павла: «6 Он (т.е. Иисус – *Авт.*), будучи образом Божиим, не почитал хищением быть равным Богу; 8 Смирил Себя, быв послушным даже до смерти, и смерти крестной. 9 Посему и Бог превознес Его и дал Ему имя выше всякого имени». Т.е. Иисус и Бог совсем даже не одно и то же...

Что же касается древней глобальной проблемы о **вере** в бога, то, опираясь на логический закон исключенного третьего, можно сказать, что или бог есть, или его нет – других вариантов быть не может. Если бога нет, то ни о какой вере в него даже разговора быть не может, т.к. это бессмысленно. Поэтому для верующих остается только один вариант рассмотрения вопроса о вере – это принятие существования бога истиной, причем – абсолютной истиной. Но, в таком случае, если бог – абсолютная истина, то **верить в него нельзя и не нужно**, а надо и Его самого, и все, что делает или говорит Бог, признать абсолютной истиной. Итак, **верить в бога нельзя!** Вера – это пустое понятие, не имеющее никакого онтологического смысла. Т.е. или нужно **быть убежденным** в том, что Бог есть, или же нужно **быть убежденным** в том, что бога нет. Все остальное бессмысленно. Т.е. существование Бога нужно признать или абсолютной истиной, или абсолютной ложью... И поэтому наше сообщение будет интересным, в основном, верующим, теологам и философам. Что же касается ученых, то ученый или знает, или не знает: вера во что-то для ученого – неграмотность! Поэтому, обычные люди тоже должны стараться поступать как ученые: настоящие верующие **должны быть убеждены** в том, что бог есть, а атеисты **должны быть убеждены** в том, что бога нет. Все остальное – если и не лицемерие, то в любом случае, по крайней мере, неискренность. **Убежденность, уверенность – свойство положительное, самоуверенность – отрицательное.** А вообще-то, для того, чтобы быть в чем-то убежденным, необходимо точно знать, что это. В противном случае, придем к неграмотности. Т.е. чтобы рассуждать о боге, вначале необходимо дать точное определение бога. Но такой однозначно-определенной, точной дефиниции бога до сих пор не дали. А без точного определения бога говорить о нем бессмысленно. Поэтому, чтобы пытаться говорить о боге, надо глубоко задуматься...

Кроме сказанного, следует объяснить, что в отношениях с богом главное для человека не то, что верит он в него или не верит, а то, что делает ли человек то, что требуется по заповедям Божиим или не делает. Именно это требует Писание: «Вера без дел мертва. Ты веруешь, что Бог един: хорошо делаешь; и бесы веруют, и трепещут. Не делами ли оправдался Авраам, отец наш, возложив на жертвенник Исаака, сына своего? Ибо, как тело без духа мертво, так и вера без дел мертва» (см. Соборное послание святого апостола Иакова, глава 2, стихи 1, 8, 11, 14, 17, 19, 24, 26). Т.е. актуально не то, что веришь или нет. Актуально другое – исполняешь ли свои обязанности или нет, нарушаешь ли чужие права или нет...

В самом начале настоящего сообщения мы объяснили несколько возможных теорий, определяющих состояние бога – деизм, теизм и др. Необходимо каждому, так сказать, верующему, самому разобраться со своей рефлексией, т.е. о каком состоянии бога и своем состоянии он говорит, утверждая, что он верит в бога. Он верит в такого бога, который создал мир и вселенную, но больше в их дела не вмешивается, и все идет по своим законам, установленным богом же (деизм)? Или он верит в такого бога, который создал все сущее и продолжает лично управлять миром и всеми людьми (теизм)? **Если он приверженец теизма, то пусть надеется на бога, просит его о чем-нибудь, и ждет, когда бог даст или сделает ему это. Если же он сторонник деизма, то он должен задуматься о том, что молиться и просить бога, возможно, бессмысленно!..** А вообще-то, когда просят Бога, то просят о чем-то хорошем, о счастье, т.е. говоря языком Библии, о Царствии Божием. А нужно ли просить? На это дают ответ стихи 20-21 главы 17 Евангелия от Луки: «20. Быв же спрошен фарисеями, когда придет Царство Божие, отвечал им: не придет Царствие Божие приметным образом, 21. Ибо вот, Царствие Божие внутри вас есть». Т.е. Иисус объясняет, что все, что нужно, Бог уже дал, и просить Его не нужно, все остальное от людей и зависит... Недаром Козьма Прутков говорил: «Хочешь быть счастливым? – Будь!»... Т.е. не проси, а сделай свое счастье сам... И Азербайджан десятилетиями объяснял Европе и всему миру, что и сосед, и Запад не правы, терпеливо ждал, но толку не было. Тогда, убедившись в безысходности и бессмысленности ожиданий, Азербайджан под руководством своего Президента Илхама Алиева взял да и вернул свои земли... Сам!.. Прогнав оккупантов... как собак паршивых ... И Бог сказал Азербайджану: «Молодец! Так его!»... На всякий случай, подсказываем так называемым верующим, что великие мыслители, такие как Аристотель, Декарт, Кампанелла, Гоббс, Паскаль, Локк, Ньютон, Лейбниц, Толанд, Шефтсбери, Беркли, Вольтер, Франклин, Юм, Ломоносов, Руссо, Дидро, Даламбер, Кант, Лессинг, Джефферсон, Радищев, Гете, Робеспьер, Бетховен, Дарвин, Толстой и многие другие гении были приверженцами деизма. И даже взгляды Эйнштейна на бога как на возможного создателя и мира, и его законов, тоже соответствуют деизму. Так же думают многие даже современные ученые. Эта рефлексия наводит на мысль, что даже представителям ислама – этой наиболее прогрессивной религии – полезно задуматься об этом, и никогда не забывать это. Автор настоящего сообщения сам не знает, к месту ли будет сказано, но в Библии, а именно в Псалме 81 Асафа сказано: «Я сказал: вы – боги». Следует обратить внимание на то, что в этом контексте слово бог написано со строчной (маленькой) буквы в отличие от традиционного написания в Писании этого слова с прописной (большой) буквы... Т.е. Бог (с прописной буквы) назвал богами (со строчной буквы) тех, к которым было слово Божие. Т.е. можно считать, что Сам Бог (Абсолют) называет творцов, пассионариев и гениев богами...

Итак, после всего сказанного, кто же все-таки ты сам, читатель-верующий – деист или теист??? А может ты пантеист??? **И верующим забавно будет задуматься о том, кем они были до прочтения настоящего сообщения... уверенными, убежденными или самоуверенными...**

Помимо сказанного, следует задуматься и о том, что часто человеку думается, что он что-то знает наверняка, а затем выясняется, что он ошибается. В стихе 2 главы 8 Первого послания к коринфянам святого апостола Павла сказано: «Кто думает, что он знает что-нибудь, тот ничего еще не знает так, как должно знать». Недаром А.Койре говорил, что «ничто не меняется более быстро, чем неподвижное прошлое». Почти то же самое говорил и самый первый мудрец древности Фалес: «Никому не доверяйся!». К сожалению, Библия требует именно безоговорочной **веры** в Бога, а не осознанного понимания. Так, например, в стихах 2, 3 и 6 главы 4 «Послания к римлянам святого апостола Павла» объясняется, что не дела Авраама, а его **вера** вменилась ему в праведность, что и нам рекомендуется и вменяется: «Если Авраам оправдался делами, он имеет похвалу, но не перед Богом. Ибо что говорит Писание? Поверил Авраам Богу, и это вменилось ему в праведность. Так и Давид называет блаженным человека, которому Бог вменяет праведность независимо от дел». Не можем не обратить внимания на то, что приведенный отрывочек из Послания апостола Павла несколько

противоречит приведенному несколько выше отрывочку из Соборного послания апостола Якова, в котором требуются, как раз наоборот, именно дела, а не просто вера. Конечно же, понятно, что все подобного рода противоречия в Писаниях являются результатом, наверное, более поздних рукотворных переписок и приписок. Зато, в отличие от Библии, Коран предлагает не только верить, но также и думать, понимать, разуметь. Так, например, в аяте 10(10) суры 21 говорится: «Мы ниспослали вам писание, в котором – напоминание вам, – неужели вы **не уразумеете?** Или аят 56(53) суры 40: «Мы дали Мусе прямой путь и оставили в наследство сынам Исраила книгу в руководство и напоминание для **обладающих умом**». То же и в аяте 2(3) суры 43: «Мы сделали ее арабским Кораном, – может быть, вы **уразумеете**». Но, в то же время, думается, что так называемым верующим было бы полезно глубоко задуматься над стихами 6-7 главы 6 книги «Бытия» Ветхого Завета: «и **раскаялся** Господь, что создал человека на земле, и **воскорбел** в сердце Своем. И сказал Господь: ... Я **раскаялся**, что создал их». И там же чуть дальше в стихе 21 главы 8: «...и сказал Господь [Бог] в сердце Своем: не буду больше проклинать землю за человека, потому что помышление сердца человеческого – зло от юности его; и не буду больше поражать всего живущего»... Что же любопытного в этих контекстах? Дело в том, что раскаяние ведь возникает при совершении ошибки. А разве Абсолют может ошибаться?.. Подобную же интересную вещь можем прочесть и в аяте 100(106) суры 2 Корана: «Всякий раз, как мы **отменяем** стих или заставляем его **забыть**, мы приводим **лучший**, чем он, или похожий на него». И три слова – «отменяем», «забыть» и «лучший» – также толкают к глубокой рефлексии... Конечно же автор настоящего сообщения умственно безмерно немошен. Поэтому не будем комментировать «ошибки» Абсолютов, дабы не совершить наглость...

Кроме сказанного, необходимо знать и помнить, что помимо двоичной логики, к которой все привыкли, и которую мы использовали в своих рассуждениях, существуют и другие логики, например, троичная логика, работающая по другим правилам – не по закону исключенного третьего, а по принципу исключенного четвертого. В этой троичной логике помимо истинности и ложности существует третья возможность – неопределенность, неизвестность... Так, первая возможность – я знаю, что бог есть; вторая возможность – я знаю, что бога нет; и третья возможность – я не знаю, бог есть или его нет. А вообще-то, не исключена и четвертая возможность, например, – я не знаю, что такое бог...

ВЫВОД

1. Впредь так называемых верующих следовало бы называть «убежденными», а атеистов тоже называть «убежденными». И ничего странного в этом нет, ведь еще Гегель говорил, что бытие и небытие – одно и то же. Точно также он говорил, что существую я или не существую – одно и то же. Проведя аналогию, можем сказать, что быть убежденным в том, что бог есть и быть убежденным в том, что бога нет – одно и то же...

ЛИТЕРАТУРА

1. Гегель Г.В.Ф. Лекции по истории философии. Книга первая. СПб, «Наука», 1993, 350 с.
2. Кант И. Трактаты и письма. М., «Наука», 1980, 711 с.
3. Везиров Х.Н., Везиров-Кенгерли Ф.Х. Проблемы философской и социологической категории актуальности // Журнал «Научные труды» Института философии АН АР, 2018, №2, с.29-48.
4. Везиров Х.Н. Из дневника // “Tarix və onun problemləri”, БГУ, №3, 2015, с.80-81.

HIKMAT N. VAZIROV

PhD, Head of Laboratory Institute of Physics of ANAS

HISTORY AND PRAKSIOLGY OF THE ABSOLUTE

Interesting historical and philosophical problems of absolutes have been discussed in the article for the first time. An attempt to solve the problem logically led to an interesting and unexpected result. The question of why God the Father needed to incarnate in a man to solve the questions raised by Him, and Allah managed to do it without incarnation in resolved. This question has found its logical solution.

Key words: science, philosophy, creative, actuality, Allah.

Məqalənin redaksiyaya daxil olduğu tarix: 21 fevral 2020-ci il.

Məqalənin çapa qəbul olunma tarixi: 22 mart 2021-ci il.

Rəyçilər: t.e.d. Ə.Məmmədov, f.e.d. Zeynəddin Hacıyev.

UOT 94(479.24)

İLHAM HƏSƏNOV

tarix üzrə fəlsəfə doktoru

AMEA A.A.Bakıxanov adına Tarix İnstitutu

TarixVeOnunProblemleri@gmail.com

MİLLİ ONKOLOGIYA MƏRKƏZİNİN TARİXİNDƏN

Milli Onkologiya Mərkəzi onkoloji xidmət üzrə ixtisaslaşdırılmış aparıcı elmi-tədqiqat və metodiki mərkəz kimi elmi və klinik-eksperimental araşdırmalar aparmaq sahəsində çətin bir yol keçmişdir. Milli Mərkəzin əsası 1927-ci ildə onkoloji xidmət sisteminin yaradılması ilə qoyulmuşdur. Sonralar onkoloji elmi tədqiqatlar Rentgen və Radiasiya Elmi-Tədqiqat İnstitutunda, 1963-cü ildən etibarən Elmi-Tədqiqat Rentgenologiya və Onkologiya adlandırılan İnstitutda aparılmışdır. 1988-ci ildən İnstitut Respublika Onkoloji Mərkəz adlanmış, 1991-ci ildən isə Milli Onkoloji Mərkəz adlanmağa başlamışdır. Dünya onkoloji-tədqiqat mərkəzləri ilə sıx integrasiya şəraitində Milli Mərkəzdə intensiv elmi tədqiqatlar davam etdirilmiş və uğurlu nəticələr əldə edilmişdir.

Açar sözlər: milli, onkologiya, xərçəng xəstəliyi, radiologiya.

Giriş. Azərbaycan SSR-də Milli Onkologiya Mərkəzi onkoloji xidmət üzrə ixtisaslaşmış aparıcı elmi tədqiqat və metodiki mərkəz olmaq etibarı ilə əsas işi xərçəngin etiologiyasını, patogenezi, eləcə də bəd xassəli şişlərin yeni diaqnostik metodlarını və müalicə-profilaktikasını öyrənməkdən ibarət olmuşdur.

Araşdırmalar göstərir ki, Azərbaycanda onkoloji xidmətin əsası 1927-ci ildə qoyuldu. Bu xidmətin inkişafına həmin il Tibb Cəmiyyətinin Bakıda ilk dəfə təşkil etdiyi “Xərçəng əleyhinə həftə” forumu böyük təkan verdi. 1929-cu ildən başlayaraq Bakıda mərkəzi şəhər poliklinikası nəzdində ilkin olaraq onkoloji xəstələrin xüsusi qəbulu təşkil olunmağa başladı. Sonralar burada onkoloji şöbə ilə yanaşı, cərrahi, ginekoloji, laboratoriya diaqnostikası şöbələri işə düşdü və rentgen, terapiya kabinetləri fəaliyyət göstərməyə başladı. 1930-cu ildə isə keçmiş N.Semaşko adına xəstəxananın cərrahlik korpuslarının birində onkoloji bölmə yaradıldı və həmin bölmə 1930-cu ildə 40 çarpayılıq onkoloji şöbəyə çevrildi, professor İ.Ginzburq həmin şöbənin müdiri təyin edildi. Həmin dövrdə Bakı Cərrahlar Cəmiyyətinin iclaslarında da xərçəng əleyhinə mübarizənin təşkilinə dair intensiv müzakirələr aparılır və məruzələr oxunurdu. 1932-ci ildə belə iclasların birində “Xərçəng İnstitutunun təşkili ilə məşğul olan xüsusi ixtisaslaşmış təşkilat komitəsi” yaradıldı [1, 3]. 1936-cı ildə isə Bakıda “Onkologiyaya aid elmi işlər” məcmuəsinin ilk sayı nəşr olundu [2, 421].

1937-1939-cu illərdə mərkəzi şəhər poliklinikasında onkoloji xidmət şəbəkəsi daha da inkişaf edərək möhkəmlənməyə başladı və əvvəllər yaradılmış onkoloji şöbə tədricən genişlənərək, müstəqil onkoloji dispanserə çevrildi. 1939-cu ildə Azərbaycan Xalq Səhiyyə Komissarlığı nəzdində Xərçəng Əleyhinə Respublika Komitəsi və Azərbaycan Tibb Cəmiyyətinin onkoloji seksiyası yaradıldı [3, v.82]. Nəhayət, 1941-ci ilin yanvarın 16-da Respublika Xalq Komissarları Sovetinin və Xalq Səhiyyə Komissarlığının 10 dekabr 1940-cı il 2928 sayılı qərarına əsasən N.Semaşko adına xəstəxanada fəaliyyət göstərən onkoloji şöbənin bazasında Rentgen və Radiologiya Elmi-Tədqiqat İnstitutu (RRETİ) yaradıldı və professor İ.Ginzburq onun direktoru təyin edildi. Yuxarıda göstərdiyim kimi, İ.S.Ginzburq Azərbaycan SSR-də onkoloji xidmətin və onkologiya elminin təşkilatçılarından biri idi. İnstitutun ilk əməkdaşları sırasında Z.S.Zöhrəbəyov, A.A.Ştuss, M.M.Viderli, Ə.Q.Ələkbərov, V.S.Povonski, B.M.Babayev, L.A.Şuxinin kimi məşhur alim-həkimlər yer alırdı. 1941-ci ildən İnstitutun strukturu iki bölmə istiqamətdən – klinika və dispanserdə rentgen-radiologiya və eksperimental-kimyəvi laboratoriya elmi-tədqiqat bölməsi istiqamətlərindən ibarət idi. 1946-cı ildə Bakıda respublika onkoloji dispanseri və xroniki onkoloji xəstələr üçün xəstəxana yaradıldı. 1947-ci ildə isə sonradan Ə.Əliyevin adını daşıyan Azərbaycan Həkimləri Təkmilləşdirmə İnstitutunun bazasında onkologiya kafedrası təşkil edildi.

Milli elmi kadrlar sarıdan korluq çəkən Rentgenologiya və Radiologiya Elmi Tədqiqat İnstitutunda 1949-cu ildə aspirantura yaradıldıqdan sonra burada milli kadr çatışmazlığı problemi

tədricən aradan qaldırılmaqla, elmi-tədqiqat mərkəzi yüksək ixtisaslı kadrlarla təmin olunmağa başladı. İnstitutun klinik şöbələrində endoskopiya, ezofaqoskopiya, qastroskopiya, bronxoskopiya, rektoromanskopiya, histereskopiya, kolonoskopiya və s. metodlardan geniş istifadə olunurdu. Qida borusunun və mədənin şiş xəstəliklərinin cərrahi müalicəsində transtorkal əməliyyatlara geniş yer verilirdi. Klinikada və eksperimentdə kimyəvi terapiya preparatlarının təsir mexanizmi öyrənilirdi. Cərrahi əməliyyat zamanı yerli ağrısızlaşdırma və narkoz zamanı efir-oksigen maska metodlu narkoz üsulları tədricən venadaxili və intubasiya (endotraxeal) narkozu üsulları ilə əvəz edilərək, daha geniş istifadə olunurdu.

Rentgen və Radiologiya İnstitutunun fəaliyyət dairəsi ildən-ilə getdikcə genişləndirdi. II Dünya müharibəsinin başa çatmasından sonra daha intensiv fəaliyyət göstərən İnstitut Azərbaycan SSR-də elmi və eksperimental onkologiya və tibbi radiologiyanın mərkəzinə çevrildi. 1955-ci ildə İnstituta rəhbərlik tanınmış cərrah prof. M.M.Əlikışibəyova həvalə edildi. Onun təşəbbüsü ilə İnstitutda bir sıra yeni elmi-tədqiqat və eksperimental istiqamətlərdə işlər aparılan bölmələr yaradıldı. 1963-cü ilin iyul ayında Azərbaycan SSR Səhiyyə Nazirliyinin əmri ilə RRETİ-nin adı dəyişdirilərək Elmi Tədqiqat Rentgenologiya və Onkologiya İnstitutu (ETROİ) adlandırıldı. 1964-cü ildə İnstitutun 2 yeni korpusu tikilib başa çatdırıldı və burada bütün şöbələr yerləşdirildi. Bu İnstitutun klinik fəaliyyətinə və aparılan elmi-tədqiqat işlərinin keyfiyyətinə öz müsbət təsirini göstərdi. 60-cı illərin II yarısından başlayaraq ilk dəfə Moskva, Leninqrad, Kiyev və keçmiş İttifaqın başqa şəhərlərindəki onkoloji institutlarla birlikdə elmi işlərin aparılmasına başlandı. 1974-cü ildən instituta rəhbərlik tanınmış rentgenoloq prof. R.N.Rəhimova tapşırıldı. Bu dövrdə bəd xassəli şişlərin diapostikası və müalicəsinin yüksəlməsi ilə nəticələnən bir sıra təşkilati və struktur dəyişikliklərin aparılması ilə xarakterizə olunan işlər görüldü. Bir neçə il ərzində institutun klinik bazası iki dəfəyə qədər genişləndi və çarpayılardan sayı 300-ə çatdırıldı [3, 156]. 1985-ci ildə İnstitutda izotop laboratoriyası olan radiologiya şöbəsi açıldı. Burada radiasiyanın orqanizmə təsiri məsələləri öyrənilməyə başlandı. İnstitutda aparılan mühüm elmi-tədqiqat işlərinin əhəmiyyətini nəzərə alaraq, həmin il ona II Ümumittifaq dərəcəli institut statusu verildi. 1988-ci ilin fevralında Rentgenologiya, Radiologiya və Onkologiya Elmi-Tədqiqat İnstitutu Respublika Onkoloji Elmi Mərkəzinə çevrildi. 1990-cı ilin martında professor Cəmil Əliyev bu mərkəzin direktoru təyin edildi. 1991-ci ildə Səhiyyə Nazirliyi bu mərkəzə 1-ci dərəcəli status verdi. Bir qədər sonra, 1995-ci ilin oktyabr ayında o, Respublika Milli Onkologiya Mərkəzi adlanmağa başladı.

Milli Onkologiya Mərkəzi respublikada eksperimental və klinik onkologiya, şüa diaqnostikası və müalicə üzrə görkəmli alim və həkimlərin çalışdığı böyük bir tibb müəssisəsinə çevrildi. 2 akademik, 3 professor, 4 tibb elmləri doktoru və 30-dan artıq tibb və biologiya elmləri namizədinin çalışdığı bu mərkəzdə 1993-cü ildən namizədlik və doktorluq dissertasiyalarının müdafiəsi üzrə ixtisaslaşdırılmış elmi şura fəaliyyətə başladı [2, 422]. Burada xeyli namizədlik və doktorluq dissertasiyası müdafiə edildi. Milli Onkologiya Mərkəzində elmi araşdırmaların miqyası daha da genişləndi. Bu baxımdan, M.Viderlinin, S.Tağızadənin, N.Qüdrətovun eksperimental onkologiya sahəsində apardıqları elmi araşdırmalar mühüm əhəmiyyət kəsb edirdi. Professor M.Viderli 50-ci illərin sonunda keçmiş sovetlər məkanında ilk dəfə olaraq heyvanlar üzərində eksperimental yolla alunit və bir sıra digər birləşmələrin zərərli təsirini öyrənərək, müəyyən etmişdir ki, alunit tozunun tənəffüslə qəbul edilməsi ağ ciyərlərdə diffuz skleroz prosesinə gətirib çıxarır. Bu da ağ ciyər xərçənginin əmələ gəlməsi ehtimalını xeyli artırır [4, v.7].

Əldə edilmiş bu nəticələr o vaxtlar mövcud olan peşə mənşəli xərçəng xəstəliklərinin əmələgəlmə səbəblərinin araşdırılması sahəsində mühüm hadisə olmuş və bununla əlaqədar Azərbaycanda və digər bölgələrin müvafiq sənaye müəssisələrində həmin amillərin işçilərə təsirinin qarşısını almaq, yaxud azaltmaq istiqamətində profilaktik tədbirlər kompleksi işlənib hazırlanmışdır.

1980-ci illərin sonunda isə mərkəzin eksperimentatorları professor N.Qüdrətovun rəhbərliyi ilə nəinki keçmiş SSRİ-də, hətta Avropada ilk dəfə olaraq eksperimental gəmiricilərdə (marmot) hepatosellülar qara ciyər xərçəngini böyük uğurla kimyəvi induksiya etmək yolu ilə həmin eksperimental heyvanların bir qisminin marmotların infeksiya hepatiti ilə yoluxmuş olduğunu aşkar etmişdilər [4, v.28]. Nəticədə məlum olmuşdur ki, həmin virusla yoluxma faktı konserogenezin güclənməsinə və sürətlənməsinə müsbət təsir göstərir.

Bundan sonra mövcud fakt hepatit V virusunun kokanserojen rolu barəsində yeni nəzəriyyənin yaranmasında və qara ciyərdən kənarında bir sıra şişlərin əmələgəlmə səbəblərinin araşdırılmasında mühüm rol oynadı. Diqqəti çəkən önəmli cəhət odur ki, həmin model indi də dünyanın bir sıra ölkələrində bu istiqamətdə aparılan eksperimental işlərin əsasını təşkil edir.

Vaxtilə professor S.Tağızadənin rəhbərliyi ilə aparılmış silsilə elmi-tədqiqatlar da xüsusi maraq doğurur. Bu tədqiqatlarda “Xərçəng kaxeksiyası”nın mexanizmi araşdırılaraq sübut edilmişdir ki, şiş törəməsi olan orqanizmdə gedən mühüm mübadilə pozğunluqlarının səbəbi şiş törəməsinin böyük həcmdə qlükozanı sərf etmə qabiliyyətidir. Professor S.Tağızadə bu araşdırmalar zamanı şiş xəstəliklərində maddələr mübadiləsi pozğunluqları barədə qiymətli elmi məlumatlar əldə etmiş və bunların hamısı onun 1975-ci ildə Moskvada çap olunmuş “Şişlərin inkişaf biokimyası” adlı fundamental əsərində öz əksini tapmışdır. Onun sonrakı tədqiqatları Moskvada Ümumittifaq Onkologiya Elmi Mərkəzində (ÜOEM) davam etdirilmiş və əldə olunan elmi nəticələr yeni ixtira kimi qiymətləndirilərək Dövlət mükafatına layiq görülmüşdür [4, v.27].

Milli Onkologiya Mərkəzində akademik Cəmil Əliyevin rəhbərliyi ilə süd vəzi xərçənginin diaqnostikası və müalicəsi istiqamətində aparılan araşdırmalar da böyük elmi-praktik əhəmiyyət kəsb etmişdir. Belə ki, süd vəzi xərçəngi olan xəstələrin operativ müalicəsi zamanı venadaxili narkozla operativ müalicə üsulunun yeni variantının işlənilib hazırlanması cərrahı əməliyyatdan sonrakı mümkün fəsadların qarşısının alınmasına, xəstələrin tezliklə fəallaşdırılması prosesinə müsbət təsirinin daha da artırılmasına yönəldilmişdir. Eyni zamanda, süd vəzi xərçəngi xəstəliyinin inkişaf mərhələlərinin beynəlxalq təsnifatına edilən düzəliş həmin səviyyədə qəbul edilərək, xəstələrin müalicə taktikasının yenidən qurulmasına əsas olmuşdur. Həmin təklifə istinad edilməklə, xəstələrin əməliyyatdan sonrakı dövrdə aparılması adyuvant dərman, yaxud şüa müalicəsi metodları dəqiqləşdirilərək, optimal rejimlər müəyyən edilmişdir. Təcrübədə uğurla tətbiq olunan bu təklifin öz nəticələri ilə dünya onkoloji praktikasında ən çox yayılmış və şikəstedici Xolsted-Mayer radikal mastektomiyasından fərqli olaraq, orqansaxlayıcı və digər qənaətli operativ müalicə üsullarını təkmilləşdirməsi, süd vəzi xərçənginin I-II mərhələləri zamanı tətbiq edilməsi yüksək keyfiyyət və kəmiyyət göstəricilərinin alınmasına zəmanət vermişdir.

Yeni nəsil Milli Onkologiya məktəbinin yaradıcılarından olan tanınmış onkoloq alim Cəmil Əliyev zəngin bir elmi yaradıcılıq yolu keçmişdir. O, 1968-ci ildə N.Nərimanov adına Azərbaycan Dövlət Tibb İnstitutunu bitirmiş, elə həmin ildən Ə.Əliyev adına Azərbaycan Dövlət Həkimləri Təkmilləşdirmə İnstitutunun onkologiya kafedrasında baş laborant, 1972-ci ildən isə həmin kafedrada assistent vəzifəsində çalışmışdır. 1973-cü ildə onkologiya ixtisası üzrə namizədlik, 1978-ci ildə isə Moskvada keçmiş SSRİ Tibb Elmləri Akademiyasının Ümumittifaq Onkologiya Elmi Mərkəzində həmin ixtisas üzrə doktorluq dissertasiyası müdafiə etmişdir. O, 1978-ci ilin fevral ayında Respublika Səhiyyə Nazirliyinin Elmi Tədqiqat Rentgenologiya, Radiologiya və Onkologiya İnstitutunda ikinci cərrahiyyə şöbəsinin rəhbəri, 1980-ci ilin oktyabrından 1990-cı ilin mart ayınadək direktorun elmi işlər üzrə müavini, 1990-cı ilin mart ayından isə Respublika Milli Onkologiya Mərkəzinin direktoru vəzifəsinə təyin edilmişdir.

Akademik Cəmil Əliyevin elmi araşdırmalarının miqyası geniş və çoxçalarlıdır. Hələ 2000-ci illərin başlanğıcı tarixində o, 10 monoqrafiyanın, 206 elmi məqalənin, bir sıra ixtira və səmərələşdirici təklifin müəllifi olmuşdur. Alimin “Dərinin bədxassəli şişlərinin plastik cərrahiyyəsi” əsəri keçmiş SSRİ Tibb Elmləri Akademiyasının N.Petrov adına mükafatına layiq görülmüşdür [2, 425]. Hazırda Cəmil Əliyev həmçinin Azərbaycan Milli Elmlər Akademiyasının Y.Məmmədəliyev adına mükafatın laureatı, London Universitetinin fəxri professoru, İngiltərə Hammersmit Kral Universitetinin fəxri professoru, Nyu-York Elmlər Akademiyasının üzvü, Rusiya Federasiyası Tibb Elmləri Akademiyasının həqiqi üzvü, Respublikanın əməkdar elm xadimidir. Professor Cəmil Əliyevin əsas elmi fəaliyyət istiqaməti Azərbaycanda ən çox təsadüf edilən bədxassəli şiş törəmələrinin (qadınlarda süd vəzi xərçəngi, dəri, qırtlaq, ağ ciyər, sümük və yumşaq toxumaların bədxassəli şişləri) epidemiologiyası, müalicə və reabilitasiyası ilə bağlıdır. O, adı çəkilən problemlərin həllinə bilavasitə rəhbərlik edir və həmin istiqamətdə özü də elmi-tədqiqat işləri aparır. Bununla yanaşı, o, elmi fəaliyyətini pedaqoji və elmi-təşkilatçılıq işləri ilə birləşdirir. O, 1994-cü ildən Ə.Əliyev adına Azərbaycan Dövlət Həkimləri Təkmilləşdirmə İnstitutunun onkologiya kafedrasının müdiri vəzifəsində

çalışır. Professor Cəmil Əliyev işlədiyi dövr ərzində Azərbaycanda böyük onkoloji məktəb yaratmağa nail ola bilmişdir. İndi o, həmin məktəbə rəhbərlik edərək, onu daha da inkişaf etdirməyə çalışır. Onun rəhbərliyi ilə xeyli doktorluq və namizədlik dissertasiyası müdafiə olunmuşdur. O, onkologiyanın həm klinik, həm də nəzəri və eksperimental sahələrində təkcə respublikamızda deyil, onun hüduqlarından kənarında hazırlıq keçən gənc milli elmi kadrlara da fəal elmi himayədarlıq göstərməkdə davam edir. Bütün bunlarla yanaşı, professor Cəmil Əliyev Azərbaycanda ən görkəmli səhiyyə təşkilatçılarından biri, respublika onkoloqlar cəmiyyətinin sədri, Səhiyyə Nazirliyinin baş onkoloqu, nazirliyin onkologiya üzrə Attestasiya Komissiyasının sədri, "Azərbaycan tibb jurnalı" redaksiya heyətinin üzvü, "Azərbaycan onkologiya və həmmərz elmlər jurnalı"nın baş redaktoru, MDB dövlətləri onkoloqları assosiasiyası idarə heyətinin, Avropa onkologiya cəmiyyətinin, Rusiya elmi-tibbi onkologiya cəmiyyəti idarə heyətinin üzvüdür.

Mərkəzin əməkdaşları tərəfindən aparılmış başqa bir elmi tədqiqat nəticəsində süd vəzi xərcəngi olan xəstələrin böyük əksəriyyətində, qara ciyərin klinikada özünü bürüzə verməyən biokimyəvi funksional pozğunluqları aşkar edilmişdir. Həmin pozğunluqlar xəstələrin operativ və konservativ müalicələrinin sonrakı nəticələrinə mənfi təsir göstərdiyindən, belə pozğunluqların aradan qaldırılması və xəstələrin operativ, dərman və s. müalicələri zamanı kompleks müalicə-profilaktika tədbirləri işlənilib hazırlanmışdır. Bu tədqiqatların əsas müddəaları 6 monoqrafiyada, 200-dək elmi məqalədə, bir neçə ixtirada öz əksini tapmışdır [2, 426].

Milli Onkologiya Mərkəzinin şüa diaqnostikası və şüa terapiyası sahəsində də böyük elmi-praktik uğurlar əldə olunmuşdur. Akademik R.Rəhimovun mədə-bağırsaq sisteminin şişləri zamanı tətbiq etdiyi ikikonturlu kontrastlaşdırma metodu keçmiş SSRİ məkanında böyük əks-səda doğurmuş və onu "üçlü kontrastlaşdırma metodu" müəllifi kimi məşhurlaşdırmışdır. Həmin tədqiqatın nəticələri təkcə Azərbaycanda, Rusiyada, digər keçmiş sovet respublikalarında deyil, Avropanın bir çox ölkələrində, o cümlədən Almaniyada nəşr edilən rentgenologiya və onkologiyaya aid jurnallarda da əksini tapmışdır.

Tibb elmləri doktoru Ş.Behbudovun uzun illərdən bəri apardığı araşdırmalar da səmərə ilə nəticələnmişdir. O, qida borusunun xərcəngi olan xəstələrin şüa müalicəsində yüksək nəticələrə nail olmuşdur. Professor Ş.Behbudovun bu xəstəliyin müalicəsi zamanı əldə etdiyi nəticələr, o zamankı SSRİ məkanında ən yüksək nəticələr olmuşdur. Bunu o dövrkü ədəbiyyatlardan və Böyük Tibb Ensiklopediyasının 2-ci çapının 24-cü cildində tibb elmləri doktoru, professor Ş.Behbudova istinadlardan da aydın görmək olar.

Milli Onkologiya Mərkəzinin struktur şəbəkəsi də genişlənmişdi. Belə ki, MDB ölkələri arasında ilk dəfə olaraq Azərbaycan Respublikasında MOM-un nəzdində Uşaq ekoloji klinikası təşkil olunmuşdur Erkən yaşlarında uşaqlarda əmələ gələn şişlərin xarakterinin müəyyənləşdirilməsində və müalicənin həyata keçirilməsində bu klinikanın əvəzsiz xidmətləri olmuşdur.

2012-ci ildən bəri fəaliyyət göstərən bu klinikaya təcrübə keçmək üçün başqa ölkələrdən də çoxsaylı müraciətlər olmuşdur. Bununla yanaşı, Nüvə təbabəti əsasında diaqnostika və müalicə işinin aparılması üçün 2012-ci ildə PET/RT Korpusu tikilib istifadəyə verilmiş və burada onkoloji xəstəliyin intensiv və səmərəli müalicəsi istiqamətində uğurlu nəzəri və eksperimental nəticələr əldə edilmişdir.

Nəticə. Milli Onkologiya Mərkəzinin keçmiş Sovet məkanında da Onkoloji elmi düşüncənin də mərkəzi olduğu müxtəlif elmi məclislərdə hər zaman özünü bürüzə vermişdir. 2008-ci ildə postsovet ölkələrinin radioloqları və onkoloqlarının Bakıda geniş tərkibli qurultayı keçirilmişdir. Əlbəttə, bu hadisə Azərbaycanda onkologiya sahəsində elmi-praktik fikrin yüksək inkişaf səviyyəsini göstərirdi.

Bütün bunlarla yanaşı, mərkəzin əməkdaşları tərəfindən bir sıra yeni preparatların (farmarubisin, vepezid, taksok və s.) bədxassəli şişlərin kimyəvi terapiyası və şüa müalicəsi zamanı orqanizmin immun sistemini stimulyasiya etməsinin (polidan, edoferon və s.) kliniki sınaqlardan keçirilməsi böyük səmərə vermişdir.

Onkoloji xəstəliklərin dərman preparatları ilə müalicə şöbəsinin əməkdaşları süd vəzi, mədə, ağ ciyər və s. orqanların xərcənginin kimyəvi terapiyası zamanı toksik reaksiyaların qarşısını almaq üçün çox təsirli müalicə sxemləri və klinik praktikada geniş istifadə üçün metodik tövsiyələr hazırlamışlar.

Ümumdünya təbabət elmi ilə inteqrasiya edən Azərbaycan Milli Onkologiya Mərkəzi müalicəsi hələlik mümkün olmayan amansız onkoloji xəstələrin tam müalicə olunması istiqamətində öz fəaliyyətini ardıcıl olaraq davam etdirir.

ƏDƏBİYYAT

1. Əliyeva Ç.Ə. Milli Onkologiya Mərkəzi. Bakı, 2001, 72 s.
2. İnsanov Ə. Azərbaycan səhiyyəsinin tarixi. Bakı, “Azərbaycan” nəşriyyatı, 2002, 599 s.
3. Azərbaycan Respublikası Elmi-Texniki və Tibbi sənədlər Mərkəzi Dövlət Arxivi (ARETTSMDA), fond 367, siy.21, iş 541.
4. Milli Onkologiya Mərkəzinin cari Arxivi (MOMCA), f.1, siy.24, iş 96.

ILHAM HASANOV

*Doctor of Philosophy in History,
Institute of History named after AA Bakikhanov of ANAS*

FROM THE HISTORY OF THE NATIONAL CANCER CENTER

The National Cancer Center has gone through a difficult path in the field of scientific and clinical research as a leading research and methodological center for oncology services.

The National Center was established in 1927 with the creation of an oncology service system. Later oncological research was carried out at the Scientific Research Institute of X-ray and Radiation, and since 1963 at the Scientific-Research Institute of Radiology and Oncology.

Since 1988, the Institute was renamed the Republican Oncology Center, and since 1991 it was renamed the National Oncology Center. In close integration with the world oncology research centers, intensive scientific research was continued at the National Center and successful results were obtained.

Key words: national, oncology, cancer, radiology.

Məqalənin redaksiyaya daxil olduğu tarix: 19 dekabr 2019-cu il.

Məqalənin çapa qəbul olunma tarixi: 22 mart 2021-ci il.

Rəyçilər: t.ü.f.d. İlqar Niftəliyev, t.e.d. Qabil Əliyev.

МУЛЬТИЛАТЕРАЛИЗМ И УНИЛАТЕРАЛИЗМ ВО ВНЕШНЕЙ ПОЛИТИКЕ ГОСУДАРСТВ

Процесс трансформации системы международных отношений накладывает отпечаток на формирование определенных курсов во внешней политике: унилатерализма и мультилатерализма. В зависимости от международной ситуации, условий и факторов, происходит выбор той или иной стратегии. Также следует оценить силу, место и влияние на мировой арене, обстановку в мире, геополитическое положение, ресурсы, условия и значимость проблемы, серьезность, а также правомочность внешнеполитической линии как в самом государстве, так и за его пределами.

Ключевые слова: мультилатерализм, унилатерализм, внешняя политика, государство, США, ЕС.

Введение. Дефиниции унилатерализм и мультилатерализм, характеризующих внешнюю политику того или иного государства на современном этапе, являются распространенными понятиями в политической и исторической науках. Однако, довольно сложно интерпретировать эти два понятия. Это прежде всего, связано с тем фактом, что представители школ международных отношений по-своему подходят к сущности и практике проявления этих явлений. В целом, унилатерализм или односторонность можно определить, как превосходство в продвижении интересов определенного государства во внешней политике, независимо от тех потенциальных условий или потенциальных барьеров, которые предлагаются многосторонней дипломатией. В то же время многосторонность или мультилатерализм, как в противовес односторонности, определяется как любая взаимосвязь, формирующаяся между более чем двумя государствами.

Однако, во внешней политике государств можно одновременно найти черты и унилатерализма и мультилатерализма. Следует отметить тот факт, что односторонность во внешней политике больше присуща ведущим державам. Так, характерные черты односторонности можно проследить во внешней политике США в период после коллапса Советского Союза.

Если рассматривать внешнюю политику США сквозь историческую призму, то в целом это борьба двух тенденций - изоляционизма и интервенционализма. В свое время Доктрина Монро и принцип особой исключительности стали непосредственно причинами политики изоляционизма Соединенных Штатов, с помощью которой они пытались отгородиться от внешнего мира. Здесь следует отметить, что эта политика претерпевала изменения. Если первоначально это была политика изоляции от всего мира, то после Второй мировой войны – эта была политика изоляции от международных организаций, и определенных внешнеполитических обязательств. Здесь можно привести оценку А.Ю. Мельвиля «консервативный изоляционизм выражается не просто в стремлении уйти от внешнего мира, а скорее в требовании уменьшить американские внешнеполитические обязательства и зависимости, т.е. занять позицию принципиальной эгоистичной односторонности».

Однако, на смену политики изоляционизма, пришла политика интервенционализма, и эта политика стала лейтмотивом активного участия США в мировых делах. План Маршалла, Доктрина Трумэна, создание некоторых международных организаций по идее США – все это стало наглядным примером данной политики. В этот период Америка стала позиционировать себя защитником свободы и демократии во всем мире. Примером такого перехода становится «резолуция Ванденберга», согласно которой допускалось «участие США в соответствии с

конституционной процедурой в таких региональных и прочих коллективных соглашениях, которые основаны на оказании продолжительной и коллективной взаимопомощи в вопросах, затрагивающих национальную безопасность».

Как следствие распада биполярной системы, США стали занимать лидирующие позиции во многих областях. В этот период значительная часть американской интеллектуальной и политической элиты не преминула сделать вывод о наступлении однополярного мирового порядка, где на вершине мировой власти пребывает одна единственная сверхдержава в лице США, а постоянные международные союзы, договоры и институты эпохи холодной войны стали рассматриваться в качестве тормоза для достижений определенных целей. Именно в этот период во внешней политике США стала преобладать тенденция односторонности. Фактор односторонности в отношениях с внешним миром США проявился в отказе от Киотского протокола, Договора о ПРО, участие в Международном уголовном суде. При этом следует отметить, что экономические санкции, военное вмешательство – все чаще стали использоваться Америкой в качестве инструментов принуждения. Только за 1993-1996 года США в одностороннем порядке ввели экономические санкции более шестидесяти раз в отношении 35 стран. Кульминацией в развитии обеих этих тенденций стало военное вмешательство США и НАТО в ситуацию вокруг Косово. Военно-силовое превосходство США над другими странами становится неотъемлемым элементом внешней политики США.

Апофеозом «плюралистической однополярности» стало начало 2000-х годов после нападения международных террористических групп 11 сентября 2001 года на американские города Нью-Йорк и Вашингтон. В тот момент большинство стран поддержало США тем, что они стали членами антитеррористической организации, созданной по инициативе Америки. Деятельность антитеррористической коалиции подразумевала принятие превентивных мер, в случае угрозы национальным интересам США. Однако, ситуация в корне изменилась, во время американо-британского вторжения в Ирак. Данные действия не нашли поддержку руководящих органов ООН, а также большинства стран международного сообщества – Франции, Германии, России, Китая.

Таким образом, необходимо отметить, что понятие унилатерализма зародилось в современной политологии при исследовании и оценки фактора односторонности во внешней политике США. Однако формирование новой международной системы, обусловленной появлением новых центров силы, стала причиной дискуссии в международном научно-экспертном сообществе, сосредоточенные на аспектах односторонности во внешней политике и тактике и стратегии других стран: Китая, Израиля, России. Основным моментом этой дискуссии между российскими и зарубежными экспертами стали действия РФ во время Грузинского конфликта 2008 г.

Современный этап становления международных отношений показывает усиление направленности сопротивления однополярности, которое сводит на нет легитимность одностороннего превосходства. При односторонности внешнеполитических действий наблюдается проявление недостатка доверия и поддержки государства со стороны мирового сообщества.

Принятие важных решений в области внешней политики ведущими странами мира сообща подразумевает мультилатерализм. В данном случае он противопоставляется ситуации, когда страна в одиночку принимает решения.

Международное многостороннее сотрудничество является коллективным действием, имеет целью формирование единого видения и стратегических подходов к совместной деятельности в различных сферах и строится на двусторонних, многосторонних договорах и соглашениях, членстве (институциональном и неинституциональном (статус наблюдателя и т. п.) в международных правительственных и неправительственных организациях, многосторонних консультациях на высшем уровне, создании межгосударственных и надгосударственных исполнительных органов и финансировании их деятельности, краткосрочных формах многостороннего сотрудничества (совместные заявления и т.п.) (8, с.37). Преимущество данного вида сотрудничества заключается в том, что решения принимаются на основе консенсуса. В условиях необходимости легитимизации внешнеполитических действий в меж-

дународном сообществе в качестве одного из инструментов институционализации внешне-политических интересов и действий может выступать обращение к межгосударственным структурам. Существует несколько уровней реализации многостороннего сотрудничества: глобальный (на уровне ООН); региональный (на уровне ЕС); и субрегиональной (на уровне ЦЕИ).

По мнению одного из представителей конструктивизма Дж.Капорасо, мультилатерализм как многосторонность во внешней политике, должен проявляться как принцип, который формирует общее основание о том, что деятельность государств должна организовываться на универсальной основе, по крайней мере для группы государств. Таким образом, на первый план выступают международные институты, при поддержке которых определяется согласованность действий. Из этого следует, что мультилатерализм – жесткая организационная форма. При этом следует отметить значимый факт, что участники международных отношений должны отказаться от узкой трактовки своих интересов во имя коллективных решений, то есть имеется в виду компромисс. Также мультилатерализм как многосторонность внешнеполитических действий требует отказа от коалиций на временной основе, временных нужд и интересов (9, с.23).

В настоящее время, когда идет процесс становления и развития международных отношений, наблюдается постепенный отход от политики односторонних действий, что подразумевает отказ от однополярного миропорядка и одностороннего доминирования. Либо формирования нового подхода к тенденции односторонности в контексте формирования новых центров силы. Парадигма мультилатерализма, также далека от совершенства и имеет ряд недостатков: полное взаимодействие акторов в современных условиях трансформации мировой политической системы, а также в рамках развития международных процессов идеализированы и встречается крайне редко. Тем не менее, мультилатерализм в качестве формы многосторонности, не является редким способом организации международного взаимодействия.

В рамках противостояния двух тенденций унилатерализма или мультилатерализма напрашивается вопрос, является ли многосторонность средством или конечной целью, инструментом или формой самовыражения, или и тем, и другим. Фактически государства позиционируются как сознательные, основополагающие акторы. В этой связи мультилатерализм является мерой, которая может быть применена, или нет проигнорирована в инструментальном измерении. Инструментальные теории, подчеркивая сознательный выбор основных субъектов международных отношений, объясняют сотрудничество как процесс, в рамках которого государства активно определяют свою политику, чтобы учесть интересы остальных участников процесса, таким образом определяя динамику международной системы, сохраняя инструментальные альтернативы унилатерального или мультилатерального подходов.

Американскому унилатерализму можно противопоставить мультилатерализм на примере Европейского Союза. Формирование единой Европы – это длительный исторический процесс. Декларация Шумана 1950 года стала отправным пунктом – началом европейской интеграции, которая в конечном итоге привела к формированию Союза европейских государств. Таким образом, с самого начала процесс европейской интеграции рассматривался не только как обычное сотрудничество в международной и правовой областях, а как нечто большое. Экономика стала основой и скрепляющим фактором европейской интеграции (3, с.89).

В этой связи, стало очевидно, что по мере углубления экономической интеграции, необходим планомерный переход от исключительно экономической составляющей к формированию основ политического союза между европейскими государствами, что подразумевает дальнейшее развитие интеграционных процессов.

В 1968 г. построение таможенного союза юридически закрепило Европейское политическое сотрудничество (ЕПС). Широко известная в 60-х годах концепция «Европы Отецеств», автором которой был Президент Франции Шарль де Голль, основу которой составлял

приоритет национального суверенитета европейских государств на основе экономики, обусловила возникновение новой тенденции – эффективной координации внешней политики.

Еще одним важным событием является Гагская конференция глав государств и правительств ЕЭС 1969 года, которая послужила толчком процесса становления европейской интеграции, когда на повестке дня появился один из важнейших элементов дальнейшего развития Сообществ создание ЕПС - механизм координирования и согласования единого курса внешней политики государств-членов. Амстердамский договор определил связь ОВПБ с остальными опорами механизма ЕС. Согласно Маастрихтскому договору ОВПБ реализуется Евросоюзом, то есть непосредственно его членами. А уже в Амстердамском договоре было указано, что ОВПБ является привилегией только ЕС в целом (3, с.90).

ЕС уже некоторое время демонстрирует «устремления усилить свою роль как важного игрока в глобальном управлении кризисами». В этой связи важной составляющей является новый формат принятия внешнеполитических решений на основе консенсуса, в рамках расширения дипломатических и гуманитарных посреднических усилий под эгидой ЕС. Европейский Союз действует решительно, чтобы консолидировать и укрепить свой потенциал в сфере безопасности и обороны, упрочить европейский подход к обеспечению мира и безопасности, чтобы быть «коллективной силой; многосторонней силой; с твердой верой в интегрированный подход; с твердой верой в предотвращение». Таким образом, для 28 стран-членов ЕС и всех его граждан, а также его партнеров во всем мире главным направлением является укрепление европейской безопасности и обороны. Однако, следует отметить, что эта деятельность не ведет к «милитаризации» Европейского Союза», но является способом удостовериться, что все имеющиеся в распоряжении Евросоюза ресурсы, сочетающие гражданские и военные средства, "жесткую" и "мягкую" силу, сотрудничество с партнерами и стратегическую автономию используются в полную силу (6, с.87).

Как отметил глава Еврокомиссии Жан-Клод Юнкер бороться и противостоять вызовам современности можно только благодаря мультилатерализму. Это мнение также поддерживают и главы стран-членов ЕС, в их числе стоит отметить Финляндию, Бельгию, Нидерланды, Данию.

Главы правительств Финляндии, Бельгии, Нидерландов, Дании, Эстонии и Словении также считают мультилатерализм решающим фактором на данном этапе формирования нового мирового порядка. От лица представителей более чем 50 государств министр иностранных дел ФРГ Хайко Мас (Heiko Maas) объявил о создании "альянса за мультилатерализм", основной задачей которого является расширение международного сотрудничества. "Несмотря на все существующие кризисы, миропорядок, основанный на правилах, принес нам больше мира и благосостояния, чем когда-либо за всю историю. Мы должны защищать его", - заявил Мас на учредительной конференции альянса на полях Генеральной Ассамблеи ООН в Нью-Йорке (7, с.35).

Идея "альянса за мультилатерализм" была озвучена Хайко Масом еще в июле 2018 года в противовес концепции президента США Дональда Трампа, который провозгласил, что "будущее принадлежит патриотам", обозначив таким образом возвращение США к односторонности во внешней политике. Реализация этой идеи стала поводом для объединения Франция, Канада и Япония. Однако, новый формат конференции в Нью-Йорке стал причиной участия в ней глав МИДа более 30 стран.

Итак, мультилатерализм - это отношения между государствами, основу которых составляет механизме многосторонних соглашений, дающих возможность государствам-участникам пользоваться всеми возможностями в отношениях со всеми партнерами. Эта модель отношений не предполагает четкого ограничения членства, как это бывает в "Большой семерке" или "G20", при условии реформирования международных институтов и укрепления интернациональных договоренностей (7, с.38).

Заключение. В зависимости от международной ситуации, условий и факторов, происходит выбор той или иной стратегии. Также следует оценить силу, место и влияние на мировой арене, направление внешней политики, обстановку в мире, геополитическое

положение, ресурсы, условия и значимость проблемы, серьезность, а также правомочность внешнеполитической линии как в самом государстве, так и за его пределами.

ЛИТЕРАТУРА

1. Артамонова О.Ф. Международная правосубъективность Европейского Союза // Журнал российского права, 2002, № 8, с.143-151.
2. Капустин А. Я. Общая характеристика основных принципов институциональной системы Европейского союза // Журнал Правоведение, 2000 №1, с. 217-236.
3. Кембаев Ж. М. Общая внешняя политика и политика безопасности Европейского союза: правовые основы становления и перспективы развития // Журнал Российского права, 2007 №6, с.88-96.
4. Евсюков А.А. Транснациональные корпорации в мировой политике и угрозы национальной безопасности // Социально-политические науки, 2016 №3, с.78-81.
5. Логинова Л.В. Механизм институционализации интересов: сущность и роль в модернизации общества // Журнал Философия и общество, Выпуск №4(52), 2008, с.146-157.
6. Надточей Ю. Феномен односторонности в политике США и России // Журнал Международные процессы, 2010 №3 (24), с.87-95.
7. Тарчокова А. Институционализация внешнеполитических интересов и международная легитимизация в рамках мультилатерального и унилатерального подходов // Журнал Социально-политические науки, 2018 №3, с.35-39.
8. Caporaso J. International Relations Theory and Multilateralism: The Search for Foundations. Multilateralism Matters: The Theory and Praxis of an Institutional Form. N.Y., 2015, p.45-89.
9. National Security Strategy of the United States of America. December, 2017. VI+55p. - <https://trumpwhitehouse.archives.gov/wp-content/uploads/2017/12/NSS-Final-12-18-2017-0905.pdf> [Дата обращения: 10.03.2021].

IRINA KUNINA

Associate Professor of the Department of International Relations of the Azerbaijan University of Languages, PhD in Political Sciences

MULTILATERALISM AND UNILATERALISM IN THE FOREIGN POLICY OF STATES

In the foreign policy of any leading state, one way or another, there are both tendencies-unilateralism and multilateralism. As a confirmation of this fact, we can refer to the American researcher J.R.R.Tolkien Oudenaren, who described these trends as alternative political strategies applied by States within the international system. That is, both multilateralism and unilateralism act as means of solving foreign policy problems, used by states in the implementation of foreign policy strategies. In uncertain circumstances, countries may make decisions that are too unwarranted by applying one approach or another.

Key words: multilateralism, unilateralism, foreign policy, state, USA, EU.

Məqələnin redaksiyaya daxil olduğu tarix: 10 mart 2021-ci il

Məqələnin qəbul olunma tarixi: 22 mart 2021-ci il.

Rəyçilər: t.ü.f.d. Şirinbəy Əliyev, t.e.d. Sevinc Yusifzadə.

GEOSİYASİ MARAQLARIN ANLAYIŞI VƏ TƏKAMÜLÜ

Məqalədə geosiyasi maraqların anlayışı və təkamülü nəzərdən keçirilir. Müəllif geosiyasi maraqların yığcam xarakteristikasını təqdim edir. Son onilliklərdə geosiyasi maraqların məzmununda baş verən dəyişikliklərə xüsusi diqqət yetirilir.

Açar sözlər: geosiyasi maraqlar, münasibətlər, aktorlar, “həyat məkanı”, strategiya.

Giriş. Üçüncü minillikdə müasir sivilizasiya müxtəlif sosial qüvvələrin, blokların və birliklərin, etnik və dini hərəkatların təsir dairələri uğrunda intensiv mübarizəsi ilə qarşılaşdı. Bu, beynəlxalq münasibətlərin subyektlərini onların maraqlarının, o cümlədən geosiyasi maraqlarının ifadəsi üçün müxtəlif fəaliyyət vasitələrindən və metodlarından, o cümlədən müvafiq sosial-iqtisadi, geosiyasi və ideoloji konsepsiyaların axtarışından istifadə etməyə təşviq edir. Bu vəziyyətdə dünyada müasir siyasi prosesdə geosiyasi maraqların hansı rola və əhəmiyyətə malik olduğunu dərk etmək çox vacibdir.

Elmi ədəbiyyatda geosiyasi maraqlar anlayışı geniş və çoxşaxəli şərh olunur. Ondan dövlətlərin siyasi mövqelərini nəzərdən keçirərkən, beynəlxalq münasibətlər sistemində onların yerini qiymətləndirərkən istifadə olunur. Geosiyasi maraqların öyrənilməsinin mühüm aspekti qlobal və regional qüvvələr balansının, beynəlxalq, milli və regional təhlükəsizliyin qorunub saxlanması və ya dəyişdirilməsində mühüm rol oynayan iqtisadi, siyasi, hərbi-strateji və digər maraqların kompleksinin nəzərdən keçirilməsindən ibarətdir.

Geosiyasi maraqların məzmununu və dövlətlərin siyasi həyatına təsirini Roma mütəfəkkirləri - Siseron və xüsusilə Strabon da qeyd etmişdir. Qeyd etmək lazımdır ki, bu görüşlər yalnız Avropa sivilizasiyasının nailiyyəti deyildir. Oxşar ideyaları, məsələn, Çin mütəfəkkiri Sunn Tsi yeni eradan əvvəl VI əsrdə səsləndirmişdir. İnsan cəmiyyətlərinin mənəvi gücünü, onların birləşmək və qüdrətli imperiyaları qorumaq üçün mübarizə aparmaq qabiliyyətini bir-biri ilə əlaqələndirən İbn Xəldun (XVI əsr) geosiyasətlə bağlı maraqlı fikirlər irəli sürmüşdür (8, s. 35-37).

Yeni dövrdə fransız mütəfəkkiri Jan Boden geosiyasi maraqların məzmununu və dövlətlərin siyasətindəki rolunu xüsusi araşdırmışdır. O, “Dövlət haqqında altı kitab” əsərində (1577) dövlət quruluşundakı fərqləri və dəyişiklikləri İlahi İradə, insan iradəsi və təbiətin təsiri kimi üç səbəblə izah edirdi (1, s.691).

Bodendən sonra Ş.L.Monteskyö və A.R.J.Turqonun əsərlərində geosiyasi maraqların siyasətə təsiri problemi işlənildi. Onların yanaşması insan fəaliyyətinin tamamilə təbii mühitlə şərtlənən mexanistik dərki ilə xarakterizə olunurdu.

XIX əsrdə siyasət və geosiyasi maraqların qarşılıqlı əlaqələri məsələlərinə İ.Herder, Q.Bokl, G.Hegel, A.Humboldt böyük diqqət yetirmişdir. Bu filosofların əsərlərində təbiətin əməyə və düşüncə stereotiplərinə təsiri fikri (Bokl) müdafiə olunmuşdur (6, s. 79).

XIX - XX əsrlərin qovuşuğunda Almaniyada geosiyasi maraqlarla siyasətin qarşılıqlı əlaqəsi fəal şəkildə nəzərdən keçirilmişdir. Alman mütəfəkkiri Aleksandr fon Humboldt insan, dövlət və təbiət arasında sıx qarşılıqlı əlaqənin mövcudluğu ideyasını müdafiə edirdi (4, s.110-115).

L.İ.Meçnikov geosiyasi maraqlara təsir göstərən əsas amillər sırasında çay yollarını, dənizə çıxışı, ölkənin sahil və ya ada mövqeyini, təbii maneələrin (dağlar, bataqlıqlar, səhralar) mövcudluğunu, ölkənin qonşu dövlətlərə münasibətdə məkan mövqeyini və onların hər biri ilə sərhədlərinin uzunluğunu, əhalisini, onun etnik strukturunu fərqləndirirdi (2, s.122).

P.P.Semyonov-Tyan-Şanski də geosiyasətin inkişafına mühüm töhfə vermişdir. O, “Rusiyaya təbii qüvvə güclü ərazi sahibliyi. Millətin doğulması” əsərində Rusiyanın geosiyasi mövqeyinin yığcam

xarakteristikasını vermişdir. Semyonov-Tyan-Şanski üç əsas aralıq dənizə və ya hövzələrdən birinə sahib olan üç mərkəzi (milləti) fərqləndirirdi (3, s.431).

XIX əsrin sonu - XX əsrin əvvəllərində siyasi prosesdə geosiyasi maraqların əhəmiyyətinin artması bir sıra amillər - qlobal bazarın formalaşması, yer kürəsinin sıxlaşması və dünyanın bolusdurulması ilə şərtlənirdi. Klassik geosiyasətin geosiyasi maraqların mahiyyətini və rolunu açıqlayan ən böyük nümayəndələri F.Ratsel (antropocoğrafiya), R. Çellen (coğrafiya elmləri sistemi), X.Mak-kinder ("Tarixin coğrafi oxu", ilk qlobal geosiyasi konsepsiyalardan biri), A.T.Mehen (dəniz gücü konsepsiyası), K.Haushofer ("Yeni Avrasiya nizami"), N.Spaykmen (imperiya geostrategiyası) kimi alimlər hesab olunurlar. Bu tədqiqatçılar dövlətin maraqlarını özünü qorumağa, yaşamağa, inkişafa və təhlükəsizliyi təmin etməyə dərk olunmuş tələbat kimi nəzərdən keçirməyi təklif etdilər. Onlar dövlət təhlükəsizliyinin rəqib ölkələrin qarşılıqlı maraqlarında dominant geosiyasi maraq olduğuna inanırdılar.

Geosiyasətin klassiki R.Çellen dövlət orqanizmini "ilk növbədə özünüqoruma instinkti, böyümə meyli, hakimiyyət istəyi" ilə seçilən orqanizm kimi nəzərdən keçirir. R.Çellen bəşəriyyətin bütün tarixinin məkan uğrunda mübarizə olduğunu iddia edərək, bu nəticəyə gəlir ki, "böyük dövlət hərbi gücünə güvənərək, tələblər irəli sürür və təsirini hüdudlarından kənar genişləndirir. Böyük dövlətlər ekspansionist dövlətlərdir, artıq bölünmüş dünyanın məkanını yalnız bir dövlət digərindən geri ala bilər" (5, s.249).

Geosiyasətin elm kimi inkişafının klassik mərhələsinin nəzərdən keçirilməsi geosiyasi maraqları siyasi prosesin əsas determinantlarından biri kimi müəyyən etməyə və geosiyasi maraqların inkişafında aşağıdakı mərhələləri fərqləndirməyə imkan yaradır:

- ərazini əldə etmək və əlində saxlamaq üçün zəruri və kifayət qədər imkanlara malik olmayan, lazımi təhlükəsizliyi təmin etməyən geosiyasi subyektlər məkana nəzarəti itirir;
- bir geosiyasi subyekt tərəfindən məkan üzərində nəzarətin itirilməsi həmişə onun digər subyekt tərəfindən qazanılması deməkdir;
- geosiyasi subyektin sabitliyi, dayanıqlığı və təhlükəsizliyi nəzarət edilən məkanın müəyyən optimallığı ilə əldə edilir, çünki məkan nə qədər geniş olsa, subyekt tərəfindən idarə olunması bir o qədər çətinləşir;
- bəzən üstünlüyü məkanın əsas (geostrateji) nöqtələrinə nəzarət edən subyekt əldə edir, geosiyasi subyektin gücü və ya zəifliyi isə onun özünü təmin etmə və əsas nöqtələrə nəzarət səviyyəsindən irəli gəlir.

Tarix təsdiqləmişdir ki, hətta çox böyük geosiyasi güc də sonsuz geniş məkanlara nəzarət etməyə imkan vermir, dünya hökmranlığına bütün məlum cəhdlər isə özünü təmin etmənin obyektiv hüdudları səbəbindən uğursuzluqla nəticələnmişdir (Makedoniyalı İsgəndər, Çingiz xan, Napoleon, Hitler).

Üstünlük, hegemonluq, ekspansiya, habelə onlardan qorunma və təhlükəsizliyin möhkəmləndirilməsi məqsədləri ilə bağlı maraqlar qrupu kimi geosiyasi maraqların klassik anlayışı keyfiyyət islahatını və onun XX əsrin sonu - XXI əsrin əvvəllərindəki siyasi prosesin reallıqlarına yaxınlaşdırılmasını tələb edir. Geosiyasətin "siyasətə aid coğrafiya" kimi nəzərdən keçirilməsi onun mövcudluğunun ilkin mərhələlərində düzgün yanaşma olub, dövlətin mahiyyətinin məkan-coğrafi orqanizm kimi dərk edilməsindən irəli gəlirdi. Sonradan antropogen fəaliyyətin təbiəti dəyişdirən çoxsaylı nəticələrinin və müxtəlif xalqlar və onların hakimiyyətləri tərəfindən ətraf gerçəkliyin subyektiv qavrayışının daha tam şəkildə nəzərə alınmasına cəhd göstərildi. Belə ki, məşhur mütəxəssis K.Qrey keçən əsrin 70-ci illərinin ortalarında geosiyasəti "insanlar və dünya siyasəti tərəfindən qəbul ediləni, dəyişdiriləni və istifadə olunduğu formada fiziki mühit arasındakı qarşılıqlı əlaqə" haqqında elm adlandırmışdır (7, s.139).

Lakin sürətlə dəyişən reallıqla ənənəvi geosiyasət arasındakı fərq keçən əsrin 80-ci illərinin ikinci yarısında böhrana səbəb oldu. Geosiyasət üçün gözlənilmədən dünya sosializm sisteminin və SSRİ-nin dağılması onun etibarlılığını şübhə altına aldı, çünki bu hadisələri "əvvəlcədən görmək" və ya heç olmasa izah etmək lazım idi. Geosiyasət 70-ci illərin mövqelərində qalaraq bunu edə bilmədi, çünki dünya sosializm sisteminin süqutunun əsas səbəbləri onun araşdırmalarının əhatə dairəsindən

kənarda idi. Rusiyanın kəskin zəifləməsi şəraitində postkommunist dünyanın təkamülünü proqnozlaşdırmaq üçün kompleks metodika da mövcud deyildi.

Oturmuş konsepsiyaları daha dərinə nəzərdən keçirməyə ayrı-ayrı və qeyri-ardıcıl cəhdləri nəzərə almasaq, ənənəvi Qərbi geosiyasəti yeni realıqla qarşıya qoyulan çağırışa cavab vermədi, geosiyasi maraqların müasir siyasi prosesin hərəkətverici amillərindən birinə çevrildiyini müəyyən edə bilmədi. Geosiyasətin demək olar ki, ilkin formada saxlanması onun praktik faydasının azalmasına, gerçəkliyə şüurlu təsir göstərmək üçün çox böyük potensiala malik olsa da, bilik sahəsi kimi marginallaşmasına səbəb olur. Ənənəvi geosiyasətin real “çöküş”ünə onun tədqiqat predmetinin genişləndirilməsi mane ola bilər. Bundan ötrü geosiyasi maraqlar çoxqütblü dünyada müasir və perspektivli global siyasətin determinantları kimi müəyyən edilməlidir. Bu yanaşmaya əsasən, yeni fundamental geosiyasət hadisələrin inkişafını yalnız global səviyyədə deyil, həm də regional, subregional və hətta dövlətdaxili səviyyələrdə geosiyasi maraqları nəzərə alaraq təhlil edə bilər. Dövrümüzün geosiyasəti müxtəlif dövlətlərin maraqlarının qarşılıqlı təsirini əks etdirən fərqli xüsusiyyətlərə malik onlarla, hətta yüzlərlə eyni və müxtəlif yönümlü, paralel və kəsişən proseslərin toplusudur.

XX əsrin sonu siyasətçilərin, KİV-in və ictimai elmlərin siyasi prosesdə geosiyasi maraqlar probleminə artan marağı ilə yadda qaldı. Geosiyasi maraqlara müraciət siyasətçilərə, ekspertlərə və jurnalistlərə özlərinin ideologiyadan uzaq olduqlarını və realizmə əsaslandıqlarını sübut etməyə imkan yaratdı.

Əlbəttə, müasir siyasi prosesdə geosiyasi maraqların anlayışı keyfiyyət islahatına, onun XX əsrin sonu - XX əsrin əvvəllərindəki dünya realıqlarına yaxınlaşdırılması üçün elmi əsaslara yenidən baxılmasına ehtiyac doğurmuşdur. Geosiyasət Qərbi alimləri tərəfindən hazırlandığı və ilk növbədə Qərbin maraqlarına xidmət etdiyi üçün onun metod və nəticələrinin tətbiqi “milli düzəlişlər” aparılmasını tələb edir. Lakin bu iki şərtə riayət olunduqda geosiyasət xarici və daxili siyasi strategiyaların “sistemli təminatı”na çevrilə, onlara zərurət yarandıqda eyni anda bir neçə variantla işləməyə imkan yaradan çeviklik verə bilər.

Geosiyasi maraqlar bir çox amillərin həm birbaşa, həm də dolayı təsiri altında obyektiv proseslərin əsas axarında formalaşan mürəkkəb çoxsəviyyəli təsisatdır. Bu amillər sırasında coğrafi, təbiət, iqlim, demoqrafik, ictimai-siyasi, iqtisadi, hərbi-siyasi, etnik, mənəvi-etik və digər şərtlər, mədəni, milli, dini ənənələr və s. mövcuddur. Geosiyasi maraqların əsasında biososial sistem, sosial qrup, cəmiyyət, dövlət kimi şəxsiyyət durur, onlar geosiyasi maraqların subyektləri və eyni zamanda obyektləridir.

Maraq (latın dilində **interest** - əhəmiyyətli, vacib) bu hərəkətlərdə iştirak edən şəxslərin, sosial qrupların, siniflərin birbaşa impulslarının - motivlərinin, düşüncələrinin, ideyalarının və s. arxasında duran hərəkətlərin, hadisələrin, əməllərin real səbəbidir.

XVIII əsr fransız materialistləri Helveti, Holbax, Didro ictimai həyatı maraq vasitəsilə izah etməyə ilk dəfə cəhd göstərmişlər. Onlar tərəfindən insanların maraqları həm ilahi qədərə, həm də tarixi prosesin təsadüfi şərtlərinə qarşı qoyulurdu. Maraqlar əlaqə, siyasətin, cəmiyyətlərin, bütövlükdə quruluşun real təməli kimi nəzərdən keçirilirdi. Bununla birlikdə, fransız materialistləri ictimai həyatın idealist dərki çərçivəsindən kənara çıxmədilər: onlara görə sosial maraqlar fərdi maraqların sadəcə məcmusu idi. Fərdi maraqlar isə insanın dəyişməz hissi təbiətindən qaynaqlanırdı.

Tarixin materialist dərkinin ən mühüm məqamlarından biri maraqlar və ideologiya arasındakı qarşılıqlı asılılığı müəyyənləşdirməkdir. Maraqların dərkinin digər aspektləri də mövcuddur. Fenomenoloji baxımdan maraqlar nəyəsə münasibətdə və ya nə üçünə edilənlərdir. Psixoloji aspektdə maraqlar şəxsiyyətin strukturuna daxil olan element kimi çıxış edir.

Maraqların nəzərdən keçirilməsinə psixoloji yanaşma onları şəxsiyyətin psixoloji cəhəti vasitəsilə açıqlayaraq, müxtəlif maraqların formalaşması və təmin edilməsi prosesində insan şüurunun müxtəlif tərəflərinin rolunu göstərir. Bəzi alimlər maraqların genezisinin adekvat nəzəriyyəsinə böyük diqqət yetirmişlər. Bu zaman onlar toplu şərtlənmə, əks əlaqə prinsipi, ilkin amillərin və ətraf mühit amillərinin qarşılıqlı təsiri kimi anlayışlardan istifadə etmişlər. Adekvat nəzəriyyəyə aşağıdakı komponentlərə malik olmalıdır: maraqlar bir tərəfdən ilkin amillərin, digər tərəfdən isə hərəkətlərin və sosial qiymətləndirmələrin qarşılıqlı təsirinin nəticəsidir.

İctimai münasibətlərin maraqlar baxımından öyrənilməsi yalnız mühüm metodoloji tələb olmayıb, həm də böyük praktik əhəmiyyət kəsb edir. O, bütövlükdə cəmiyyətin inkişafının hərəkətverici qüvvələrinin daxili mənbələrini müəyyənləşdirməyə imkan verir. Buna görə də yalnız ictimai münasibətlərin mahiyyətini və xarakterini deyil, həm də konkret sosial subyektlərin davranış məntiqini aşkar etmək, tarixi prosesin hərəkətverici qüvvələrini müəyyənləşdirmək lazım gəldikdə istehsal münasibətlərini və digər ictimai münasibət növlərini siniflərin, millətlərin və digər sosial qrupların maraqları baxımından təhlil etmək zəruridir.

Maraqlar problemini nəzərdən keçirərkən aşağıdakı əsasları fərqləndirmək olar. Birincisi, marağın təbiəti (mənbəyi). Bu əsas üzrə obyektiv və subyektiv maraqlar fərqləndirilir. İctimai münasibətlərin təzahür forması kimi obyektiv maraqlar insanlar tərəfindən dərk olunur. Onlar tam və ya qismən, düzgün və ya təhrif edilmiş şəkildə dərk oluna bilər. Buna görə də eyni dərəcədə obyektiv maraqlar və onların insanların şüurunda əksi olan subyektiv maraqlar mövcuddur. Obyektiv və subyektiv maraqlar arasındakı əlaqənin hərtərəfli öyrənilməsi subyektiv maraqların inkişafını, müəyyən ictimai münasibətlərin həyata keçirilməsində siniflərin və digər sosial qrupların davranışını izləməyə imkan verir.

Maraqların nəzərdən keçirilməsində ikinci əsas onların subyektləri, daşıyıcıları, maraqların ifadəçiləridir. Maraqlar ictimai, sinfi, milli maraqlara, müxtəlif sosial qrupların, kollektivlərin, ailənin, fərdin maraqlarına bölünür. Sosial maraqlardan danışarkən onların qarşılıqlı əlaqəsini, qarşılıqlı təsirini nəzərə almaq lazımdır. Bu, aşağıdakılarda özünü göstərir. Sinfi cəmiyyətdə sinfi maraqlar üstünlük təşkil edir. Sinfi və ictimai maraqların qarşılıqlı münasibətlərində ictimai inkişaf maraqları üstünlük təşkil edir. İctimai maraqlara münasibət hər bir sinif üçün onun mütərəqqi və ya mürtəce olmasını qiymətləndirmə meyarıdır.

Milli maraqları geosiyasi maraqların təzahürü kimi nəzərdən keçirərkən iki yanaşma mümkündür. Onlardan biri hər millətin fərqli siniflərinin mövcudluğundan irəli gələn "milli-sinfi maraqlar" anlayışının tətbiqi ilə bağlıdır. Bu maraqlar obyektiv şəkildə mövcuddur, bununla əlaqədar hər bir sinfin həqiqi milli-sinfi maraqlarını dərk etməsi problemi yaranır.

Milli maraqların milli-dövlət maraqları kimi nəzərdən keçirilməsi yanaşması üstünlük təşkil edir. Bu, millətin özünün inkişafını və milli-dövlət müqəddəratını təyin etmək istəyini təmin edən spesifik sosial-struktur tam kimi çıxış etməsindən irəli gəlir. Məhz bu fakt milli-dövlət maraqlarında ifadə olunur. Onlar milli özünüdərk obyektiv istiqamətini ifadə edir və buna görə də siyasi prosesdə ən mühüm yer tutur. Müasir reallıq və XX əsrin sonu - XXI əsrin əvvəlində dünyanın inkişaf xüsusiyyətləri milli-dövlət maraqları anlayışının dəqiqləşdirilməsini və yenilənməsini tələb edir. Əvvəllər söhbət, əsasən, milli maraqlar, daha sonra dövlət maraqları və yalnız bəzi hallarda fəvqəlmilli maraqlar (hərbi-siyasi koalisiyaların formalaşması zamanı) haqqında gedirdi.

Dövlət maraqlarının reallaşdırılması üsulunun nəzərdən keçirilməsi də az əhəmiyyət kəsb etmir. Burada əvvəllər (XVIII əsr) dövlət tənzimlənməsi (*raison d'état*) anlayışı üstünlük təşkil edirdi, buna görə bir ölkə öz maraqlarını zəruri olduqda, əxlaqın tələblərini və digər ölkələrin maraqlarını nəzərə almadan həyata keçirməlidir. Belə yanaşma, faktiki olaraq, Avropada və bütün dünyada hökmranlıq iddialarını əsaslandırır. Sonralar, təxminən XIX əsrin əvvəllərindən Birinci Dünya müharibəsinə qədər real çoxqütblülüyün inkişafı ilə əlaqədar dövlətin geosiyasi güclənməsi Avropada əlverişli qüvvələr nisbəti yaradaraq xüsusi üstünlüklər əldə etməklə və inkişaf etməmiş dənizəşırı əraziləri maksimum sayda ələ keçirməklə təsəvvür olunurdu. Soyuq müharibə dövründə iki yanaşmanın özünəməxsus simbiozu meydana çıxdı: bir tərəfdən, Şərqi və Qərbi tam qələbə qazanmağa səy göstərirdilər, digər tərəfdən isə özünüqoruma instinkti onları bəzi "oyun qaydaları"na riayət etməyə məcbur edirdi, buna görə də real mübarizə əsasən qismən üstünlüklər uğrunda geosiyasi ucqarlarda gedirdi.

Gələcəkdə dövlət maraqlarının dövlətin məcmu geosiyasi gücünün möhkəmləndirilməsi, yeni koalisiyaların yaradılması, onların daxilində liderlik uğrunda rəqabət və əlavə xüsusi üstünlüklər uğrunda mübarizə yolu ilə reallaşdırılması ehtimalı böyükdür. Periferiya (məsələn, Afrika) isə dövlətlərarası və koalisiyalararası "çarpışmalar"ın əsas məkanı kimi əhəmiyyətini itirməkdədir.

Dövlət maraqlarının (milli maraqların) geosiyasi maraqların təzahürü kimi həyata keçirilməsi metodlarının müəyyənləşdirilməsi və təsnifatı probleminin əks üzünü həmişə Qərbi siyasət elminin uzun müddətdən bəri öyrəndiyi dövlətlərin davranışının motivasiyası məsələsi olmuşdur. Onun həllinə iki

yanaşma məktəbi yaranmışdır. Birinci, liberal məktəb subyektiv “insan iradəsinin” üstünlüyünü təsdiqləyir. Bu məktəbin nümayəndələri hesab edirlər ki, insan münaqişələrinin və dövlətlərin davranışının ilkin təməli mövcuddursa, bu, iqtisadi istəklər, tarixin gücü və ya qüvvələr balansının nəticəsi deyil, insan zəkasının gündəlik ümidləri və həyəcanlarıdır. Ənənəvi Qərbi geosiyasətini də əhatə edən ikinci, realist məktəb hərəkətverici motivləri maddi amillərin - iqtisadi amillərin, coğrafi şəraitin və silahlı qüvvələrin təsirində görürdü.

Geosiyasi marağın əsas və xarakterik təzahürlərindən biri ekspansiyadır. Əslində, geosiyasətə dair əksər əsərlər bu və ya başqa növ ekspansiyayı əhatə edir. Ənənəvi olaraq, geosiyasətdə ekspansiya, ilk növbədə ərazi əldə etmə və orada hərbi-siyasi təsir dairələri qurma, habelə bu istiqamətdə fəaliyyət (ekspansiya siyasəti) kimi başa düşülür. Belə ekspansiyanın aradan qalxdığını söyləmək olmaz, çünki ərazi hələ də “həyat məkanı”, xammal, enerji materialları və insan resursları daşıyıcısı kimi uzunmüddətli qazanc mənbəyidir.

Gələcəkdə, ehtiyatlar böhranı inkişaf etdikcə ərazi ekspansiyasının sərt variantının dünya siyasətinə qayıdışı ehtimal oluna bilər. Lakin bu gün ekspansiya digər meyarlara da malikdir: informasiya, mədəni, sivilizasiya, dini və etnik-dini, siyasi və iqtisadi. Geniş mənada ekspansiya dar ərazi ekspansiyasından çox fərqlidir. Birincisi, ərazi ekspansiyası adətən pilləli olursa və çox zaman biristiqamətli xarakter daşıyarsa (Bismarkın məşhur iki cəbhədə döyüşməmək qaydası), bu gün ekspansiya bir çox obyektə yönəlmiş fasiləsiz çoxxətli prosesdir və buna görə də maraqların toqquşması nəticəsində müxtəlif münaqişələrin bütöv kompleksi yaranır. İkincisi, bu gün “dinc” ekspansiya bir çox dövlətlər və onların qrupları tərəfindən bir-birinə münasibətdə eyni vaxtda həyata keçirilir, buna görə də onların “qarşılıqlı nüfuz etməsi”ndən və ya başqa sözlə qarşılıqlı asılılıq və ziddiyyətlərin meydana gəlməsindən danışa bilərik. Üçüncüsü, əvvəllər xarici ekspansiyayı, əsasən bir böyük dövlət və ya qısamüddətli dövlətlər birliyi həyata keçirirdi. Bu gün mövcud və yeni iqtisadi və iqtisadi-siyasi qrupların daimi xarici ekspansiyası, eyni zamanda ən güclü iştirakçılarının bu qrupların xaricində və daxilində ekspansiyası baş verir. Dördüncüsü, koalisiya daxilində ekspansiya vaxtaşırı tərəflərin “kəndüllü” qarşılıqlı güzəştləri ilə müşayiət olunur, hərçənd onların ümumi tarazlığı ən güclünü dəstəkləyir.

Beləliklə, milli-dövlət maraqlarının mühüm tərkib hissəsi geosiyasi maraqlardır. Əlbəttə, bu maraqların subyektləri arasındakı münasibətlərdə mövcud olan bütün siyasi maraqları geosiyasi maraqlar hesab etmək düzgün olmazdı. Üstün mövqedə obyektiv olaraq həmişə bir ərazi (məkan) çıxış etdiyindən, hegemonluq, ekspansiya, habelə onlardan qorunma və təhlükəsizliyi möhkəmləndirmə məqsədləri ilə bağlı maraqlar qrupunu ifadə etmək üçün “geosiyasi maraqlar” terminindən istifadə qanunauyğundur. Bir tərəfdən ekspansiya ilə bağlı maraqlar, digər tərəfdən təhlükəsizlik məqsədləri ilə bağlı maraqlar geosiyasi xarakter daşıyır. Ekspansiyadan qorunma istəyi müsbət əlamətə malikdir və əsaslandırılmaya ehtiyac duymur, ekspansiya cəhdləri isə mənfi qiymətləndirilir və əlavə ideoloji dəstəyə ehtiyac duyulur. Geosiyasi maraqların özləri amillər sistemi ilə şərtlənir, onların arasında həlledici yeri geosiyasi münasibətlərin subyektlərinin (şəxsiyyət, sosial qrup, cəmiyyət, dövlət, xalq) maraqları tutur. Bu maraqlar mürəkkəb çoxsəviyyəli dinamik sistemi təmsil edir. Bu sistem daxilində iki səviyyəni ayırmaq olar. Bu, praktik olaraq dəyişməyən və ya son dərəcə yavaş dəyişən fundamental, uzunmüddətli maraqlar qrupudur. Digər qrup situativ xarakterli maraqlardır. Onların predmeti əldə olunan razılıq və ya güzəşt və ya əksinə meydana çıxan qarşıdurma nəticəsində formalaşan məqsədlərdir.

Geosiyasi maraqların vahid strukturunun elementləri olaraq, bütün sadalanan sistemlər daxili sistemlər kimi təsnif edilə bilər. Onlarla yanaşı, geosiyasi maraqlar sistemindən kənarında bir sıra daha yüksək sistemlər mövcuddur. Bunlara, hər şeydən əvvəl, geosiyasi region - dünyanın müəyyən bir bölgəsinin xalqları və dövlətləri arasındakı münasibətlərin bütün spektrini özündə cəmləşdirən sistem; dünya birliyi - bütün dövlətləri, planetimizin bütün xalqlarını birləşdirən global sistem; təbiət - insanın məskunlaşma mühitini əhatə edən sistem aiddir.

Geosiyasi maraqlar sisteminin formalaşmasında, fəaliyyət göstərməsində və onun səmərəliliyinin təmin edilməsində, bir tərəfdən xalqın maddi və mənəvi potensialına adekvat olan milli dəyərlərin, ideya və məqsədlərin dərkini, digər tərəfdən onların cəmiyyətin siyasi, sosial-iqtisadi təşkilində, dövlət quruculuğunda və mədəni quruculuqda, praktik siyasətdə təsbiti həlledici rol oynayır. Milli

dəyərlər, maraqlar və məqsədlər geosiyasi maraqlar sisteminin əsas hərəkətverici qüvvəsi olan ilkin mənbələrin üçlüyü kimi onun məzmununu, xarakterini, konfigurasiyasını, istiqamətini müəyyən edir.

Əlbəttə, geosiyasi maraqların ifadəsi kimi geosiyasi fəallığın bütün təzahürlərinin dəyər xüsusiyyətlərini unutmamalıyıq. Geosiyasi fəallıq dünya birliyi tərəfindən, bir qayda olaraq, mənfi qiymətləndirilir. Və əksinə, özünü ekspansiyadan qorumaq, təcavüzə qarşı durmaq istəyi müsbət qiymətləndirilir. Eyni geosiyasi subyekt müxtəlif dövrlərdə həm müsbət, həm də mənfi xarakter kəsb edən geosiyasi fəallıq göstərə bilər. Burada geosiyasi maraq yalnız məkan deyil, həm də zaman tərkib hissəsi kimi çıxış edir. Fərqli subyektlərin geosiyasi maraqları həm fərqlənə, həm də müəyyən mənada üst-üstə düşə bilər. Bu hal subyektlərin müqavimət və əməkdaşlıq istiqamətində iki növ hərəkətləri arasındakı fərqi şərtləndirir. Fəaliyyətin bu iki vektorunun nisbəti konkret geosiyasi vəziyyəti, bütün dünyaya tətbiqən dünyanın geosiyasi mənzərəsini müəyyənləşdirir.

Geosiyasi vəziyyətin şərtlənməsində başqa bir amil xarici amil kimi maraqlarla bağlıdır – bu, müxtəlif geosiyasi münasibətlərin subyektlərinə çoxsaylı təhlükəsizlik təhdidlərinin mövcudluğudur. Dünyanın aparıcı böyük dövlətləri arasında qarşılıqlı ideologiya sahəsindən geosiyasət sahəsinə keçmişdir. Bu o deməkdir ki, təhlükəsizlik problemi yoxa çıxmamış, əksinə, yeni xüsusiyyətlər qazanmışdır. Vəziyyətin yeniliyi geosiyasi dəlillərin siyasi sahədə daha fəal tətbiq olunmağa başlamasıdır. Əslində, geosiyasət yeni ideologiyaya, münaqişədən azad dünyanın qurulmasına mane olan amilə çevrilir.

Geosiyasətin geosiyasi maraqları əks etdirən strukturunda üç komponent fərqləndirilir: geosiyasi təcrübə, geosiyasi ideologiya və geosiyasət elmi. Geosiyasətin bu üç tərəfi arasında münasibətlər olduqca mürəkkəbdir. Maraqların və dəyərlərin toqquşması ideoloji qarşılıqlıya aparır. Bu baxımdan ideologiya qarşılıqlı münasibətlərinin ifadəsi və reallaşdırılması forması kimi çıxış edir. Bu faktın geosiyasi əhəmiyyəti ondan ibarətdir ki, sinfi ideologiyaya söykənən ikiqütblü dünya təkqütblü dünya ilə əvəzlənmişdir. Lakin planetar dixotomiya yoxa çıxmamışdır, üstəlik, onun güclənməsi meyli mövcuddur. Dövrün əsas ziddiyyəti inkişaf səviyyəsi və coğrafi mövqeyi ilə fərqlənən dövlətlər arasındakı münasibətlər sahəsinə keçmişdir. Əvvəllər siyasi münasibətlər sahəsində cəmləşən milli, dövlət maraqları ərazi, geosiyasi maraqlara söykənən iqtisadi qarşılıqlı sahəsinə keçmişdir. Lakin siyasi ideologiyadan imtina qlobal qarşılıqlımanın daha dərin əsaslarını - geosiyasi əsasları üzə çıxarmışdır. İdeologiya və ideoloji qarşılıqlı aşkar geosiyasi xarakter kəsb etmişdir. Dünya kəskin geosiyasi qarşılıqlı dövrünə qədəm qoymuşdur ki, bu da ideoloji əsaslandırma, yeni bir ideologiyaya ehtiyac yaradır. Yeni ideologiyanın əsas anlayışları “geosiyasi maraq”, “geosiyasi qarşılıqlı”, “üstünlük meyli”, “geosiyasi istəklər”, “geosiyasi təhdidlər”, “həyat məkanı”, “təhlükəsizlik”, “strateji sabitlik” və s. kimi ifadə olunur. Yeni ideologiyayı əsaslandırmaq üçün xüsusi konsepsiyalar yaradılır. Onlara ümumbəşəri dəyərlər, qloballaşma, modernləşmə, mondializm, sülh və qeyri-zorakılıq mədəniyyəti konsepsiyaları aiddir. Şübhəsiz, bu konsepsiyalarda ifadə olunan ideyaların hər biri müəyyən obyektiv məzmunla malikdir, lakin maraqlı qüvvələr tərəfindən bu anlayışlara fərqli siyasi məna və real məzmun verilir.

Nəticə. Beləliklə, siyasi prosesdə geosiyasi maraqların öyrənilməsinin təhlili geosiyasi maraqlar anlayışının geniş və çoxşaxəli təfsir olunduğunu müəyyən etməyə imkan verir. Təhlil əsasında bu nəticəyə gəldik ki, geosiyasi maraqlar ya bütövlükdə dünyada, ya da dünyanın böyük bölgələrində üstünlük, hökmranlıq məqsədləri ilə bağlı olan maraqlar, habelə qarşı tərəfin zəifləməsi hesabına öz üstünlüyünü qurmaq cəhdlərinə qarşı müqavimətlə bağlı olan maraqlardır. Onlardan əsasən dövlətlərin siyasi mövqeyinin ifadəsi, beynəlxalq, regional münasibətlər sistemində onların yerinin qiymətləndirilməsi üçün istifadə olunur. Müasir siyasi prosesdə geosiyasi maraqları nəzərdən keçirərkən dəyişən geosiyasi reallıqlara və onun inkişafına təsir göstərən amillərin diapazonunun genişlənməsinə reaksiya vermək zəruridir.

ƏDƏBİYYAT

1. Боден Ж. Шесть книг о государстве // Антология мировой политической мысли: В 5 т. Т.2. М., Мысль, 1999. С.688-695.

2. Мечников Л. Цивилизация и великие исторические реки (географическая теория прогресса и социального развития)//Классическое наследие. № 2(7). 2008. С. 122-123.
3. Семенов-Тянь-Шанский В.П. О могущественном территориальном владении применительно к России. Очерк по политической географии / Известия Императорского Русского Географического Общества. 1915. Т. П. Вып. VIII. С. 425-457.
4. Гумбольдт А. Картины природы/Пер. с нем. Т.И.Коншиной под ред. С. В. Обручева. 4-е рус. изд. М.: Географгиз, 1959. - 228 с.
5. Челлен Р. Государство как форма жизни. М., Росспэн, 2008.- 319 с.
6. Buckle Н.Т. History of Civilization in England, v. 1–3. L., BiblioLife, 1872 – 236 p.
7. Gray С.С. The Geopolitics of the Superpower. Lexington: The University of Kentucky Press, 1988- 288 p.
8. Ibn Khaldūn. 'Abd al-Rahman The Muqaddimah: An Introduction to History. NY: Pantheon Books, 1958. - 512 p.
9. Ritter C. Allgemeine Erdkunde. Berlin, De Gruyter copyright, 1862.- 240 p.

ALIMUSA IBRAHIMOV

*Doctor of Philosophy in Political Science,
Baku State University*

THE CONCEPT AND EVOLUTION OF GEOPOLITICAL INTERESTS

The article discusses the concept and evolution of geopolitical interests. The author presents a comprehensive description of geopolitical interests. Particular attention is paid to changes in the content of geopolitical interests in recent decades.

Keywords: geopolitical interests, relations, actors, “living space”, strategy.

Məqalənin redaksiyaya daxil olduğu tarix: 02 mart 2021-ci il.

Məqalənin çapa qəbul olunma tarixi: 22 mart 2021-ci il.

Rəyçilər: s.ü.f.d. Kərəm Məmmədov, t.e.d. Sevinc Yusifzadə.

UOT 94(479.24)

İLƏHƏ QULİYEVA

Bakı Dövlət Universiteti, dissertant

ilaxa_ilaxa@mail.ru

XX ƏSRİN 70-Cİ İLLƏRİNDƏ AZƏRBAYCAN İQTİSADİYYATININ İNKİŞAF İSTİQAMƏTLƏRİNƏ DAİR

XX əsrin 70-ci illəri Azərbaycan tarixinin, o cümlədən onun iqtisadi inkişafının əhəmiyyətli mərhələlərindən biridir. Ümummilli lider Heydər Əliyevin məqsədyönlü və səfərbəredici fəaliyyəti, xüsusilə onun kadrlara olan yüksək tələbatı sayəsində, qeyd olunan illərdə Azərbaycanın sosial-iqtisadi və mədəni inkişafı yüksək bir səviyyəyə əldə etdi.

Sənaye istehsalındakı artım əmək məhsuldarlığının yüksəldilməsi və ölkənin ehtiyatlarının daha effektiv şəkildə istifadəsi sayəsində mümkün olmuşdur. Azərbaycan KP MK-nin Birinci katibi olan Heydər Əliyev neft və kimya-texnoloji sənayenin inkişafına xüsusi diqqət yetirirdi. Bu illərdə sənayenin strukturunda keyfiyyət dəyişiklikləri baş verdi, onun yeni sahələri meydana gəldi.

Bu illərdə respublikada kənd təsərrüfatının da inkişafına böyük yer ayrılmışdır. Onun sonrakı inkişafı üçün meliroasiya sisteminin və suvarma əkinçiliyinin təkmilləşdirilməsi böyük əhəmiyyət daşımışdır. Kənd təsərrüfatı üzrə təşkilati-texniki tədbirlər planı da həyata keçirilmişdir.

XX əsrin 70-ci illərində Azərbaycan iqtisadiyyatında baş verən müsbət dəyişikliklər respublikanın sonrakı inkişafı üçün geniş perspektivlər doğurmuşdur.

Açar sözlər: Azərbaycan SSR, dövlətçilik, iqtisadiyyat, sənaye, kənd təsərrüfatı.

Giriş. XX əsrin 70-ci illəri Azərbaycan tarixinin istər siyasi, istərsə də sosial və iqtisadi inkişafının əhəmiyyətli mərhələlərindən birini təşkil edir. Bu mərhələnin özünəməxsusluğu, ilk növbədə, dünyanın ən böyük güclərindən olan Sovet İttifaqının tərkibində olan Azərbaycan SSR-nin siyasi və iqtisadi, eləcə də ideoloji olaraq fərqli (sosialist) bir sistemə bağlı olması, iqtisadiyyatının və elminin dünya təsərrüfat sisteminə və elminə birbaşa deyil, müttəfiq respublika olaraq mərkəz vasitəsilə çıxışa malik olması ilə əlaqədar olmuşdur.

Amma adı çəkilən mərhələnin Azərbaycan üçün siyasi və dövlətçilik əhəmiyyəti, heç şübhəsiz, Azərbaycan KP MK-nin 14 iyul 1969-cu il tarixli plenumunun qərarı ilə Heydər Əlirza oğlu Əliyevin Azərbaycan Kommunist Partiyası Mərkəzi Komitəsinin birinci katibi seçilməsi ilə bağlıdır. Kommunist rejiminin təzyiqi altında olmasına baxmayaraq, Heydər Əliyev Azərbaycan Respublikasının dövlətçiliyinin bir çox atributlarını qoruya bilmiş, respublikanın iqtisadiyyatını yüksək sürətlə inkişaf etdirmiş, Azərbaycan xalqının elm və təhsil səviyyəsini yüksəltmiş, respublikamız üçün həm iqtisadi, həm böyük bir mədəni-intellektual potensial yarada bilmişdir.

Ümummilli lider Heydər Əliyevin məqsədyönlü dövlətçilik fəaliyyəti sayəsində, Azərbaycan iqtisadiyyatı XX əsrin 70-ci illərində yüksək bir səviyyəyə əldə etmiş, sənaye istehsalında artım baş vermiş, sənayenin yeni sahələri meydana gəlmişdir. Kənd təsərrüfatının inkişafına ayrılan böyük diqqət, o cümlədən, təşkilati-texniki tədbirlər sayəsində Azərbaycanın aqrar sahədə əvvəlki illərdəki geriliyi aradan qaldırılmış, bu sahənin inkişafı üçün geniş perspektivlər yaranmışdır.

* * *

Müasir Azərbaycan dövlətçiliyinin və Azərbaycançılıq məfkurəsinin təməlinin qoyulması məhz Ümummilli lider Heydər Əliyevin Azərbaycanda rəhbərliyə gəlməsi tarixilə əlaqədardır. İ.Zeynalovun da qeyd etdiyi kimi, “Heydər Əliyev 1969-cu ilin 14 iyulunda bu millətin, bu dövlətin taleyinə və tarixinə qüdrətli xilaskar rəhbər kimi daxil olaraq öz quruculuq tədbirləri ilə şərəfli bir tarix yazdı” [1, s.65].

Ümummilli lider Heydər Əliyevin Azərbaycan SSR-də rəhbərliyə gəlməsi ərəfəsində respublikanın iqtisadi inkişafı məsələləri, məqalə mövzusunda kənar olsa da, bu dövrdə sovet iqtisadiyyatındakı vəziyyətə qısa bir nəzər salmaq məqsəduyğun olardı. 1966-cı ilə doğru (“Kosqin islahatları” adı altında məşhur olan yeniliklər ərəfəsində) SSRİ-nin sənayesi 300 sahəni, 47 min

müəssisəni, 12,8 min tikinti təşkilatını ehtiva edirdi [2, s.93]. ÜDM-nin həcminə görə dünyada ikinci yerdə duran SSRİ-nin iqtisadiyyatı mobil / səfərbərlik tipli olub, ağırlaşdırılmış struktura, inzibati-amirlik sistemə və xüsusi əmək mexanizminə malik bir iqtisadiyyat idi [3, s.202]. Onun ən mühüm özəllikləri – dövlət inhisarçılığına dayalı olması, istehsal və istehlak arasında güclü fərqlər mövcudluğu, özəl sektorun inkişaf etdirilməməsi, bu səbəbdən də əmək məhsuldarlığının və iqtisadi stimullaşdırmanın aşağı səviyyəsi idi. Ümumiyyətlə, iqtisadçılar və eləcə də sosioloqlar hesab edirlər ki, 1960-cı illərin sonu SSRİ-nin iqtisadi inkişafının əvvəlki mərhələlərinin yekun çarısı rolunu oynayır və sovet təsərrüfatının kulminasiyası sayıla bilər [4, s.15; 5, s.5].

Hərçənd ki, 1964-cü ilin oktyabrında L.İ.Brejnevin rəhbərliyə gəlməsindən sonra sovet iqtisadiyyatına bəzi yeniliklər gətirmək təşəbbüsləri olmuşdu. Yuxarıda qeyd etdiyimiz “Kosigin (və ya Liberman) islahatları” sənaye istehsalının məhsuldarlığını artırmaq, stimullaşdırmasını gücləndirmək, bunun üçün isə direktiv göstəriciləri aşağı salmaq, müəssisələrin təsərrüfat fəaliyyətini sərbəstləşdirmək kimi tədbirləri nəzərdə tutmuşdu [6, s.376-388, 431-447, 640-645]. Lakin bu təşəbbüslər çox qısa müddət sonra mühafizəkarlığın artması və durğunluqla əvəzlənmişdi. Məsələn, əmək məhsuldarlığının tempi 8-ci beşillikdə (1966-1970) 6,8 %-dən 9-cu beşilliyin başlanğıcında 4,6 %-ə düşmüşdü. Ölkənin sənaye texnologiyaları isə qabaqcıl ölkələrlə müqayisədə çox aşağı idi [7, s.106]. SSRİ-nin iqtisadiyyatında bərqərar olmuş bu vəziyyət müttəfiq respublikaların da plan sistemində sabitliyin pozulmasına, sənaye müəssisələrinin və kənd təsərrüfatının göstəricilərinin aşağı düşməsinə səbəb olmuşdu. İstehsal normativləri uzun müddətə nəzərdə tutulduğu üçün, onları reallaşdırmaq çox çətin olurdu, rentabillik və yüksək effekt vermirdi.

Sovet iqtisadiyyatında 1960-cı illərin sonuna doğru yaranmış bu vəziyyətin respublika üçün nəticələri ilə bağlı Birinci katib Heydər Əliyevin Azərbaycan KP MK-nin 1969-cu il 5 avqust tarixli (XVII) Plenumunda etdiyi məruzədə geniş şəkildə qeyd edilir: “Keçən il məhsulun realizə edilməsi planını 147 müəssisə, yəni ümumi sayın 20 faizi yerinə yetirə bilməmişdir. Cari ilin birinci yarısında isə 26,4 fəzi, yəni 183 müəssisə tapşırığı yerinə ... 21,7 milyon ton neftin çıxarıldığı 1966-cı ildən bəri hasilat durmadan aşağı düşür. İlin əvvəlindən respublika neftçilərinin dövlətə 400 min ton, beşilliyin 3,5 il ərzində isə 1 milyon tondan çox yanacaq borcu yaranmışdır ... Bu il heç bir nəqliyyat nazirliyi və idarəsi əsas göstəricilər üzrə planı yerinə yetirməmişdir” [1, s.67-68].

Göründüyü kimi, heterogen inkişaf səviyyəsinə malik SSRİ-nin müttəfiq respublikalarından olan Azərbaycan SSR-nin iqtisadiyyatı 1960-cı illərin sonlarına doğru ciddi problemlərlə üzləşmişdi. Burada başlıca diqqət yetiriləcək məsələlər – kənd təsərrüfatında əmək məhsuldarlığının artırılması, neft sənayesinin yeni inkişaf mərhələsinə keçidinin təmin edilməsi, texnoloji yeniliklərin istehsalat tətbiqi və bu islahatların uğurla aparılması üçün yüksək peşəkarlığa sahib mütəxəssis hazırlığı idi. Bu strateji əhəmiyyətli tədbirlərin həyata keçirilməsi üçün isə elmi əsaslara dayanan “formaca konspirativ, mahiyyətə sistemli və radikal yenidənqurma fəaliyyəti” zəruri idi [8]. Bütün bu fəaliyyətin təməlinə isə Azərbaycan KP MK-nin yuxarıda qeyd etdiyimiz 1969-cu il 5 avqust tarixli Plenumunda qəbul edilən qərarlar durur.

Plenumda diqqət yetirilən ən əhəmiyyətli sahələrdən biri neft hasilatı və neft sənayesi olmuşdur. Neft sənayesinin innovasiyalar üçün münbit zəmin olduğunu yaxşı bilən Ümummillə lider Heydər Əliyevin “neft sənayesinin konseptual inkişaf perspektivlərini təmin edən bir çox təsisatları - elmi-tədqiqat institutlarını, istehsalat birliklərini, mühüm strateji müəssisələri Bakıda cəmləşdirməsinin” məqsədi – “neft sənayesində elmtutumlu müasir sahələrin inkişafına təkan verməkdən, aktual və prioritet istiqamətləri müəyyənləşdirməkdən, keçmiş SSRİ-nin elmi-texniki fikrini bu istiqamətlərə yönəltməklə son nəticədə bütün mümkün vasitələr hesabına Azərbaycan neft təsərrüfatının modernizasiyasını həyata keçirməkdən və respublikamızı yenidən iri neft mərkəzlərindən birinə çevirməkdən ibarət idi” [9]. Neft hasilatı sahəsində ən mühüm istiqamətlərdən biri isə Ümummillə lider Heydər Əliyev tərəfindən 1971-ci ildə Azərbaycan neftçilərinin bayramı münasibətilə keçirilən respublika müşavirəsində müəyyən edildi və bu istiqamətdə görülməli işlərin başlıca məqsəd və vəzifələri irəli sürüldü [10, s.53]. Dənizin 70 metr dərinliyində kəşfiyyat-axtarış işləri aparmağa imkan verən “Xəzər” tipli üzən qazma qurğularının, həmçinin neft sənayesi üçün müxtəlif təyinatlı 400-dən çox gəminin alınması “Bahar” və “Bulla-dəniz” yataqlarının açılmasına imkan verdi [9; 11]. Artıq 1970-ci ildə Xəzərdə neft hasilatı maksimuma – 12,9 milyon tona

çatdırıldı [10, s.53]. Neft-kimya sənayesinin inkişaf etdirilməsi məqsədilə kükürd, plastik kütlə, sintetik kauçuk və digər kimyəvi vəsaitlər istehsalı genişləndirildi [12, 1970].

Diqqət yetirilən digər mühüm sahə - kənd təsərrüfatı oldu. 1969-cu il 5 avqust Plenumunda Birinci katib Heydər Əliyev kənd təsərrüfatının Azərbaycandakı başlıca sahələri olan pambıqçılıq, üzümçülük, tərəvəzçilik, tütünçülük və çayçılıq sahələrindəki mövcud nöqsanları göstərərək, onları aradan qaldırmaq və məhsuldarlığı artırmaq üçün konkret yolları və vəzifələri göstərdi. Başlıca diqqət ixtisaslaşma və intensivləşməyə hesabına kənd təsərrüfatının ardıcıl inkişafı məsələsinə yönəldildi. Ümummilli lider Heydər Əliyevin şəxsi nüfuzu və təşəbbüsü ilə 1970-ci ilin iyulunda Sov. İKP MK və SSRİ Nazirlər Soveti "Azərbaycan SSR-in kənd təsərrüfatını inkişaf etdirmək tədbirləri haqqında" qərar qəbul etdi və "bu sənəd respublikada kənd təsərrüfatının sonrakı inkişafı üzrə konkret məsələləri müəyyən edən fəaliyyət proqramı oldu" [13]. Ümumiyyətlə, Azərbaycanda kənd təsərrüfatının inkişaf etdirilməsi üçün bir neçə mühüm qərar qəbul edilmişdir ki, onların arasında "Azərbaycanda kənd təsərrüfatının inkişaf etdirilməsi tədbirləri haqqında" (1970-ci il), "Azərbaycanda kənd təsərrüfatı istehsalını daha da intensivləşdirmək tədbirləri haqqında" (1975-ci il), "1976-1980-ci illərdə torpaqların meliorasiyası və meliorasiya olunmuş torpaqların istifadəsinin yaxşılaşdırılması tədbirləri haqqında" (1976-cı il) və "Azərbaycanda kənd təsərrüfatı istehsalını daha da ixtisaslaşdırmaq, üzümçülüüyü və şərəbçılığı inkişaf etdirmək tədbirləri haqqında" (1979-cu il) qərarları xüsusi qeyd etmək olar [1, s.74; 14].

Bu Proqramların uğurla həyata keçirilməsi nəticəsində, 1981-ci ildə kənd təsərrüfatı sahəsinin ümumi məhsulu 1966-1970-ci illərin orta göstəricilərinə nisbətən 2,5 dəfə artdı, taxılçılıqda istehsal 1,7 dəfə artaraq 1240 min ton, tərəvəzçilikdə 2,4 dəfə artaraq 891 min ton, pambıqçılıqda 2,2 dəfə artaraq 707 min ton, tütünçülükdə 2,7 dəfə artaraq 57 min ton, çayçılıqda 3,2 dəfə artaraq 29 min ton, meyvəçilikdə 3,8 dəfə artaraq 318 min ton, üzümçülükdə 7,9 dəfə artaraq 1826,2 min ton oldu. 1976-1980-ci illərdə kolxoz və sovxozların xalis gəliri 1971-1975-ci illərə nisbətən 2,2 dəfə, 1965-1970-ci illərə nisbətən isə 5,2 dəfə artdı [13]. 1980-ci ildə Azərbaycanda rekord məhsuldarlığa nail olunaraq, 1136,2 min ton dənli bitkilər, 883,5 min ton pambıq, 824,4 min ton tərəvəz, 1508 min ton üzüm yığıldı [15]. Respublikada kənd təsərrüfatının sonrakı inkişafının təmin edilməsi üçün torpaqların meliorasiyası sisteminin inkişafına xüsusi diqqət yetirildi. Bu sahədə böyük quruculuq işləri aparıldı, sahəyə qoyulan vəsait 2 dəfədən çox artırıldı, "suvarma kanalları, kollektor-drenaj sistemləri, geniş həcmli nasos stansiyaları, hidroqovşaqlar, ümumi tutumu 3 milyard kubmetr olan su anbarları və sair tikilib istifadəyə verildi" [16].

Azərbaycan SSR-də iqtisadiyyatın ardıcıl inkişafını təmin etmək, xüsusilə sənaye sahəsində qabaqcıl texnologiyaların tətbiq edilməsi üçün Birinci katib Heydər Əliyev mərkəzdəki nüfuzdan istifadə edərək Sov. İKP MK və SSRİ Nazirlər Sovetinin aşağıdakı müvafiq qərarlarının qəbul edilməsinə nail olmuşdur ki, onların arasında yuxarıda qeyd etdiyimiz proqramla yanaşı, 1970-ci ilin iyulunda "Azərbaycan SSR xalq təsərrüfatını inkişaf etdirmək tədbirləri haqqında", 1975-ci ilin iyulunda "Azərbaycan SSR-də kənd təsərrüfatı istehsalını daha da intensivləşdirmək tədbirləri haqqında", 1976-cı ilin iyulunda "1976-1980-ci illərdə respublika sənayesinin ayrı-ayrı sahələrinin inkişaf etdirilməsinə dair Azərbaycan KP Mərkəzi Komitəsinin təkliflərinin nəzərdən keçirilməsi nəticələri barəsində", 1979-cu ilin fevralında "Azərbaycan SSR-də kənd təsərrüfatı istehsalını daha da ixtisaslaşdırmaq, üzümçülüüyü və şərəbçılığı inkişaf etdirmək tədbirləri haqqında" qərarlar xüsusi əhəmiyyətə malik olmuşdur [1, s.74].

Qeyd edək ki, Ümummilli lider Heydər Əliyevin respublikaya rəhbərliyinin birinci dövründə ölkədə bir sıra iri müasir maşınqayırma, kimya, neft kimyası, elektron sənayesi, əlvan və qara metallurgiya, tekstil, yeyinti, emal müəssisələrinin tikintisinə start verilmiş, 250-dən çox sənaye müəssisəsi fəaliyyətə başlamış [17], 581 adda yeni tipli maşın, avadanlıq, aparat və cihaz nümunələri yaradılmış, 350 adda məhsul dünyanın 65 ölkəsinə ixrac olunmuşdur [18]. Ümumilikdə isə, 1969-cu ilədək respublikada tikilən 735 böyük sənaye obyektinin sayı 1982-ci ilə doğru 1048-ə çatdırılmışdır (19). Onların içərisində Bakı məişət kondisionerləri zavodu, "Azon" cihazqayırma zavodu, Sumqayıt kompressor zavodu xüsusi qeyd edilməlidir. Ümumilikdə isə, 1970-ci illərin ikinci yarısında elektrotexnika sənayesi nazirliyi müəssisələrində istehsalın həcmi 2,4 dəfə artmışdır [20].

Nəticədə Azərbaycan SSR İttifaq miqyasında xammal mərkəzi olmaqdan çıxaraq, müasir texnologiyalara əsaslanan istehsal və ixracat mərkəzinə çevrilməyə başlamışdır.

Ümummilli lider Heydər Əliyevin dövlət siyasətinin prioritet məsələlərindən biri də kadr hazırlığı məsələ olmuşdur. 1970-ci illərdə ölkə iqtisadiyyatının yüksəldilməsi sadəcə istehsalın genişləndirilməsi və məhsuldarlığın artırılmasından deyil, həm də kadrların peşəkarlığından da asılı idi. Bu məqsədlə Birinci katib Heydər Əliyevin şəxsi təşəbbüsü ilə azərbaycalı gənclərin İttifaqın nüfuzlu ali məktəblərinə təhsil almaq üçün göndərilməsi böyük bir əhəmiyyətə çevrilmişdi. Əgər 1969-1970-ci tədris ilində bu gənclərin sayı 47 idisə, 1975-ci ildə bu rəqəm 14 dəfə artaraq 700 nəfərə çatmışdı [21].

Bu illərdə respublikanın ali məktəblərində tədris fəaliyyətinin yüksəldilməsinə və elmi araşdırmaların genişləndirilməsinə də böyük diqqət ayrılmışdır. Bu məsələ Birinci katib Heydər Əliyevin artıq 1969-cu il 5 avqust Plenumundakı çıxışında gündəmə gətirilmiş, xüsusilə neft-kimya və qaz sahələri ilə bağlı olan elmi-tədqiqat institutlarında tədqiqatların genişləndirilməsinin zəruriliyi vurğulanmışdır [1, s.70]. Bu illərdə Azərbaycan alimləri sosialist ölkələrində, həmçinin Əfqanıstan, Hindistan, Əlcəzair, Kuba, İraq və Suriyada neft yataqlarının istifadə edilməsinə fəal kömək göstərmişdilər; onların ixtiraları ABŞ, AFR, Yaponiya, İngiltərə, Fransa və İtaliya daxil olmaqla, on beş ölkədə patent almışdı [22, s.141]. Azərbaycan alimlərinin istər elmi fəaliyyəti, istərsə də bu fəaliyyətin istehsala yönləndirilməsi istiqamətində görülən iri miqyaslı tədbirlər nəticəsində, respublikanın elmi potensialı da gücləndirilmişdir. Təsadüfi deyil ki, "Literaturnaya Qazeta"ya verdiyi 16 avqust 1972-ci il tarixli müsahibəsində Heydər Əliyev qeyd etmişdir: "Biz bu gün 140 elmi idarəni, 17 min nəfərdən çox elmi işçini təmsil edən Azərbaycan elmi ilə haqı olaraq fəxr edirik" [23].

Ümummilli lider Heydər Əliyev 1970-ci illərdə respublika iqtisadiyyatının inkişafı siyasətini yürüdərkən, onun başlıca məqsədinin daha əhəmiyyətli olduğuna diqqət yetirmişdir. Belə ki, yuxarıda qeyd etdiyimiz 1969-cu il avqust Plenumunda bununla əlaqədar olaraq aşağıdakıları söyləmişdir: "Yoldaşlar, respublika iqtisadiyyatını inkişaf etdirərkən, biz hər daim yadımızda saxlamalıyıq ki, bu bizim əsas hədəfimiz deyil. Biz ilk növbədə, bizim insanlarımızın həyat səviyyəsinin yüksəldilməsi haqqında düşünməliyik, onların artan maddi və mənəvi tələblərinin maksimum təmin edilməsinə çalışmalıyıq" [1, s.73]. Bu istiqamətdə görülən ən böyük tədbirlər paketi də əhalinin mənzil-məişət şəraitinin yaxşılaşdırılması və şəhərsalma işinin genişləndirilməsi ilə bağlı olmuşdur. Bu illərdə Bakı şəhərində Yeni Əhmədli, Günəşli, Yeni Yasamal, 9-cu mikrorayon kimi yaşayış massivləri inşa olunmuş, on minlərlə vətəndaş yeni mənzillərlə təmin edilmişdir [24].

Nəticə. Göründüyü kimi, Ümummilli lider Heydər Əliyevin Azərbaycan KP Mərkəzi Komitəsinin birinci katibi seçilməsi ərəfəsində respublika iqtisadiyyatının əksər sahələrinin gerilədiyi, iqtisadi potensialın zəiflədiyi 1960-cı illərin sonları ilə müqayisədə, nəzərdən keçirdiyimiz göstəricilərdən də göründüyü kimi, 1970-ci illərdə Azərbaycan xammal bazasından qabaqcıl sənaye mərkəzinə çevirə bilmişdir. 1969-cu il 5 avqust Plenumundan keçən qısa bir müddət ərzində, Azərbaycan SSR-də iqtisadiyyatın strateji əhəmiyyət daşıyan əsas sahələrinin inkişaf etdirilməsi istiqamətində aparılan məqsədyönlü dövlət siyasəti nəticəsində respublikada kənd təsərrüfatı və sənaye sahələrinin rentabelliyyətinin artırılmasına, bu sahələrin coğrafiyasının genişləndirilməsinə, yeni sənaye rayonlarının formalaşdırılmasına, ölkə üçün strateji əhəmiyyət kəsb edən sahələrin yaradılmasına və inkişafına nail olunmuşdur. Azərbaycanın təbii ehtiyatlarının istehsala yönləndirilməsi ilə yanaşı, elmi potensialının da bu istiqamətdə inkişafına böyük diqqət ayrılmışdır.

Ümummilli lider Heydər Əliyevin 1969-1982-ci illərdə dövlətçilik fəaliyyəti, o cümlədən iqtisadiyyatın dirçəldilməsi və inkişafı istiqamətində apardığı siyasət Azərbaycan dövlətçiliyinin mühüm bir mərhələsini təşkil etməklə yanaşı, eyni zamanda 1991-ci ildə dövlət müstəqilliyini bərpa etmiş Azərbaycan Respublikasının inkişaf strategiyasının da təməlini yaratmışdır. 1993-cü il iyunun 15-də Ümummilli lider Heydər Əliyevin Azərbaycan Ali Sovetinin sədri seçilməsi ilə Azərbaycanın müasir tarixinin yeni mərhələsinin – inkişaf mərhələsinin başlanğıcı qoyuldu. Bu inkişafın təmin edilməsində Böyük liderin fenomenal dövlətçilik bacarığı, təcrübəsi və heç şübhəsiz, 1970-ci illərdə təməli qoyulan iqtisadi və elmi inkişaf təməlinin böyük rolu oldu. Heydər Əliyev irsinin davamçısı

Prezident İlham Əliyevin güclü dövlət strategiyasına əsaslanan sosial-iqtisadi siyasəti və uğurlu diplomatiyası müstəqilliyinin 30-cu ilini yaşayan Azərbaycan Respublikasını dünyanın aparıcı dövlətlərindən birinə, regionun isə lider dövlətinə çevirmişdir.

ƏDƏBİYYAT

1. Zeynalov İ. 1969-1982-ci illərdə Azərbaycan dövlətinin rəhbəri Ümummilli lider Heydər Əliyevin fəaliyyəti arxiv sənədləri əsasında // *Tarix və onun problemləri*, 2013, № 2, s.65-80.
2. История социалистической экономики СССР: в 7 томах. Т.7. Экономика СССР на этапе развития социализма. 1960-1970-е годы. Москва, Наука, 1980, 718 с.
3. Яременко Ю.В. Об экономике. Москва, МАКС Пресс, 2015, 272 с.
4. Левада Ю., Ноткина Т., Шейнис В. Секрет нестабильности самой стабильной эпохи // *Погружение в трясину: Анатомия застоя*. Москва, Прогресс, 1991, с.15-30.
5. Фирсов Б. М. Остановка движения страны (1964–1985 гг.). Часть I. Санкт-Петербург, Издательство Европейского университета, 2016, 54 с.
6. Решения партии и правительства по хозяйственным вопросам. Сборник документов. В 5 томах. Т.5. 1962-1965 гг. Москва, Политиздат, 1968, 791 с.
7. Римашевская Н.М., Галецкий В. Ф., Овсянников А. А. Население и глобализация. Москва, Наука, 2004, 328 с.
8. Hacıyev Ş. Azərbaycan iqtisadiyyatında Heydər Əliyev mərhələsi // *Yeni Azərbaycan*, 2013, 23 aprel.
9. Abdullayev R. Azərbaycan neft sənayesinin modernləşməsində Heydər Əliyevin rolu // *İki sahil*, 2011, 07 may.
10. Алиев И.Г. Каспийская нефть Азербайджана. Москва, Известия, 2003, 712 с.
11. Yusifzadə X. Heydər Əliyev və Azərbaycanda neft sənayesinin inkişafı // *Respublika*, 2013, 19 aprel.
12. Azərbaycan KPMK Büro iclasının 4 dekabr 1970-ci il qərarı // *ARPIİSSA (Azərbaycan Respublikası Prezidenti İşlər İdarəsi Siyasi Sənədlər Arxivi)*, f.1, siy.57, iş 104.
13. Abasov İ. Heydər Əliyev və Azərbaycanda kənd təsərrüfatının inkişafı // *Respublika*, 2013, 10 may.
14. Əhmədzadə Ə. Heydər Əliyev ideyalarının Azərbaycanın meliorasiya və su təsərrüfatının uğurlu inkişafında mühüm rolu var // *Respublika*, 2020, 11 dekabr.
15. Aslanov V. Heydər Əliyevin qaz təsərrüfatının inkişafında rolu əvəzsizdir // *Xalq qəzeti*, 2009, 20 iyun.
16. Əhmədzadə Ə. Azərbaycanda meliorasiya və su təsərrüfatının dinamik inkişafı Ulu Öndərimizin adı ilə bağlıdır // *Xalq qəzeti*, 2009, 1 dekabr.
17. Kərimov K. Müstəqil Azərbaycanın yeni inkişaf strategiyasının müəllifi // *Respublika*, 2013, 30 aprel.
18. Vəliyev İ. Modernləşməyə aparan iqtisadi islahatların banisi // *Xalq qəzeti*, 2019, 08 may.
19. Qəndilov S. Heydər Əliyevin respublikaya rəhbər seçilməsi ilə Azərbaycan tarixində keyfiyyətə yeni mərhələ başlanmışdı // *Xalq qəzeti*, 2009, 08 dekabr.
20. Azərbaycan KPMK Büro iclasının 11 dekabr 1980-ci il qərarı // *ARPIİSSA*, F.1, siy.68, iş 96, f.1, siy.67, iş 127.
21. Seyidbəyli M. SSRİ dövründə azərbaycanlı elitanın formalaşmasında Heydər Əliyevin rolu” // *Xalq qəzeti*, 2018, 04 may.
22. Qasımlı M. Heydər Əliyev – istiqlala gedən yol (1969-1987-ci illər). Bakı, Bakı Universitetinin nəşriyyatı, 2006, 608 s.
23. Əliyev H.Ə. Bərabərlər İttifaqında. “Literaturnaya Qazeta”ya müsahibə. 16 avqust 1972 // *Kommunist qəzeti*, 1972, 18 avqust.
24. Hüseynov S. 1969-1982-ci illər – müstəqil Azərbaycan dövlətçiliyinin təməlinin qoyulduğu dövr // *Xalq qəzeti*, 2010, 01 may.

İLAHA QULIYEVA
Baku State University, dissertant

**ABOUT MAIN DIRECTIONS OF DEVELOPMENT OF THE ECONOMY OF
AZERBAIJAN IN THE 70's YEARS OF THE XX CENTURY**

The 70's years of XX century are one of the most important stages in the history of Azerbaijan, including its economic development. Thanks to the purposeful and mobilizing activities of the National Leader Heydar Aliyev, especially his high demands on personnel, in the 1970s, the socio-economic and cultural development in Azerbaijan acquired a new dimension.

The growth of industrial production was assumed primarily due to an increase in labor productivity and a more efficient use of the country's resources. As the first secretary of the Central Committee of the Communist Party of Azerbaijan, Heydar Aliyev paid special attention to the development of the oil and chemical-technological industries. During these years, there have been qualitative changes in the structure of industry, its new branches have appeared.

A significant place was given in these years to the development of agriculture in the republic. For its further development, it was especially important to improve the system of land reclamation and irrigated agriculture. Organizational and technical measures for agriculture were developed and implemented.

The positive changes taking place in the 1970s in the economy of Azerbaijan opened up broad prospects for its further development.

Key words: Azerbaijan SSR, statehood, economy, industry, agriculture.

Məqalənin redaksiyaya daxil olduğu tarix: 04 mart 2021-ci il.

Məqalənin çapa qəbul olunma tarixi: 22 mart 2021-ci il.

Rəyçilər: t.e.d. İbrahim Zeynalov, t.e.d. Qabil Əliyev.

SOVYETLERİN SON LİDERİ MIHAİL GORBAÇOV ÜZERİNE KISA BİR DEĞERLENDİRME

70 Yıllık SSCB hakimiyetinin son lideri olan Gorbaçov 1985 yılında yönetime gelmiştir. Sosyalist sistemin tıkanmaya başladığı bir dönemde yönetime gelmiş ve bu tıkanıklığı gidermek için yeni politikaların ortaya konması ihtiyacını hissetmiştir. Bunun neticesi olarak ortaya koyduğu Glastnost (açıklık) ve Perestroyka (yeniden yapılanma) denilen reformlarla Sovyet sisteminin yeniden işler hale gelmesini planlamıştır. Ancak bu reformlar neticesinde liberalleşen halkta bağımsızlık için sesler yükselmeye başlamış ve bunun neticesinde ise 1991'de SSCB dağılmış ve yerini Bağımsız Devletler Topluluğu (BDT)'na bırakmıştır. Bu çalışmada kısaca Gorbaçov hakimiyete geldikten sonra uyguladığı politikalar ve sonuçları üzerinde durulacaktır.

Anahtar kelimeler: Glastnost (açıklık), perestroyka (yeniden yapılanma), Gorbaçov dönemi, SSCB'nin dağılma süreci, BDT.

“Bir değişim, her zaman başka değişimlerin oluşumuna zemin hazırlar”.
Niccola Machiavelli, Prens

Giriş. 20. Yüzyıl, Uluslararası siyasal sistemlerin yapısal olarak değiştiği ve dönüştüğü bir dönem olmuştur. Aynı yüzyılda başlayan ve bütün dünyayı etkisi altına alan milliyetçilik rüzgarı tüm dünyayı kasıp kavurmuş, imparatorluklar yıkılmış, onların yerine Ulus devletler kurulmuştur. Rusya'da ise 1917'de işçi hareketleri ile Çarlık rejimi yıkılmış yerine Marks'ın teori olarak ortaya attığı, Lenin'in ise pratikte uygulamaya geçtiği bir yönetim sistemi olan Sosyalizm ile yönetilmeye başlanan bir birlik ortaya çıkmıştır. Lenin, Sosyalizm ile ekonomik ve siyasal olarak idealize ettiği bir toplum kurmak istemiştir. Lenin önderliğinde kurulan Sovyetler Birliği yaklaşık 1991'e kadar varlığını devam ettirmiştir.

Lenin ile başlayan Sovyetler Birliği onun sağlık sorunları nedeniyle yönetimde uzun süre kalmasına engel olmuştur. 1924'te ölümünün ardından Sovyet yönetiminin başına Stalin geçmiştir. 1953 yılına kadar devam eden Stalin yönetimi esnasında II. Dünya Savaşı gerçekleşmiş, SSCB bu savaştan hakimiyet alanını genişleterek çıkmıştır. Bu savaşın ardından dünya Soğuk savaş denilen bir döneme giriş yapmıştır. İki kutba bölünen Dünya, bu dönemde Kapitalist yönetimin temsilcisi ABD ile Sosyalist yönetime sahip olan SSCB arasında kendi sistemlerini diğer devletlere yayma girişimleri arasında çalkalanmıştır. Stalin'in 1953'te ölümüyle Sovyet yönetimi, Stalinist yönetimi eleştiren yöneticilerin eline geçmiştir. Stalin'in bazı politikalarını eleştirmiş ama herhangi bir yenilik yapamamış olan Stalin sonrası liderler, mevcut durumu idame ettirme politikası yürütmüşlerdir. Dünyaya kapalı bir ekonomi sistemi SSCB'yi zamanla zor duruma sokmuş, bunun sonucu olarak son Sovyet Lideri olarak yönetime gelen Gorbaçov farklı açılımlar ile Sovyetlerde yanlış giden düzeni iyileştirmeyi amaçlamış bu amaçla ortaya attığı Glastnost ve Perestroyka politikaları ise aksine SSCB'nin dağılmasına neden olmuştur.

Komünist Parti Genel Sekreteri Gorbaçov (1985-1991). Son Sovyet lideri olan Mihail Sergeyeviç Gorbaçov (1931-), 1952'de Sovyetler Birliği Komünist Partisi'ne (SBKP) katılmasıyla birlikte siyasi yaşantısı başlamıştır, 11 Mart 1985 tarihinde parti genel sekreteri seçilmesiyle SSCB'nin bir numaralı ismi haline gelmiştir. [4,298]

Gorbaçov, üniversite yıllarında Komünist Parti'nin gençlik yapılanması olan Komsomol'e katılmış, 1980 yılında tam yetkili Politbüro üyeliğine yükselmiş, devamında ise ulaşılabilecek en üst mertebeye, yani Sovyet liderliğine kadar yükselmiştir. Sovyetler Birliği'nin ilk ve tek cumhurbaşkanı

olan¹ ve dağılma sürecine uzanan son dönemeçte altı yıl boyunca bu çok uluslu geniş coğrafyanın yönetimini üstlenen Gorbaçov'un adı çoğunlukla *perestroyka* (yeniden yapılanma), *glasnost* (saydamlık) ve *uskoreniye* (hızlandırma) olarak bilinen siyasi, ekonomik ve toplumsal alanlardaki reformlarla anılır.



Perestroyka: Sovyet tarihinin dönüm noktalarından birini oluşturan perestroyka, devam eden sistemin yeniden şekillenmesine yönelik olarak parti ve devlet bazında ekonomik ve toplumsal alanları kapsayan reformların genel adıdır. Gorbaçov'un zastoy (durgunluk) olarak adlandırdığı dönemin alışkanlıklarını yıkmak üzere 1985'de başlayan bu yapılanma sürecinin amaç ve uygulamaları Komünist Parti'nin 1986 yılındaki XXVII. Kongresi'nde, Komünist Parti Merkez Komite'nin genel toplantıları ile Yüksek Sovyetin 1985-87 yılları arasındaki toplantılarında belirlenmiştir. Buna bağlı olarak genel hatlarıyla milli ekonomiyi geliştirerek halkın maddi ve manevi refahını yükseltmek, sanayi ve üretimde modernleşmeyi sağlamak adına bir dizi farklı yöntemler uygulanmıştır.

Glasnost: Perestroyka ile birlikte yenilenme sürecinin etkin politikalarından bir diğeri olan glasnost, sözcük anlamıyla açıklık, saydamlık anlamlarını karşılayıp sıradan halk ve sanatçılar üzerinde baskıların ortadan kaldırılmasından, yönetim ve halk arasındaki hukuki uçurumun kapatılması gibi demokratikleşmeye yönelik toplumsal değişiklikleri içermektedir. Toplum, kültür, sanat, hukuk vs. gibi pek çok alanda etkileri görülen glasnost, aynı zamanda toplumsal düşüncenin ve kitlesel iletişim araçlarının giderek özgürleşmesine de aracılık etmiştir. Bu aracılık rolü, zamanla kendi amaçlarını oluşturan sözcüğe, özgürlük getiren başlı başına bir reform haline gelmiştir [8, 215].

Bu politikalar ile sansürün kaldırılması, basın özgürlüğü gibi hakların sunulması ile hapsedilmiş ya da göçe zorlanmış muhalif kişiler ile sanatçıların vatanlarına geri dönmeleri amaç edinilmiştir. Bu politikanın ilk adımı olarak ülke içi sürgüne gönderilmiş insan hakları savunucusu ve Sovyet karşıtı ünlü fizikçi Andrey Saharov (1921-1989), Gorbaçov'un girişimleri ve Politbüro'da alınan karar doğrultusunda 1986 yılı Aralık ayında eşi ile Moskova'ya geri getirilmiştir. 1989 yılı Haziran ayında ise Gorbaçov, ünlü Rus göçmen yazar Aleksandr Soljenitsin'in eseri *Gulag Takımadaları'nın* SSCB'de yayımlanması konusunu görüşmek için politbüro üyelerini bir toplantıya çağırmıştır [8, 227].

Sovyetler Birliği'nde Gorbaçov ile 1985 yılından itibaren başlayan reform hareketlerinin bir diğeri de bilimsel ve teknolojik gelişmelerle toplumsal ilerlemeyi sağlayacak olan *uskoreniye* (hızlandırma)'dir. 1985 yılı Nisan ayındaki Komünist Parti Genel Kongresi'nde perestroykanın ekonomik bir uzantısı olarak bahsi geçen bu terim toplumsal refahı sağlamada da bir araç olarak kullanılır. Gorbaçov, hızlandırmanın sadece ekonomi ile ilgili değil, aynı zamanda tüm toplumu ilgilendirdiğine dikkat çeker. Bu bağlamda toplumun beklentilerini karşılamak ve toplumsal yaşamda bir dönüşüm gerçekleştirmenin bu aşamada tarihsel bir görev olduğunun da altını çizer [6, 29].

¹ 14 Mart 1990 tarihinde düzenlenen Sovyetler Birliği'nin 3. Meclis Toplantısı'nda alınan kararla Sovyetlerin ilk cumhurbaşkanı olan Gorbaçov, 1991 yılı sonunda birliğin dağılmasıyla aynı zamanda son başkan olmuştur.

Gorbaçov'un kendisinin de 1988 yılında yayımlanan Perestroyka ve Yeni Düşünce adlı kitabının büyük bir bölümünü dış politikaya ayırmıştır. Perestroyka ve glasnostun haricinde Gorbaçov ile birlikte siyasi terminolojide yerini alan bir diğer terim de Yeni Düşünce'dir. Gorbaçov, yeni düşünceyi sürekli olarak yeni bilgiler edinerek geliştirecek, yalnızca aynı görüşten insanlarla değil, farklı görüşteki insanların da varlığıyla şekillenecek uluslararası ve insancıl bir süreç olarak tanımlar [5, 109]. Siyasi, toplumsal ve kültürel alanda izlenen yumuşama politikaları ile yalnızca ülke içindeki baskıları, kutuplaşmaları kırarak ülke sınırları dâhilinde iç refahı sağlamak değil, aynı zamanda dış dünyaya kapalı Sovyetlerin, demir perde ülkesi konumundan sıyrılarak dünya ülkeleri ile entegre olması amaçlanmıştır. Gorbaçov'un amacı insancıl bir sosyalist sistem oluşturmaktır. Bunu ilk başta yalnızca parti kadrolarına dayanarak başarabileceğini düşünür. Ancak parti içinde onun reformlarına karşı çıkan sert bir muhalefet ile karşılaşır [8, 280]. Gorbaçov, hem bu muhalefeti biraz kırmak hem de bu yeni politikalarını Sovyet dış siyasetinde kullanmak üzere yönetim kadrolarında bir takım değişikliklere gider. Eduard Şevarnadze (1928-2014) dışişleri bakanlığı görevine, perestroykanın mimarlarından olan ve dış politika görüşmelerine de katılan Aleksandr Yakovlev (1923-2004) Politbüro üyeliğine, Anatoli Çernyayev (1921-2017) dış politika danışmanlığına, Vadim Medvedev (1929-...) Merkez Komite Sosyalist Ülkeler Birimi başkanlığına, Georgi Şahnazarov (1924-2001) da dış politika ikinci danışmanlığı görevine getirilir. İdari kadroda yapılan bu değişiklikler ile parti içi politikalarında da yenileme çalışmalarına gidilerek hem içeride hem de dışarıda daha yapıcı bir sosyalist sistemin işletilmesini amaç edinmektedir [3, 189].

Dış politikada, özellikle ilk yıllarda (1985-1988) dünyanın önemli ülkeleri ile siyasi ve ekonomik ittifaka dayalı uzlaşmacı ilişkilerin kurulması nasıl ki Sovyet siyasi tarihi açısından bir devrim sayılırsa, aynı şekilde 1980'li yılların son dönemleri de Sovyetler Birliği'nin kaderi açısından önemli, başka bir başlangıç oluşturduğu söylenebilir. 1956 yılındaki Macaristan Devrimi, 1968 yılında canlanan Prag Baharı ve nihayetinde 1989 yılında yaşanan Kadife Devrim, Sovyetler Birliği yönetiminden bağımsız olarak var olma isteklerini sürdüren ülkelerin Sovyetler bloğunu yavaş yavaş parçalanmaya götüren senaryonun provaları olarak kendini gösterir [2, 268].

1988 yılında düzenlenen Komünist Parti XIX. genel toplantısı söz konusu ülkelerle ilişkiler açısından bir dönüm noktası niteliğindedir. Brejnev Doktrini yerine Gorbaçov'un Sinatra Doktrini'nin² getirilmesi bu devletlerin bağımsızlıklarını kazanmalarının önünü açar. Bağımsızlık için ilk talepler Baltık ülkelerinden gelir; Estonya, Litvanya, Letonya, Moldova ve ayrıca diğer taraftan Ermenistan, Gürcistan birliğin dağılmasını ister. 1989'dan itibaren Polonya ve Macaristan'da seçimler yapılır. Gorbaçov'un politikaları neticesinde ortaya çıkan özgürlüğün bir sonucu olarak Sovyetler Birliği bünyesindeki ülkelerde 1988 yılı itibarıyla yükselen milliyetçilik akımları gözlenir. Baltık ülkeleri olan Estonya, Letonya ve Litvanya'da, milliyetçi duyguların denetimli biçimde dışa vurulmasını sağlayacak araçlar olarak teşvik gören halk cepheleri, Moskova'dan bağımsızlık taleplerinde bulunmaya başlarlar. Bu milliyetçilik dalgası Belarus, Moldovya, Ukrayna ve Gürcistan'da da milliyetçi anti-Sovyet gösterilere yol açar [3, 181-183].

Diğer taraftan Rus yazar Aleksandr Soljenitsın'ın (1918-2008), 18 Eylül 1990 Komsomolskaya Pravda gazetesinin ekinde yayımlanan "Rusya'yı Nasıl Kurtarıyoruz?" adlı yazısında Gorbaçov'un bu düşüncesini daha da ileri götürerek Sovyetlerin resmi olarak dağılacağını ve BDT'nin kurulacağını öngörülür. Yazısında, 12 cumhuriyetin bağımsızlıklarını kazanarak özgür olmalarının Sovyetler için bir intihar olarak görülmesinin aksine Rusya'nın kurtuluşunu gerçekleştirecek ve kendi iç gelişimi ile kültürel özüne dönecek olumlu bir gelişme olarak nitelendirir [1, 29].

Öte yandan Boris Yeltsin'in (1931-2007) 12 Haziran 1991 tarihinde 80 milyon seçmenin oylarının %57'sini alarak Rusya Federatif Sosyalist Cumhuriyeti'nin başkanı olarak seçilmesi Gorbaçov'un itibarına gölge düşürmekle birlikte ona karşı güvensizliğin ve nefretin artmasına sebep olur. Gorbaçov iktidarını gitgide zora sokan ve Sovyetler Birliği'nin temellerini sarsarak onu dağılmaya sürükleyen olaylardan biri de Ağustos Darbesi olarak bilinen darbe girişimidir [7, 592].

² Ünlü Amerikalı şarkıcı Frank Sinatra'nın (1915-1998) *My Way (Kendi Yolum)* adlı şarkısında geçen "I did it my way" (Kendi bildiğim gibi yaptım) ifadesine göndermede bulunarak türetilen ve Sovyet bloğu içindeki ülkelerin kendi kaderlerini istedikleri şekilde belirleme hakkı olduğunu sembolize eden politik bir terimdir.

1991 yılı 18 Ağustos’unda Gorbaçov, ailesi ile birlikte Kırım Foros’taki yazlığında bulunduğu sırada, onu devirmek için bir darbe girişimi düzenlenir. Bu girişimin arka planında Sovyetler Birliği’nin siyasi, ekonomik ve toplumsal açıdan kötü gidişinin yanı sıra Gorbaçov’un, 20 Ağustos tarihinde Rusya Federasyonu’nun ilk başkanı olan Boris Yeltsin ve Kazakistan Cumhurbaşkanı Nursultan Nazarbayev ile imzalayacağı Novo-Ogarevo Süreci olarak da bilinen ve Sovyetler Birliği’ni bir konfederasyona dönüştürecek olan Birlik Anlaşması’na karşı çıkış da yer alır [9, 138].

Gorbaçov, Ağustos Darbe’sinin Sovyetler Birliği’ni ciddi ve dönüşü olmayan bir yola soktuğunu ifade eder. Eski birliğin yaralarını sarmanın ya da onu korumanın artık imkânsız olduğuna savunan Gorbaçov, karşılıklı ilişki, yardımlaşma ve iş birliğinin devam ettiği ve daha demokratik olduğuna inandığı konfederasyona dayalı yeni bir birlik kurulmasını önerir. Bu yeni birliğin adı, perestroykanın başlangıcından itibaren dozu aşama aşama artırılan özgürlüğün sonucunda ortaya çıkan Bağımsız Devletler Topluluğu’dur.

Gorbaçov’un anayasaya aykırı olduğunu düşündüğü için karşı çıktığı 8 Aralık 1991 tarihli Belavezha Anlaşması’nın hemen arkasından, 21 Aralık tarihinde gerçekleşen Almatı Görüşmeleri birliğin sonunun geldiğinin somut kanıtıdır. Görüşme sonrasında birliğe bağlı bulunan 11 devletin Sovyetler bünyesinden ayrılarak “Bağımsız Devletler Topluluğu” çatısı altında özgürce var olma talepleri karşılığını bulur. Almatı Görüşmesi ile birlikte Sovyetler Birliği’ni oluşturan Litvanya, Letonya, Estonya ve Gürcistan dışındaki 11 ülkenin bağımsızlıklarını ilan etmesi ve BDT’nin kurulması, Ağustos Darbesi, Rusya’nın, federatif bir ülke olarak Yeltsin yönetiminde birlikten ayrılması gibi önemli gelişmelerin ardından Gorbaçov, 25 Aralık 1991 tarihinde görevden çekileceğini televizyon kanalı aracılığıyla kamuoyuna duyurur. Konuşmasında birliği oluşturan halkların bağımsızlığı için ciddi bir mücadele verdiğini, ancak gidişatın planların dışında farklı bir yöne eğildiğini bu sebeple de prensip gereği başkanlık görevinden istifa edeceğini dile getirir. Nitekim Rus Liberal ve Demokrat Parti’nin başkanı, Rus siyasetinde dikkat çeken isimlerden olan Vladimir Volfoviç Jirinovski (1946-...) yaptığı bir basın açıklamasında Gorbaçov’un perestroyka ve glasnost gibi reformlarla sunduğu özgürlüğün dozunu iyi ayarlayamamasından dolayı dünyanın lider ülkesi konumuna yerleşebilecek olan Sovyetlerin yerle bir olmasına sebep olduğunu ifade etmiştir [10].

Sonuç. Sovyetler Birliği hem kendi içerisinden hem de dış kaynaklı sebeplerden varlığını devam ettirememiştir. SSCB dağıldığı esnada başında lider olarak Gorbaçov bulunmaktadır. Sovyetler Birliği Komünist Partisi Genel Sekreterliği görevine geldiğinde sistemdeki tıkanıklığı gidermek ve SSCB’yi daha iyi bir noktaya getirmek amacıyla Glastnost ve Perestroyka adı verilen yeni reformlar ortaya sürmüştür. Ancak bu reformlar uygulamaya geçildiğinde beklenildiği gibi etki göstermesinin aksine Sovyetlerin sonunu getirmiştir. Sovyetler Birliği yıkılmış yerine 15 yeni Cumhuriyet kurulmuş, Dünya iki kutuplu bir dönemden çıkıp çok kutuplu bir döneme girmiştir. Her şeye rağmen Sovyetlerden ayrılıp bağımsızlığını ilan eden Cumhuriyetlerde hakimiyetini bir nebze de olsa devam ettirmek isteyen Rusya, Bağımsız Devletler Topluluğunu kurmuştur.

KAYNAKÇA

1. Aktütün, İ. *SSCB’den BDT’ye Nasıl Varıldı*. İstanbul, 1995, Sorun yay., 168s.
2. Beydilli, K. *Rusya / İslam Ansiklopedisi*, Cilt.35. İstanbul, TDV, 2008, s.253-265.
3. Brown, A. *The Gorbachev Factor*. UK: Oxford University Press, 1996, 213 s.
4. Qasımlı, M. *SSCB Türkiye İlişkileri Türkiye’de 1980 Darbesi’nden SSCB’nin Dağılmasına Kadar*. İstanbul, Kaknüs yay., 463s.
5. Gorbaçov, M. *Yerküre Manifestom*. Çev. Ömer Faruk Turan. İstanbul, Babıali Kültür yay., 2003, 135 s.
6. Ligaçev, İ. *Kremlin’in sırları*. Çev: Bahar Atlamaz. İstanbul, Kaynak yay., 1995, 296 s.
7. Sander, O. *Siyasi Tarih*. Ankara, İmge Kitabevi, 605 s.
8. Volkov, S. *Büyülü Koro. Lev Tolstoy’dan Aleksandr Soljenitsin’e XX. Rus Kültür Tarihi*. Çev. Sabri Gürses. İstanbul, YKY, 2010, 260 s.
9. Yapıcı, M.İ. *Rus Dış Politikasını Oluşturan İç Etkenler*. Ankara, Usak yay., 2010, 576 s.

10. Жириновский, В.Ф. Жириновский сказал всю правду о Горбачеве. Супер речь. - <https://www.youtube.com/watch?v=rt8VKQNtmVg> [Erişim tarihi:10.02.21].

FATMA BETUL AYDEMIR

Doctoral student of Baku State University

**A BRIEF EVALUATION ON MIHAIL GORBAÇOV,
THE LAST LEADER OF THE SOVIET**

Gorbachev, the last leader of the 70-year USSR rule, came to power in 1985. He came to power at a time when the socialist system was beginning to clog and felt the need to put forward new policies to overcome this congestion. As a result of this, he planned the restoration of the Soviet system with the reforms called Glastnost (openness) and Perestroika (restructuring). However, as a result of these reforms, voices for independence started to rise in the people who became liberal and as a result, the USSR dissolved in 1991 and left its place to The Commonwealth of Independent States (CIS). This study will briefly focus on the policies Gorbachev implemented after he came to power and its results.

Keywords: Glastnost (openness), perestroika (restructuring), Gorbachev period, The dissolution process of the USSR, The Commonwealth of Independent States.

Məqalənin redaksiyaya daxil olduğu tarix: 10 fevral 2021-ci il.

Məqalənin çapa qəbul olunma tarixi: 22 mart 2021-ci il.

Rəyçilər: t.ü.f.d. Sevinc Ruintən, t.ü.f.d. Sevinc Yusifzadə.

20 YANVAR FACİƏSİ ƏRƏFƏSİNDƏ SİYASİ REJİMİN XALQ HƏRƏKATINI BOĞMAQ CƏHDLƏRİ

Məqalədə göstərilir ki, Azərbaycanın dövlət müstəqilliyinin bərpasına aparan yolun hər bir hadisəsinin yenidən araşdırılması, müvafiq nəticələrin çıxarılması hüquqi demokratik dövlət quruculuğunun perspektivlərinin müəyyən edilməsi baxımından siyasi əhəmiyyət daşıyır. 20 yanvar faciəsi belə hadisələrdən biri idi. Məqalədə deyilir ki, Azərbaycanın dövlət müstəqilliyinin bərpasına aparan yolun son mərhələsinin əvvəlində baş vermiş 20 yanvar faciəsinin əsas yekunu bu oldu ki, xalqımız dövlət müstəqilliyinin bərpasına daha da yaxınlaşdı. Məqalədə indiyədək az tədqiq edilmiş bəzi məsələlərə nəzər salınmış, qənaətlər söylənilmişdir. Bildirilir ki, 20 yanvar faciəsi ərəfəsində siyasi rejimin xalq hərəkətini boğmaq cəhdləri faciəni bir qədər də labüd etmiş oldu.

Açar sözlər: xalq, müstəqillik, dövlət, tarix, süqut, faciə, demokratik, siyasi.

Giriş. Bu gün bizi 20 yanvar faciəsindən 30 ilə yaxın bir müddət ayırır. O hadisədən keçən hər il bir daha sübut edir ki, tökülən qan, çəkilən əzab - əziyyətlər əbəs olmamışdır. Əgər faciənin ardınca xalqımız özü özünün taleyinə sahib çıxmasaydı, bu günkü qüdrətli Azərbaycan olmazdı. Azərbaycan müstəqilliyini bərpa etməsəydi, 30 il erməni işğalında olan torpaqlarımızı azad edə bilməzdi. Bu günə qədər faciə barədə çoxlu monoqrafiyalar, məqalələr yazılmışdır. Faciə ilə bağlı hadisələr, proseslərin ciddi araşdırılması bu gün yenə də aktual olaraq qalır. Yaşadığımız günlərdə 20 yanvar faciəsinə gətirib çıxaran yolun səbəbləri və nəticələrinin araşdırılması hüquqi demokratik dövlət quruculuğunun perspektivlərinin müəyyən edilməsi baxımından elmi və siyasi əhəmiyyət daşıyır. Faciə ərəfəsində baş verənlərin ətrafındakı müəmmalar bu gün də qalmaqdadır. Faciyə aparan yol ilk növbədə Dağlıq Qarabağdakı vəziyyətlə bağlı olmuşdur.

Vəziyyətin pisləşməsi. Dağlıq Qarabağdakı vəziyyətin gərginləşməsindən, artıq ölüm hallarının baş verməsindən xəbərdar olan Moskva və XİK qətiyyətlə narahatlıq keçirmirdi. Hətta iş o yerə çatmışdı ki, öz vəzifələrini icra edən bir neçə rus jurnalisti, SSRİ silahlı qüvvələrinin 19 hərbiçisi erməni silahlıları tərəfindən yaralanmış, yaxud sui-qəsdin qurbanı olmuşdular [8, s.56].

Ə.Vəzirov respublika rəhbərliyində olduğu 1 ildən bir qədər çox müddətdə Dağlıq Qarabağa bir dəfə də olsun, gəlib vəziyyətlə, aldığı məlumatlarla yerində tanış olmaq belə istəməzdi. Həmin günlərdə “Şuşa rayon Partiya Komitəsinin başçısı V.Cəfərovun vilayətin azərbaycanlıların yaşadığı təhlükəli vəziyyətdə olan insanları, Şuşa şəhərinə köçürmək təklifi də cavabsız qalmışdı” [8, s.56]. Bununla da o insanların taleyi silahlı erməni millətçilərinin və Almaata, Tbilisi, digər ittifaq şəhərlərində milli-azadlıq çıxışlarına amansızcasına divan tutmuş, əli günahsız insanların qanına batmış sovet ordusunun ixtiyarına verildi.

1989-cu illərin sonuna yaxın vilayətdə Azərbaycan hökumətinin idarəçiliyinin bərpası imkanlarına olan son ümidlərə qəti zərbə vuran daha bir hadisə baş verdi. “1989-cu il dekabrın 1-də Ermənistan SSR Ali Soveti Azərbaycanın Dağlıq Qarabağ Muxtar Vilayətinin Ermənistan SSR ilə “birləşdirilməsi” haqqında antikonstitusion akt qəbul etdi və Moskva yenə buna məhəl qoymadı” [5, s.23].

Respublika rəhbərliyinin fəaliyyətindən narazılığının artması. Narazılığın ən yüksək səviyyəyə çatması artıq göz qarşısında idi. Vəziyyət o yerə çatmışdı ki, Ə.Vəzirovun komandasında olanlar da narazılıqlarını açıq bildirirdilər.

1990-cı ilin yanvarın 8-də yaranmış vəziyyətin müzakirəsi üçün çağırılmış partiya-təsərrüfat fəallarının yığıncağında Baş nazir H.Həsənov Ə.Vəzirovun ünvanına açıq tənqidlə çıxış edərək demişdi ki, “xalqın mərkəzə, bizə inanmaması eyni dərəcədədir. Xalq bizlərin hər birində xalqın mənafeyinə xidmət etməkdənsə, mərkəzin göstərişlərinə xidmət etməyi üstün tutan məmur görür” [9, s.51-52].

Yığıncaqda H.Həsənovun Xüsusi İdarəetmə Komitəsinin fəaliyyətini ciddi tənqid etməsi həm Moskvanın, həm də Ə.Vəzirovun ünvanına xüsusi kəskin xəbərdarlıq xarakterli idi. O bildirmişdi ki, Xüsusi idarəetmə forması və Xüsusi İdarəetmə Komitəsinin fəaliyyəti hansı nəticələr verir? İki xalq arasındakı münasibətlər kiçik bir çat vəziyyətindən, çıxaraq tamamilə qırılmışdır. DQMV-də azərbaycanlıların bəzi hüquqlarının pozulduğu vəziyyətdən, onların tamamilə sıxışdırılması halına keçilmişdir. Azərbaycanlıların bölgənin idarəetmə orqanlarında məhdud iştirak vəziyyəti tam sıfır səviyyəsinə düşmüşdür [2, s.49].

Bütün bu etirazların qarşısında Moskvanın vilayətdəki bəzi cinayətkar ünsürlərin həbs etməsi, ittifaq büdcəsinə ayırmaların azaldılması və digər sosial xarakterli güzəştlər edilməsi artıq alovlanan ocağı söndürmək dərəcəsinə deyildi.

1989-cu ilin yanvarın 12-də SSRİ Ali Sovəyinin Rəyasət Heyətinin Azərbaycan SSR-in Dağlıq Qarabağ Muxtar Vilayətində xüsusi idarə formasının haqqında fərmanı elan edildi və Dağlıq Qarabağın idarəçiliyi üzrə XİK yaratdı Əslində isə bu, Dağlıq Qarabağın Azərbaycanm tabeliyindən çıxarılması strategiyasında mərkəzin atdığı növbəti addım oldu [5, s.29]. Bu, SSRİ tarixində milli regionlarda Moskvadan birbaşa idarə olunan ilk ərazi olmaqla bərabər, yaxın vaxtlarda ərazi bütövlüyünün bir daha pozulmasının başlanğıcı oldu.

Qarabağa Xalq Yardımı Komitəsi. “1989-cu ilin avqustunda Bakıda təşkilat xalq hərəkatının gedişində yeni təşkilat - Qarabağa Xalq Yardımı Komitəsi təsis olundu” [4]. Komitənin missiyası elə adından görünürdü. O, digər cəmiyyət və siyasi təşkilatlardan fərqli olaraq birbaşa vilayətdəki hadisələrlə əlaqədar respublika rəhbərliyi qarşısında müxtəlif tələblər irəli sürür, təkliflər təqdim edirdi. Xalq yazıçısı B.Bayramovun sədr olduğu cəmiyyət üzvləri müntəzəm bölgədəki kəndlərdə olur, qaçqınların problemlərinin həllində yaxından iştirak edirdi” [4].

Komitə Ə.Vəzirovun onun fəaliyyətini dayandırmaq üçün göstərdiyi cəhdlərə baxmayaraq, fəaliyyəti ərzində təkcə Qarabağdan olan qaçqınların deyil, Ermənistan SSR-dən deportasiya edilmiş həmvətənlərimizin də problemləri ilə məşğul olurdu.

XİK-nin özbaşınalıqları. Vilayətdə M.Qorbaçovun siyasi oyunlarının birbaşa icraçısı olan komitənin başçısı A.Volski dəfələrlə bəyan etmişdi ki, “guya Dağlıq Qarabağda yaşayan ermənilərin iqtisadi-sosial çətinlikləri var və vilayət əhalisinin tələbatlarının təmin olunmaması nəticəsində narazılıq başlamışdır” [6].

Lakin tədqiqatımızın əvvəllərində apardığımız müqayisələrdə verilmiş rəqəmlər bu yalanı təkzib edirdi və göstərmişdi ki, vilayətin sosial-iqtisadi inkişaf göstəricilərinin çoxu orta respublika göstəricilərindən yuxarı olmuşdur.

XİK-nin təşkili, onun bütün fəaliyyəti elə ilk günlərdən Azərbaycan SSR hökumətinin razılıq alınmadan edilmiş qanunazidd addım idi. Qüvvədə olan 1977-ci il “SSRİ Konstitusiyasının 86-cı maddəsinə əsasən “muxtar vilayətin birbaşa ittifaq ali hakimiyyət və idarə orqanlarının təbəçiyinə keçirilməsi yolverilməz sayılırdı” [6]. Həmi maddədə açıq şəkildə bildirilirdi ki, muxtar respublika və vilayətlər ərazisinə daxil olduğu respublika təbəçiliyindədir, ona görə də müvəqqəti və ya həmişəlik onun təbəçiliyindən çıxarıla bilməz.

Hadisələrin gedişində yalnız seyrçi mövqedə olan respublika rəhbərliyi vilayətin artıq Ermənistan SSR-in idarəçiliyinə verilməsi prosesinin gedişinə aid tam məlumatlı olduğu halda, nə A.Volskinin qeyri-qanuni hərəkatlarının qarşısını ala bilmədi, nə də ittifaq hökumətinə etirazlarını bildirmədi.

XİK-in ləğvi. Bunun əksinə olaraq XİK mövcudluğu aylarında xalq hərəkatının fəaliyyətinin bir istiqaməti də bu komitə rəhbərliyinin qeyri-qanuni hərəkatlarının ifşasına yönəlmişdi. Bakıda, rayonlarda keçirilən etiraz çıxışlarında respublika rəhbərliyindən XİK-nin ləğvi üçün addımlar atılması tələb edilirdi.

Etiraz mitinglərinin respublikadakı vəziyyəti kəskinləşdirərək Moskvanı narahat edəcək arzuolunmaz proseslərə aparıb çıxara biləcəyinin reallaşdığını başa düşən ittifaq hökuməti nəhayət “1989-cu ilin noyabrın 28-də Dağlıq Qarabağda XİK-ni ləğv etdi. Vilayətin idarəsi SSRİ Ali Sovətinin Xüsusi Komissiyasının nəzarəti altında Azərbaycan SSR-nin Təşkilat Komitəsinə tapşırıldı” [3].

Moskvanın bu addımını Azərbaycanda xalq hərəkatının uğuru kimi də qiymətləndirmək olardı. Lakin artıq gec idi və XİK öz missiyasını sonadək icra etmiş, DQMV Azərbaycanın idarəçiliyindən birdəfəlik çıxarılmışdı.

Bədnam 1989-cu il 1 dekabr qərarı. Gözləmək olardı ki, yeni qurumun rəhbəri kimi həmin vaxt Azərbaycan KP MK-nın ikinci katibi vəzifəsində çalışan B.Polyaniçkonun bəzi tədbirlər görməsi, hətta vilayətdə öz təhrikçi çıxışları ilə milli ədavəti qızıqdırən bəzi cinayətkar ünsürlərin həbsinə nail ola bilməsi vəziyyəti bəlkə də dəyişə bilərdi. Lakin siyasi gərginliyi artırən yeni hadisələr baş verdi. “Ermənistan SSR Ali Soveti 1989-cu ilin dekabrın 1-də Dağlıq Qarabağın Ermənistan SSR-ə birləşdirmək haqqında qərar qəbul etdi” [3]. Bu, Azərbaycanda siyasi gərginliyi, yüz minlərlə insanın kəskin etirazların yenidən gücləndirirdi.

Vəziyyətin bu cür dəyişəcəyi bəlkə də Moskvanın bu vaxta qədər Ermənistan SSR rəhbərlərinin qeyri-qanuni qərarlarına yalnız bəyanatlarla reaksiya verərək qanunçuluğa əsaslanaraq ciddi addım atmaması üçün gözlənilən idi.

Ermənistan SSR-nin göstərilən antikonstitusyon addımından əvvəlcədən xəbərdar olan respublika rəhbərliyinə xalq hərəkatı iştirakçılarının, deputat korpusunun bir qrup üzvünün ciddi təzyiqlərindən sonra Azərbaycan SSR Ali Soveti 1989-cu ilin noyabrın 26-da DQMV-nin ləğvi haqda qanun qəbul etdi [1].

Faciənin yaxınlaşması. M.Qorbaçovun siyasi islahatlarının verdiyi imkanlardan yararlanan ermənilərin vilayətdə və Ermənistan SSR-də törətdikləri qeyri-qanuni əməllərdən, milli zəmində baş vermiş qanlı toqquşmalardan başlayırdı. Ermənistanın təcavüzkar hərəkatlarından, Moskvanın ona havadarlığından qəzəblənərək meydanlarda qəti etirazlar səsləndirən milyonlarla insanların haqlı şikayətlərinin cavabsız qalması ilə başlanan xalq hərəkatı qısa bir vaxtda milli-azadlıq hərəkatının son mərhələsinin əvvəli olan faciəyə gətirib çıxardı.

1920-ci il 20 yanvar faciəsinin əsas mahiyyəti ermənilərin ərazi iddialarından başlanan cinayət əməllərinin qarşısını almaq əvəzində ölkə rəhbərliyinin ermənilərə havadarlıq siyasətindən irəli gələn, xalqımıza qarşı qırğın kampaniyası demək idi.

Faciənin səbəb və gedişinin saxtalaşdırılması. Ermənistan, habelə Rusiya tarixşünaslığında bəzi müəlliflər faciənin baş verməsində respublika rəhbərliyini və hüquq mühafizə orqanlarını günahlandıraraq bildirirlər ki, məhz onların günahı ucundan faciə verdi, yüzlərlə bakılı erməni öldürüldü [7, s.23]. Bu fikirlərin sahibləri birlərəkədən belə bir məsələnin üstündən keçirlər ki, dinc insanların qətlə yetirilməsi hələ 1988-ci ilin fevralında vilayətdə, Ermənistan SSR-də başlamış, lakin ona heç cür hüquqi qiymət verilməmiş, qətlə yetirilənlərin sayı qəsdən azaldılmışdı.

Eyni zamanda vilayətdə, Ermənistanda erməni millətçilərinin il yarım davam etmiş cinayətlərini də yaddaşlardan silmək mümkün deyildi. Bakılı ermənilərin heç kim bir dəfə də olsun, ermənilərin cinayətlərinə münasibət bildirməmişdi.

Bakıda kütləvi mitinq, etiraz çıxışlarının iştirakçıları vilayətdə və Ermənistanda olduğundan fərqli olaraq ermənilərə qarşı aqressiv hərəkatlar etməmiş, cinayət əməlləri törətməmişdilər. Çox təəssüf ki, 20 yanvar faciənin mahiyyətini örtbasdır etməyə çalışanlar bu məsələsinin üstündən keçməyi özlərinə əsas kimi qəbul edirlər.

Digər tərəfdən də, 1990-cı ilin yanvarın ilk günlərindən başlayaraq Bakıda bir neçə erməni evlərinin talan edilməsinin haqqında məlumatları da etiraf etmək lazımdır. Amma faciə ərəfəsində Bakıda bir erməninin 2 nəfər azərbaycanlını onun yaşadığı mənzilin qapısını döyüb ondan köçüb getməsinə tələb edərkən odlu silahla qətlə yetirilməsi insanların səbr kasasını daşdırən son damla oldu və şəhərdə ermənilərə qarşı hüquqa zidd hərəkatlar baş verdi. Ayrı-ayrı dəstələrin azğın əməllərinə nə yerli hüquq mühafizə orqanları, nə də o zaman Bakıda olan SSRİ Daxili İşlər Nazirliyinin 12 minlik silahlı qüvvəsi mane olmadı [3].

Yenə də belə tarixçilər, politoloqlar bu şəraitdə faciədən çox-çox əvvəl, onun ərəfəsi olan günlərdə onlarla azərbaycanlının erməni millətindən olan qonşularını qoruması, AXC fəallarının ermənilərin təhlükəsiz şəraitdə öz evlərini satıb Bakıdan getmələrinə kömək etmələri barədə də nədənsə susurlar.

Nəticə. Sonda demək istərdik ki, bu gün dünyada, yaxın və uzaq sərhədlərimizdə baş verən hadisələr dövlətçiliyimiz üçün yeni təhdidlərin tam aradan qaldırılmadığını, yeni təhlükələrin də

qaldığını göstərir. 2020-ci ildə 44 günlük Vətən müharibəsinin nəticələri ərazi bütövlüyümüzün bərpasının necə çətinliklərlə qazanıldığını bir daha göstərdi. 20 yanvar faciəsi bizi hər an sayıq olmağı, təhlükəli anları irəlicədən görüb, qarşısının alınmasını çox vacib vəzifə kimi müəyyən edir.

Yanvar faciəsi və çıxarılmış nəticələr bir daha göstərdi ki, dövlətçiliyimizə, müstəqilliyimizə qarşı yönələn bütün cəhdlərin qarşısını almaq üçün hərbi və iqtisadi potensialımızın möhkəmləndirilməsi üçün çox ciddi işlər görməliyik.

ƏDƏBİYYAT

1. "Azərbaycan Respublikasının Dağlıq Qarabağ Muxtar Vilayətini ləğv etmək haqqında Azərbaycan Respublikasının Qanunu." Bakı şəhəri, 26 noyabr 1991-ci il. - <http://www.e-qanun.az/framework/6783> [Müraciət tarixi: 20.02.2021].
2. Balayev Aydın, Mirzə Rasim. 20 Yanvar hadisələri. Sənədlər, mövqelər, şərhlər (1990-2000). Çarşıoğlu, Bakı: 2000. - 242 s.
3. Dövlət müstəqilliyinin bərpası və qorunub saxlanması / Müstəqil Azərbaycan. Prezident Kitabxanası. - http://republic.preslib.az/az_a3.html [Müraciət tarixi: 20.02.2021].
4. İsmayılov Aslan. Sumqayıt - SSRİ-nin süqutunun başlanğıcı prosesi. Bakı: Çarşıoğlu, 2010. - 204 s.
5. Mehdiyev R.Ə. Azərbaycanlılara qarşı soyqırım gerçəklikləri. (Azərbaycan, rus və ingilis dillərində) – Bakı, AR MM mətbəəsi, 2000. - 204 s.
6. Paşayeva Ulduz. Azərbaycan SSR-nin DQMV-də Xüsusi İdarə Komitəsinə dair qanunvericilik və onun tənqidi / "Qarabağ dünən, bu gün və sabah". 2-ci Ümumrespublika konfransının tezislər toplusu. Bakı, 2003, 292 s. - http://www.anl.az/el/q/qarabag_2/q-50.htm [Müraciət tarixi: 20.02.2021].
7. Жирохов М.А. Семна распада: войны и конфликты на территории бывшего СССР. - Санкт-Петербург: БХВ-Петербург, 2012. - 688 с.
8. Помпеев Ю.А. Кровавый омут Карабаха. - Баку: Азербайджан, 1992. - 208 с.
9. Черный январь. Баку - 1990: Документы и материалы. - Баку: Азернешр, 1990. - 288 с.

RUBABA AZIZOVA

Dissertator of Sumgait State University

EFFORTS TO SUPPORT THE PEOPLE'S MOVEMENT OF THE POLITICAL REGIME ON THE EVE OF THE JANUARY 20 TRAGEDY

The article shows that the reassessment of each event on the way of restoring the state independence of Azerbaijan, making the appropriate conclusions has political significance from the point of view of determining the prospects for building a democratic state based on the rule of law. One such event was the tragedy of January 20. The article says that the main result of the tragedy of January 20, which occurred at the beginning of the last stage of the restoration of state independence of Azerbaijan, was that our people approached the restoration of state independence. The article discusses some issues that have remained outside the scope of the study or have been little studied so far, and some conclusions are drawn. It is said that on the eve of the tragedy of January 20, the attempts of the political regime to stifle the popular movement made the tragedy even more inevitable.

Keywords: people, independence, state, history, collapse, tragedy, democracy, politics.

Məqalənin redaksiyaya daxil olduğu tarix: 20 fevral 2021-ci il.

Məqalənin çapa qəbul olunma tarixi: 22 mart 2021-ci il.

Rəyçilər: t.e.d. Fazil Baxşəliyev, t.e.d. Qabil Əliyev.

UOT 94(479.24)

RAİDƏ ƏMİRBƏYOVA

*Azərbaycan Universitetin dissertantı,
Ailə, Qadın və Uşaq Problemləri üzrə Dövlət Komitəsinin əməkdaşı
r.amirbayova@gmail.com*

MÜSTƏQİLLİK İLLƏRİNDƏ AZƏRBAYCANDA UŞAQ SİYASƏTİNİN İNKİŞAF TARİXİNİN BƏZİ MƏSƏLƏLƏRİ

Bu məqalədə müstəqillik illərində Azərbaycanda uşaq siyasətinin həyata keçirilməsi üzrə əsas istiqamətlər, beynəlxalq öhdəliklər və həmin öhdəliklər üzrə qəbul olunmuş hüquqi sənədlər haqqında məlumatlar araşdırılacaq. Reallaşdırılmış təşəbbüslərin nəticəsi statistik göstəricilərinin dinamikasının təhlili yolu ilə nəzərdən keçiriləcək.

Açar sözlər: müstəqillik, uşaq siyasəti, qanunvericilik, beynəlxalq konvensiyalar, dövlət proqramları, uşaq təsisatları, statistik məlumatlar.

Giriş. Azərbaycan Respublikası dövlət müstəqilliyinə çox mürəkkəb ictimai-siyasi və hərbi vəziyyətdə nail olub. Buna baxmayaraq, dövlətimiz üçün insan, o cümlədən, uşaq hüquqlarının müdafiəsi hər zaman prioritet olub. Ölkəmiz müstəqillik əldə etdikdən sonra uşaq siyasətin uğurlu fəaliyyəti üçün böyük addımlar atmışdır.

Azərbaycan öz müstəqilliyini elan etdikdən sonra uşaq hüquqlarının müdafiəsi sahəsində bir sıra beynəlxalq sənədlərə qoşulmuş və bu sahədə aidiyyəti hüquqi mexanizmləri qəbul etmişdir.

Müstəqillik illərinin ilk dövrlərində uşaq siyasətinin və bu sahədə beynəlxalq əməkdaşlığın inkişaf tarixi. 1992-ci ildə Azərbaycan BMT-nin Uşaq Hüquqları haqqında Konvensiyasına qoşulmuşdur. Bu beynəlxalq sənəd ölkəmizin qoşulduğu ilk beynəlxalq sənədlərdən biri olmuşdur. Bu milli qanunvericilikdə təkmilləşdirmə işinin aparılmasına, yeni mexanizmlərin yaradılmasına və uşaqlara qarşı zorakılıqla mübarizəyə ünvanlanan ümumi prinsiplərin formalaşdırılmasına təkan vermişdi. Bu Konvensiyanı ratifikasiya etməklə, dövlətimiz bütün uşaqların, eləcə də xüsusi qayğıya ehtiyacı olan uşaqların hüquqlarının müdafiəsinə qərarlı olduğunu bütün dünyaya sübut etdi. Azərbaycan Hökuməti Konvensiya üzrə BMT-nin Uşaq Hüquqları Komitəsinə dövrü məruzələr təqdim etməyə başladı [1].

Azərbaycan, eyni zamanda, "Ölkələrarası övladlığa götürmə ilə bağlı uşaqların müdafiəsi və əməkdaşlıq haqqında", "Uşaqların kənd təsərrüfatında işə buraxılmasının minimum yaşı haqqında", "Uşaq əməyinin ən pis formalarının qadağan edilməsinə və onların aradan qaldırılması üçün təcili tədbirlərə dair", "Uşaqların cinsi istismardan və cinsi zorakılıqdan müdafiəsi haqqında" Avropa Şurası Konvensiyasına (Lanzarotta) və digər Konvensiyalara da qoşulmuşdur. Dövlət tərəfindən ratifikasiya edilmiş konvensiyalara əsasən daxili qanunvericilikdə mühüm islahatlar aparılmışdır.

XX əsrin sonlarında iqtisadi keçid dövrünün ciddi problemləri, Ermənistanın Azərbaycana təcavüzü və torpaqlarımızın 20 faizini zəbt etməsi bir sıra xoşagəlməz, mənfi sosial hadisələrin baş verməsinə gətirib çıxarmışdır. Ölkədə bir milyon Azərbaycan vətəndaşı qaçqın və məcburi köçkün vəziyyətinə düşmüşdür, onların üç yüz mindən çoxu uşaqlardır. Bu da təbii ki, uşaq problemlərini və onların hüquqlarının kobud surətdə pozulmasını yaradan amildir. 1994-cü ildə atəşkəs rejiminin elan olunmasına baxmayaraq, ermənilərin Azərbaycanda uşaqları qətlə yetirilməsi faktları qeydə alınmaqda davam edir. Bu hərbi münaqişə zamanı 175 uşaq qətlə yetirilmiş, yaralanan uşaqların sayı isə yüzlərlə olmuşdur. Dövlətimiz münaqişə müddətində 214 uşağın əsir və girovluqdan azad edilməsinə nail olmuşdur, 66 uşaq itkin düşmüşdür [2].

Uşaq siyasətinin reallaşmasında qanunvericilik bazasının yaradılması. Uşaq siyasətinin reallaşmasında güclü qanunvericilik bazasının yaradılması çox vacib idi. Keçən dövr ərzində davamlı olaraq milli qanunvericilik və normativ-hüquqi aktlar təkmilləşdirilmiş, uşaq hüquqlarının müdafiəsi, normal formalaşması və uşaqların sağlam böyüməsinə yönəlmiş bir çox Dövlət Proqramları, Tədbirlər Planları qəbul edilmişdir. Bu proqramlar uşaqların hüquq və maraqlarının müdafiəsi, vahid dövlət uşaq siyasətinin formalaşdırılması, bu siyasətin tənظیمməsi, həyata keçirilməsinin təmin

edilməsi, uşaqların fiziki, əqli, mənəvi, əxlaqi və sosial inkişafı üçün lazımi həyat səviyyəsinin təmin olunması sahəsində milli konsepsiyayı inkişaf etdirməyə yönəlmişdir.

Uşaq hüquqlarının müdafiəsini təmin etmək məqsədilə 19 may 1998-ci ildə "Uşaq hüquqları" haqqında qanun qəbul edilmişdir. Qəbul olunmuş bu mühüm hüquqi sənəd uşaqların hüquqlarını və azadlıqlarını, onlar barəsində dövlət siyasətinin əsas prinsiplərini, müdafiəsi sahəsində dövlət orqanlarının, digər hüquqi və fiziki şəxslərin vəzifələrini müəyyən edir, ailə, cəmiyyət və uşaq münasibətlərinin əsas istiqamətlərini tənzimləyir. Həmçinin 2009-cu ilin "Uşaq ili" elan edilməsi uşaq siyasəti istiqamətində əlavə tədbirlərin həyata keçirilməsinə geniş imkanlar açmış, dövlət orqanlarının və vətəndaş cəmiyyətinin diqqətini daha da artırmışdır. "Uşaq ili" çərçivəsində uşaqların sağlamlığının möhkəmləndirilməsi ilə bağlı müxtəlif layihələr reallaşdırılmışdır. Bu sahədə atılan əməli addımlar sırasında perenatal qulluq sistemində islahatların aparılması, yeni doğulanlara müasir qulluq təcrübəsinin tətbiqi, bu sahədə müvafiq proqramların həyata keçirilməsi qeyd oluna bilər. Dövlət tərəfindən müasir tələblərə cavab verən 7 yeni perenatal mərkəz yaradılmışdır.

Uşaqların hərtərəfli inkişafında, intellektual və hüquqi biliklərə yiyələnməsində Ümumrespublika Uşaq Forumlarının keçirilməsi uşaq hüquqlarının müdafiəsi sahəsində mühüm addımlardan biri idi. Azərbaycan Uşaqlarının Ümumrespublika Forumlarının maraqlı tarixi var. Azərbaycan Respublikası Prezidentinin "Uşaq ili" çərçivəsində 17-18 dekabr tarixlərində Azərbaycanda ilk dəfə Azərbaycan Uşaqlarının I Ümumrespublika Forumu keçirilmişdir [3]. Uşaqların öz hüquq və mənafeləri ilə bağlı qərarların qəbul olunmasında iştirakının təmin edilməsi ilə bağlı hər üç ildən bir keçirilən bu forumlar Ailə, Qadın və Uşaq Problemləri üzrə Dövlət Komitəsi, Heydər Əliyev Fondu və UNİCEF-in Azərbaycan nümayəndəliyinin dəstəyi ilə reallaşmışdır.

Uşaq hüquqlarının qorunması və qanunvericiliyin təkmilləşdirilməsi istiqamətində kifayət qədər geniş tədbirlər proqramı həyata keçirilib. Bu sıradan Azərbaycan Respublikası Nazirlər Kabinetinin 2009-cu il 19 noyabr tarixli 180 nömrəli Qərarı ilə "İnsan alverinə məruz qalmış uşaqların sığınacaqda yerləşdirilməsi və saxlanması Qaydaları"nın qəbul edilməsini misal gətirmək olar.

Zaman keçdikcə, ölkədə uşaq məsələləri kompleks yanaşma tələb edirdi. Və bu zərurət bu sahədə fəaliyyət göstərəcək dövlət qurumunun yaranmasına səbəb oldu. 6 fevral 2006-cı il tarixli Sərəncamı ilə Azərbaycan Respublikasının Ailə, Qadın və Uşaq Problemləri üzrə Dövlət Komitəsi yaradıldı [4]. Yarandığı gündən etibarən Komitə ailə, qadın və uşaq hüquqlarının müdafiəsi sahələrində vahid dövlət siyasətinin formalaşdırılmasında iştirak edir, bu siyasətin həyata keçirilməsi və inkişafını təmin edir, qanunvericiliklə müəyyən edilmiş digər istiqamətlərdə fəaliyyət göstərir.

2007-ci il iyulun 9-da Bakı şəhərində imzalanmış "Azərbaycan Respublikasının Hökuməti və Amerika Birləşmiş Ştatlarının "Uşaqların Xilasını" ("Save the children") Təşkilatı arasında "Uşaq və Ailələrə Dəstək Mərkəzlərinin təhvilə haqqında Saziş" in təsdiq edilməsi barədə Azərbaycan Respublikası Prezidentinin 24 avqust 2007-ci il tarixli 2355 sayılı Sərəncamı ilə Goranboy və Şüvəlan, 15 fevral 2011-ci il tarixli 1328 sayılı Sərəncamına əsasən isə Qəbələ, İsmayıllı, Zaqatala, Göygöl, Zərdab, Ağdam, Saatlı, Sabirabad, Hacıqabul rayonlarında fəaliyyət göstərən "Uşaq və Ailələrə Dəstək Mərkəzləri" Azərbaycan Respublikasının Ailə, Qadın və Uşaq Problemləri üzrə Dövlət Komitəsinin tabeliyinə verilmişdir.

2010-cu ildə Komitənin təklifi və yaxından iştirakı ilə Məişət zorakılığının qarşısının alınması haqqında Azərbaycan Respublikasının Qanunu qəbul edilmişdir. Həmin Qanunda məişət zorakılığından əziyyət çəkən yetkinlik yaşına çatmamış şəxslərin hüquqlarının və mənafelərinin müdafiəsi ilə bağlı müəyyən müddəalar mövcuddur.

Uşaq məsələləri ilə əlaqədar dövlət qurumları arasında koordinasiya və nəzarət sisteminin təkmilləşdirilməsi çox vacib idi. 2012-ci ildə Azərbaycan Respublikası Prezidentinin fərmanı ilə "Uşaq hüquqlarının həyata keçirilməsinə dövlət nəzarəti Qaydası" təsdiq edilmişdir. Dövlət müəssisələrində uşaqların qidalanma, nəzarət, təhlükəsizlik, zorakılığa məruz qalma və digər məsələlərlə bağlı monitorinq aparılır və bu monitorinq nəticəsində tövsiyələr hazırlanır.

Uşaq hüquqlarının həyata keçirilməsinə dair elektron məlumat bankı yaradılmış, artıq məlumatlar daxil edilir. Hazırda bütün yerli icra hakimiyyətlərində müvafiq yerli icra orqanlarının nümayəndələrindən ibarət Gender zorakılığı və uşaqlara qarşı zorakılıq üzrə monitorinq qrupları

yaradılmışdır. Monitoring qrupları eyni zamanda, zərərçəkmiş uşaqlarla profilaktik işi təşkil edir, onlara lazımi psixoloji və hüquqi yardımlar göstərir.

Qeyd etmək yerinə düşər ki, sağlam ailə mühiti uşaqların inkişafına təsir göstərir. Məsələ yalnız ali təhsildə, yaxşı işlə təmin olumaqdan, övladına ailə qurmaqda kömək etməkdən ibarət deyil. Əgər valideyn övladları ilə mütəmadi ünsiyyət qurmursa, onların həyatına, xüsusən də, keçid yaş dövründə etinasız yanaşarsa, əlbəttə, həmin uşaqlar bir sıra sosial-psixoloji problemlərlə üzləşəcəklər. Bir çox hallarda məişət zəminində baş verən zorakılıq zamanı uşaqlar həm zorakılığın şahidi, həm də zorakılığın qurbanı olurlar. Həmin uşaqlar çox ciddi psixoloji zədələr alırlar ki, bunun da sonradan ağır fəsadları yaranır. Onların sosial-psixoloji reabilitasiya keçməsinə böyük ehtiyac vardır. Bütün bu və digər məsələlər nəzərə alınaraq, Azərbaycan Respublikasının İnzibati Xəttələr və Cinayət məəcəllələrinə dəyişikliklərin edilməsi haqqında qanun layihələri hazırlanmışdır. 2015-ci ildə Azərbaycan Respublikasının Milli Məcəlləsi tərəfindən Azərbaycan Respublikası Cinayət Məcəlləsində və İnzibati Xəttələr Məcəlləsində dəyişikliklər edilməsi haqqında Qanunlar qəbul edilmişdir.

Ümumiyyətlə, müvafiq sahələrdə görülmüş işlər sırasında ilk olaraq qanunvericilik bazasının yaradılması və təkmilləşdirilməsi çox vacibdir. Həmin qanunların qəbul edilməsi yeni düşüncə tərzinin formalaşmasına və müəyyən stereotiplərin aradan qaldırılmasına təkan vermişdir. Nikah yaşı 17-dən 18-ə qaldırılmış, erkən nikahların qarşısının alınması məqsədi ilə qanunvericilikdə valideyn məsuliyyəti müəyyənəşdirilmişdir. Erkən yaşda evlilik halları dövlət qeydiyyatına alınmadığı üçün onların statistikasını aparılmır. Lakin 15-17 yaşlı qadınlar tərəfindən doğulan uşaqların sayını əsas götürməklə təxminən uşaq nikahları ilə bağlı rəqəmləri müəyyən etmək mümkündür. Belə ki, statistika görə, 2011-ci ildə belə qadınlar tərəfindən doğulan uşaqların sayı 4392 idisə, 2019-cu ildə bu rəqəm 2320 olub. Bu isə rəqəmlərin iki dəfə azalması deməkdir.

“Uşaqların icbari dispanserizasiyadan keçirilməsinə”, “Ana və uşaqların sağlamlığının yaxşılaşdırılmasına dair” Dövlət Proqramları, eyni zamanda, tərflərin nikahdan əvvəl məcburi tibbi müayinədən keçməsi ilə bağlı Ailə Məcəlləsinə edilən dəyişiklik isə həm ailələrimizin, həm də gələcək nəsillərin sağlamlığına xidmət edir. Uşaqların təhsildən yayınması, əməyə cəlb edilməsi və onların məruz qaldığı digər sosial-psixoloji problemlər valideyn məsuliyyətinin artırılmasını zəruri edir. Bütün bu və digər məsələlər nəzərə alınaraq, Azərbaycan Respublikasının Milli Məcəlləsi tərəfindən Azərbaycan Respublikası Cinayət Məcəlləsində və İnzibati Xəttələr Məcəlləsində dəyişikliklər edilməsi haqqında Qanunları qəbul edilmişdir.

Azərbaycan Respublikasının Prezidenti cənab İlham Əliyevin rəhbərliyi ilə daim uşaq və gənclər üçün yaradılan imkanlar genişləndirilir. Bu imkanların reallaşması üçün müasir tipli məktəblər, tibb ocaqları, idman kompleksləri tikilir və ya təmir edilir. Dövlət tərəfindən mütəmadi olaraq qaçqın və məcburi köçkün uşaqları üçün xidmətlərin təminatına, böyüməkdə olan nəslin sağlamlığına, təhsilinin inkişafına, hüquqlarının müdafiəsinə, uşaq iştirakçılığına yönəlmiş genişmiqyaslı tədbirlər və bu istiqamətdə görülən işlər gücləndirilməkdədir. Respublikanın Birinci vitse-prezidenti, Heydər Əliyev Fondunun prezidenti xanım Mehriban Əliyevanın uşaq məsələlərinə diqqəti bu sahəyə qayğının daha da artırılmasına səbəb olur. Mehriban xanımın təşəbbüsü ilə xüsusilə həssas təbəqədən olan uşaqların hərtərəfli inkişafı, keyfiyyətli təhsil, yüksək standartlara cavab verən tibbi xidmətlərlə təmin olunması, kimsəsiz, fiziki sağlamlığında problemi olan uşaqların sosial-psixoloji reabilitasiyası üçün resurs mərkəzinin yaradılması, bu uşaqların gələcəkdə məşğulluğunun təmin edilməsi, eləcə də müxtəlif peşələrin öyrədilməsi istiqamətində önəmli layihələr həyata keçirilir. “Yeniləşən Azərbaycana yeni məktəb” layihəsi çərçivəsində yüzlərlə təhsil ocağı tikilib istifadəyə verilmişdir. “Uşaq evləri və internat məktəblərinin inkişafı proqramı” və “Məktəbəqədər uşaq tərbiyə müəssisələrinin yenidən qurulması” layihəsi çərçivəsində 100-dək körpələr evi, bağça və internat məktəbi əsaslı təmir olunmuşdur. “Təhsilə dəstək” və “İnklüziv təhsil” proqramları, eləcə də “Məzun Evi Sosial” Müəssisəsi Fondun xidmətləri sırasında xüsusi vurğulanmalıdır.

Azərbaycanda uşaq hüquqlarının təmin edilməsi sahəsində demək olar ki, hər il qəbul edilən yeni hüquqi sənədlər bu sahənin inkişafı prosesini daha da sürətləndirir. “Uşaqların icbari dispanserizasiyası haqqında”, “Uşaqların zərərli informasiyadan qorunması haqqında” yeni qanunların qəbul edilməsi, təhsil qanunvericiliyində, sağlamlıq imkanları məhdud, valideynlərini

itirmiş və valideyn himayəsindən məhrum olmuş uşaqlarla bağlı qanunvericilikdə yeni təminatların təsbit edilməsi, sosial təminatın gücləndirilməsi dövlətin uşaqlara olan diqqətinin nəticəsidir. İnternetdən, mediadan gələn zərərli informasiyalardan uşaqların qorunması üçün dövlət tərəfindən milli qanunvericilik bazasının təkmilləşdirilməsi istiqamətində işlər aparılıb, təhlükəsizlik proqram sistemləri yaradılmışdır.

"Uşaq hüquqları haqqında" Azərbaycan Respublikası Qanununun 15-ci maddəsinə əsasən "uşaqların sağlamlığına və inkişafına ziyan vuran informasiyadan qorunması müvafiq qanunla tənzimlənir. 21 noyabr 2018-ci il tarixində "Uşaqların zərərli informasiyadan qorunması haqqında" qanun qüvvəyə minir. Qanun layihəsində uşaqlar üçün zərərli informasiyanın növləri müəyyənləşib. Qanunun müvafiq bəndinə əsasən, uşaqlar arasında döviyyəsi qadağan edilən informasiya məhsullarının uşaqların ola biləcəyi yerlərdə inzibati, texniki proqram və avadanlıq vasitələrinin tətbiq edilmədən yayılmasına yol verilmir. Bu istiqamətdə həyata keçirilən mühüm layihələrdən biri kimi BMT-nin Uşaq Hüquqları Komitəsinin tövsiyələrinə əsasən, AQUPDK-nin təşəbbüsü, Kapital Bankın dəstəyi ilə "Uşaqların internet təhlükəsizliyi" layihəsi çərçivəsində "Valideyn-internet təhlükəsizliyi və nəzarət" proqramını (kidsafe) qeyd edə bilərik. Proqram təminatı uşaqların internet məkanında müdafiəsinə, valideynlərin uşaqların daxil olduğu elektron səhifələri və sorğuları haqqında məlumatlandırılmasına xidmət edir.

Mövcud dövr ərzində uşaq məsələləri ilə bağlı statistik dinamikarın təhlili. Müstəqillik əldə etdikdən sonra uşaq hüquqlarının müdafiəsi sahəsində həyata keçirilən mühüm addımların nəticəsi olaraq bu istiqamətdə bir çox göstəricilər üzrə müsbət statistik dinamikaların əldə olunmasına nail olduq. Doğulan uşaqların sayında nəzərəcarpacaq dərəcədə artım müşahidə olunub: 2001-ci ildə yeni doğulan uşaqların sayı 117,000 nəfər, 2006-cı ildə 148,946 nəfər, 2011-ci ildə isə həmin rəqəm artaraq 176,072 nəfər olmuşdur [5].

Müsbət göstəricilər həmçinin erkən nikah, məişət zorakılığı, ana və uşaq ölümü və digər məsələlər üzrə əldə olunub. Azərbaycan qanunvericiliyi yetkinlik yaşına çatmayan qız uşaqlarının nikaha cəlb edilməsini qadağan edir ki, bu da Milli Məclis tərəfindən Ailə Məcəlləsində qızlar üçün evlilik yaşının 18 yaş müəyyən edilməsi nəticəsində mümkün olmuşdur. Azərbaycan Respublikası Cinayət Məcəlləsində yetkinlik yaşına çatmayan qızları nikaha daxil olmağa məcbur etməyə görə xüsusi maddə ilə məsuliyyət müəyyən edilmişdir. Belə ki, nikah yaşına çatmayanı nikaha daxil olmağa məcbur edən şəxs - üç min manatdan dörd min manatadək miqdarda cərimə və ya dörd ilədək müddətə azadlıqdan məhrum etmə ilə cəzalandırılır. Statistik göstəricilərə görə 2011-ci ildə 15-17 yaşlı analar tərəfindən doğulan uşaqların sayı 4392 olmuşdur. 2012-ci ildə onların sayı 3236 nəfərə, 2013-cü ildə isə 2855 nəfərə enmişdir. 2011-ci ildə 18 yaşadək nikaha girən qızların sayı 5138 idisə, 2012-ci ildə 295, 2013-cü ildə isə 229-a qədər azalmışdır. Məişət zorakılığı zəminində zorakılıqla bağlı cinayətlər 2011-ci ildə 2043, 2012-ci ildə 1514, 2013-cü ildə 713 olmuşdur. 5 yaşadək uşaqlar arasında ölənlərin sayına nəzər yetirsək, görürük ki, 1992 ildə ölənlərin sayı 7563 idisə, 2014-ci ildə bu rəqəmlər 3 dəfədən çox azalaraq 2092 olmuşdur. [6] 1995-ci ildə cinayət törətmiş 14-17 yaşda olan uşaqların sayı 945 nəfər idi, 2015-ci ildə isə bu göstərici iki dəfə azalaraq 477 təşkil edib. Məhkum olmuş 14-17 yaşda olan uşaqların sayı 1995-ci ildə 615 nəfər təşkil edirdi, 2015-ci ildə isə bu rəqəm 3 dəfə azalaraq, 286 çatmışdır.

Nəticə. Hazırda ölkədə iki milyondan çox uşaq var. Müasir Azərbaycanda uşaqlar üçün müvafiq xidmətlərin təminatına, təhsilin inkişafına, hüquqların müdafiəsinə, sağlamlığına, uşaq inkişafına dair bütün imkanlar yaradılıb.

Mövcud dövr ərzində araşdırılan müqayisəli statistik rəqəmlərin analizi respublikada həmin dövr ərzində uşaq hüquqlarının müdafiəsi sahəsində aparılan uğurlu islahatların göstəricisi kimi qeyd oluna bilər.

Müstəqillik illərində uşaq hüquqlarının müdafiəsi istiqamətində aparılan siyasət, qəbul olunan normativ-hüquqi sənədlər, davamlı islahatlar müasir dövrünün uğurlu uşaq siyasətinin təməlini qoymuşdur. Həmin dövrdə qəbul olunan qanunlar, reallaşan dövlət proqramları və həyata keçirilən maarifləndirici tədbirlər uşaq hüquqlarının müdafiəsi sahəsində yeni düşüncə tərzinin formalaşmasına və müəyyən stereotiplərin aradan qaldırılmasına təkan verib.

ƏDƏBİYYAT

1. “Uşaqların layiqli vətəndaş kimi formalaşması prioritet istiqamətdir” - Azərbaycan Respublikasının Ailə, Qadın və Uşaq Problemləri üzrə Dövlət Komitəsinin sədri, siyasi elmlər üzrə fəlsəfə doktoru Bahar Muradova ilə müsahibə / Azərbaycan, 01.06.2020. - <http://www.azerbaijan-news.az/view-190336/usaqlarin-layiqli-vetendas-kimi-formalasmasi-prioritet-istiqametdir> [Müraciət tarixi: 18.02.2021].
2. V.Məmmədəliyev, B.Sadiqov, A.Rzayev, A.Sofiyeva. Children are innocent victims of war. Bakı: Neoprint, 2017, 34 s.
3. “Dövlət uşaq siyasəti uğurla davam edir” - Azərbaycan Respublikası Milli Məclisin Ailə, Qadın və Uşaq məsələləri Komitəsinin sədri Hicran Hüseynova ilə müsahibə / Səs qəzeti, 23 noyabr 2017 il. - <https://sesqazeti.az/news/interview/648503.html> [Müraciət tarixi: 18.02.2021].
4. Ailə, Qadın və Uşaq Problemləri üzrə Dövlət Komitəsinin illik hesabatları, 6 fevral 2016-cı il. - <http://scfwca.gov.az/page/illik-hesabatlar> [Müraciət tarixi: 18.02.2021].
5. “Azərbaycanda Uşaqlar” Statistik məcmuə/2020, Bakı: Azərbaycan Respublikası Dövlət Statistika Komitəsinin rəsmi nəşri, 2020, s.22.
6. Uşaq ölümü (5 yaşadək uşaqlar), Statistik məcmuə, 20 aprel 2020-ci il. - <https://www.stat.gov.az/source/demography/> [Müraciət tarixi: 18.02.2021].

RAIDA AMİRBAYOVA

*Doctoral student of Azerbaijan University,
Employee of the State Committee for Family, Women and Children*

**THE STARTING POINTS OF THE HISTORY OF DEVELOPMENT
OF THE CHILD POLICY OF REPUBLIC OF AZERBAIJAN
IN THE YEARS OF INDEPENDENT**

This article analyzes the main directions of the implementation of children's policy in the years of independence in the Republic of Azerbaijan. The author also studies the results of the implementation of the initiative by analyzing the dynamics of statistical indicators.

Key words: independence, children policy, legislation, international conventions, state programs, child institutions, statistical data.

Məqalənin redaksiyaya daxil olduğu tarix: 18 fevral 2021-ci il.

Məqalənin çapa qəbul olunma tarixi: 22 mart 2021-ci il.

Rəyçilər: t.e.d. Qabil Əliyev, t.e.d. Sevinc Yusifzadə.

UOT 94(479.24)

ƏZİZƏĞA QƏNİ-ZADƏ

*Azərbaycan Respublikası Silahlı Qüvvələrinin
Hərbi Akademiyasının dissertantı, e.o. polkovnik
yupiter57@mail.ru*

AZƏRBAYCAN RESPUBLİKASI - ŞİMALİ ATLANTİKA MÜQAVİLƏSİ TƏŞKİLATI İLƏ ƏMƏKDAŞLIĞININ İNKİŞAF TARİXİ

Məqalədə Azərbaycan Respublikasının ikinci dəfə öz tarixi müstəqilliyinə qovuşduqdan sonra Avropa və Avrotlantik təhlükəsizlik strukturlarına tədricən inteqrasiyası, Avroatlantika məkanının mühüm təşkilatlarından biri olan NATO ilə əlaqələrinin yaradılması və mərhələli olaraq inkişaf etdirilməsi mötəbər mənbələr əsasında araşdırılmışdır. Azərbaycan Respublikasının NATO ilə əlaqələrinin yaradılması və inkişaf etdirilməsində əsas məqsəd dünyada sülhün və sabitliyin möhkəmləndirilməsinə öz tövəhsini vermək, həmçinin həyata keçirilən müxtəlif proqramlar vasitəsi ilə dövlət quruculuğunun bütünlü sahələri ilə yanaşı Ordu quruculuğunu daha da təkmilləşdirməkdən ibarətdir.

Açar sözlər: Şimali Atlantika Müqaviləsi Təşkilatı, Avro-atlantika Əməkdaşlıq Şurası, "Sülh naminə tərəfdaşlıq" (SNT) sazişi, sülhməramlı, Planlaşdırma və Analiz Prosesi.

Giriş. Hərbi-siyasi blok olan Şimali Atlantika Müqaviləsi Təşkilatı (NATO) BMT Nizamnaməsinin prinsiplərinə uyğun olaraq siyasi və hərbi yollarla bütün üzvlərinin azadlığını və təhlükəsizliyini müdafiə edir. Alyansın fəaliyyətinin əsas prinsipi üzvlərinin bölünməzliyi əsasında ümumi öhdəliklərin yerinə yetirilməsi və suveren dövlətlər tərəfindən əməkdaşlığın qurulmasıdır [13, 27].

NATO 1949-cu il aprelin 4-də ABŞ, Böyük Britaniya, Fransa, İtaliya, Kanada, Belçika, Niderland, Lüksemburq, Portuqaliya, Norveç, Danimarka və İslandiya arasında bağlanan müqavilə əsasında yaradılıb. 1952-ci ildə Türkiyə və Yunanıstan, 1955-ci ildə AFR, 1982-ci ildə isə İspaniya bu bloka qoşulub. 1997-ci ildə NATO keçmiş sosialist düşərgəsinin üzvü olan Macarıstan, Çexiya və Polşanın da onun sıralarına daxil olması haqqında qərar qəbul edib və bu qərar 1999-cu ildə həyata keçirilib. Bir neçə il sonra isə - 2004-cü ildə Rumıniya, Bolqarıstan, Slovakiya, Sloveniya və keçmiş sovet respublikaları - Litva, Latviya və Estoniya da bloka qoşulub. Bununla da alyans üzvlərinin sayı 26-ya çatıb [8, 278].

NATO-nun ali rəhbər orqanları NATO Şurasının Sessiyası, Hərbi Planlaşdırma Komitəsi və Hərbi Komitədən ibarətdir. Təşkilatın mühüm orqanlarından biri Nüvə Müqaviləsi Komitəsidir. Blok çərçivəsində Avropa ölkələri ilə münasibətləri əlaqələndirən "Avropa Qrupu" da fəaliyyət göstərir. NATO-nun əməli orqanı baş katibin başçılıq etdiyi Beynəlxalq Katiblikdir. Hərbi-siyasi təşkilat olaraq əsas məqsədi beynəlxalq aləmdə, o cümlədən Avropada sülhün, əmin-amanlığın təmin edilməsidir [10, 78].

Azərbaycan - NATO münasibətləri 1992-ci ilin martında Azərbaycanın bu təşkilatın Şimali Atlantika Əməkdaşlıq Şurası qurumuna üzv qəbul edilməsi ilə formalaşmağa başlayıb. Azərbaycan nümayəndə heyəti ilk dəfə olaraq 1992-ci ilin oktyabrında Türkiyədə NATO üzvü olan ölkələrin seminarında iştirak edib və NATO-nun Baş katibi Manfred Vernerlə görüşüb [7, 162].

1993-cü ilin fevralında Azərbaycan nümayəndə heyəti Brüsseldə NATO-nun Avropa təhlükəsizliyi problemləri üzrə keçirdiyi konfransda iştirak edib [2, 26].

Şimali Atlantika İttifaqı ilə Azərbaycanın yüksək səviyyədə əməkdaşlığının əsası isə 1994-cü ildə qoyulub. Azərbaycan Respublikasının Prezidenti Heydər Əliyev 4 may 1994-cü ildə Brüsselə səfəri zamanı NATO-nun keçmiş sovet respublikaları ilə əməkdaşlığını nəzərdə tutan "Sülh naminə tərəfdaşlıq" (SNT) sazişini imzalayıb [11, 6]. Həmin dövrdən başlayaraq NATO-Azərbaycan əlaqələrinin inkişaf etdirilməsi üçün şərait yaranıb. 1996-cı il aprel ayının 23-də yenidən Brüsselə səfər edən Azərbaycan Prezidenti Heydər Əliyev "Sülh naminə tərəfdaşlıq" sənədinə qoşulmaq barəsində təqdimat sənədini NATO-nun Baş katibi Xavyer Solanaya təqdim edib [5, 405].

Sonrakı illərdə də Azərbaycan Prezidenti NATO-nun Baş katibi Xavyer Solana ilə görüşüb. 1997-ci ilin fevralında və 1998-ci ilin sentyabrında NATO Baş katibinin Bakıya, 1997-ci ilin iyulunda Azərbaycan Prezidentinin ABŞ-a səfəri dövründə Xavyer Solana və Heydər Əliyev görüşüblər [5.405]. Bu görüşlərin əsas müzakirə mövzusu Azərbaycan və NATO arasında əməkdaşlığı dərinləşdirmək məsələsi olub.

Azərbaycan Respublikası 1997-ci ilin iyulunda NATO-nun Avro-atlantika Əməkdaşlıq Şurası adlı qurumuna da qoşulub [2.38]. Şimali Atlantika Əməkdaşlıq Şurasından fərqli olaraq təşkilatın bu strukturu SNT çərçivəsində məsləhətləşmələr və müzakirələrdən praktiki addımlara keçməyin təminini nəzərdə tutur. Elə həmin il Azərbaycan NATO ilə əməkdaşlığında yeni mərhələ olaraq Planlaşdırma və Analiz Prosesinə qoşulub. Bu proses müdafiə planlaşdırılmasını, yəni əldə olan resurslardan düzgün istifadə olunmasını nəzərdə tutur. 1997-ci il noyabrın 14-də Azərbaycan Prezidenti Heydər Əliyevin sərəncamı ilə ölkə prezidenti yanında NATO ilə əməkdaşlıq üzrə dövlət komissiyası yaradılıb [3]. 1997-ci ildə həmçinin, Azərbaycan NATO-nun Brüsseldəki mənzil-qərargahında öz diplomatik nümayəndəliyini açıb [6, 83].

1999-cu ildə Azərbaycan NATO-nun rəhbərliyi altında Kosovoda aparılan sülhməramlı əməliyyatlara yardımçı olmaq məqsədilə hərbi bölmə göndərib [12, 18].

2002-ci ildə NATO Avro-atlantika Tərəfdaşlıq Şurasının üzvü olan ölkələrin dövlət və hökumət başçılarının Zirvə görüşündə Azərbaycan Prezidenti Heydər Əliyev çıxış edib [9, 1]. Zirvə görüşü iştirakçılarının diqqətini Ermənistan-Azərbaycan, Dağlıq Qarabağ münaqişəsinə yönəldən prezident, onun həllinin bütün dövlətlərin maraqlarına cavab verdiyini bildirib [9, 1]. Elə həmin il Azərbaycan NATO-nun rəhbərliyi altında Əfqanıstanda olan silahlı qüvvələri dəstəkləmək üçün hərbi bölmə göndərib.

Azərbaycan Respublikası Avropa və Avroatlantik məkanda qeyri-sabitliyin, münaqişələrin və təhdidlərin aradan qaldırılmasında NATO ilə birgə işləyir və təhlükəsizliyin bölünməzliyi prinsipinə zidd coğrafi və siyasi ayrı-seçkilik olmadan Avropa və yerləşdiyi regionda vahid təhlükəsizlik sisteminin qurulması yükünü bölüşmək əzmindədir. Azərbaycan Respublikası Avroatlantik Tərəfdaşlıq Şurası və NATO-nun "Sülh naminə tərəfdaşlıq" Proqramı çərçivəsində NATO ilə mümkün olan tərəfdaşlıq vasitələrindən tam gücü ilə istifadə edir. FTƏP bu baxımdan NATO ilə əməkdaşlığın yaxın və orta perspektivdə daha da gücləndirilməsi yolunda mühüm bir vasitədir.

Azərbaycanın NATO ilə ən vacib əməkdaşlıq sahəsi "Sülh Naminə Tərəfdaşlıq" proqramı çərçivəsindədir. Hər il sözügedən proqram çərçivəsində Azərbaycan Silahlı Qüvvələrinin zabitləri 500-ə qədər təlim və seminarda iştirak edirlər [4, 1-2].

"Sülh Naminə Tərəfdaşlıq" ("PARTNERSHIP FOR PEACE") proqramı Şimali Atlantika İttifaqının 1994-cü il yanvarın 10-11-də keçirilən Brüssel görüşündə irəli sürülmüş mühüm təşəbbüsüdür.

SNT proqramında müxtəlif dövlətlərin hərbi planlaşdırma prosesinin və müdafiə büdcələrinin formalaşdırılmasının açıqlığına nail olunması əsas məqsədlərdəndir. Mütəmadi olaraq Azərbaycana səfər edən NATO ekspertləri rəsmi Bakıya sözügedən istiqamətdə texniki yardım göstərəcəklərini bəyan ediblər.

SNT proqramının ən vacib məqsədlərindən biri Silahlı Qüvvələr üzərində demokratik nəzarətin tətbiq edilməsidir. Bir müddət öncə Bakıda səfərdə olmuş NATO baş katibinin Cənubi Qafqaz və Orta Asiya üzrə xüsusi nümayəndəsi Robert Simmons Azərbaycanda ordu üzərində demokratik nəzarət mexanizminin yaradılmasının ən vacib addımlardan biri olacağını vurğulayaraq, bu çərçivədə Azərbaycana istənilən yardımın göstəriləcəyini bəyan edib [4, 1-2].

"Sülh Naminə Tərəfdaşlıq" proqramı çərçivəsində əsas məqsədlərdən biri də beynəlxalq əməliyyatların aparılmasını təmin etməkdir. Belə ki, BMT-nin himayəsi və ya ATƏT-in sanksiyası ilə aparılan əməliyyatların keçirilməsinə kömək üçün vacib qüvvə, vasitə və hazırlıq səviyyəsinin saxlanması da SNT proqramının məqsədlərinə daxildir [1, 3].

SNT təlim və məşğələlərində mütəmadi iştirak nəticəsində Azərbaycan NATO-nun rəhbərliyi altında aparılan sülhməramlı əməliyyatlara qoşularaq Avro-atlantik təhlükəsizliyin təmin olunmasına fəal töhfə verməyə qadir olmuşdur. Azərbaycan silahlı qüvvələrinin hərbi bölmələri (taqım şəklində)

Türkiyə hərbi kontingenti tərkibində Kosovo Qüvvələri və Əfqanıstandakı Beynəlxalq Təhlükəsizliyə Yardım Qüvvələrində NATO Silahlı Qüvvələri ilə birgə xidmət ediblər [1, 3].

Eyni zamanda, sülhməramlı, xilasetmə və humanitar əməliyyatların, o cümlədən digər sahələrdə əməliyyatların keçirilməsindən ötrü iştirakçı dövlətlərin müvafiq bilik və bacarıqlarının artırılması diqqətdə saxlanılır. Bunun üçün birgə planlaşdırma, hazırlıq və təlimlərin keçirilməsi məqsədi ilə NATO ilə hərbi əməkdaşlıq əlaqələrinin inkişafı, Şimali Atlantika İttifaqına üzv olan dövlətlərin qüvvələri ilə daha optimal qarşılıqlı təsirdə olacaq uzunmüddətli qüvvələrin yaradılması da proqrama daxildir.

SNT proqramı qarşısında duran əsas məsələ Avropa miqyasında siyasi və hərbi əməkdaşlığın genişləndirilməsi və fəallaşdırılması, sabitliyin artırılması, sülhə təhlükənin azaldılması, həmçinin praktiki əməkdaşlıq və Şimali Atlantika İttifaqının demokratik prinsiplərinə tərəfdarlıq ruhunun yaradılması yolu ilə münasibətlərin möhkəmləndirilməsidir [13, 30-33].

SNT proqramında irəli sürülmüş bir sıra məqsədlərin praktik şəkildə həyata keçirilməsini nəzərdə tutan bu prosesdə MDB ölkələrindən yalnız Ukrayna və Moldova da iştirak edir. Hər il Azərbaycan Silahlı Qüvvələrinin nümayəndələri SNT çərçivəsində keçirilən 500-ə yaxın təlim və seminarla iştirak edirlər [1, 3]. Ekspertlərin fikrincə, SNT çərçivəsində keçirilən təlimlərdə iştirak Azərbaycan Silahlı Qüvvələri zabitlərinin bilik və vərdislərinin artırılmasına yardım edir, ümumilikdə isə ölkənin NATO standartlarına inteqrasiyası üçün zəmin yaradır.

Hazırda Azərbaycan Müdafiə Nazirliyinin Heydər Əliyev adına Azərbaycan Ali Hərbi Məktəbinin nəzdində "Sülh Naminə Tərəfdaşlıq" kafedrası fəaliyyət göstərir. Zabitlərimiz burada keçirilən təlim və seminarlarda NATO standartlarına uyğun hazırlaşdırılır.

2002-ci ildə NATO/Avro-Atlantika Tərəfdaşlıq Şurasının Praqa sammitində tərəfdaş ölkələrlə əməkdaşlığı genişləndirmək məqsədilə Fərdi Tərəfdaşlıq üzrə Əməliyyat Planı (FTƏP) qəbul edilmişdir. 2003-cü ilin mayında Azərbaycan FTƏP-ə qoşulmaq üçün rəsmi müraciət etmişdir. FTƏP 2004-cü ilin mayında Azərbaycan Respublikası Prezidenti zati-aliləri cənab İlham Əliyev NATO-ya rəsmi səfəri zamanı Azərbaycanın siyasi, iqtisadi və təhlükəsizlik sahəsində inkişafı barəsində müfəssəl məlumatı özündə birləşdirən FTƏP Təqdimat Sənədini Alyansa təqdim etmişdir [13, 152].

Digər mühüm mexanizm olan PAP tərəfdaşları sülhməramlı əməliyyatlarda iştiraka hazırlaşmağa xidmət edir. Azərbaycan Respublikası bu prosesə 1997-ci ildə qoşulmuşdur. PAP ilə əlaqədar olan tədbirlər əməliyyatlar üçün NATO-nun müdafiə planlaşdırma sistemində Azərbaycanın daha da yaxınlaşması məqsədini daşıyır. Azərbaycan hazırda əməliyyatlara hazırlıq və müdafiə islahatları üzrə "tərəfdaşlıq məqsədi" adlanan bir çox konkret tədbir həyata keçirir. Azərbaycan tərəfdaşların əməliyyata hazırlığını daha effektiv təşkil etməyə yardım məqsədi ilə 2002-ci ildə təsis edilmiş Əməliyyat İmkanları Konsepsiyası adlanan spesifik mexanizmdə iştirak edir [13, 160-161].

2002-ci ildə NATO/AATŞ-nin Praqa sammitində tərəfdaş ölkələrlə əməkdaşlığı genişləndirmək məqsədilə Fərdi Tərəfdaşlıq üzrə Əməliyyat Planı qəbul edilmişdir. 2003-cü ilin mayında Azərbaycan FTƏP-ə qoşulmaq üçün rəsmi müraciət etmiş, 2004-cü ilin mayında isə FTƏP Təqdimat Sənədini Alyansa təqdim etməklə bu əməkdaşlıq mexanizminə qoşulmuşdur. FTƏP ikitərəfli tərəfdaşlığı sistemləşdirməyə və eləcə də qarşılıqlı maraq doğuran istənilən məsələ ilə bağlı əməkdaşlıq tədbirlərini razılaşdırmağa imkan verir.

Avro-Atlantik Tərəfdaşlığın İşçi Planı tədbirlərin təfsilatı, Beynəlxalq Qərargah və Hərbi Komandanlıq tərəfindən irəli sürülmüş tədbirlərdən ibarətdir. Buraya müxtəlif təlimlər, kurslar, seminarlar, işçi görüşləri və s. tədbirlər aiddir. Fərdi Tərəfdaşlıq Planı isə AATİP-in tədbirlər siyahısından seçilərək hər bir tərəfdaş ilə birgə hazırlanmış iki illik Tərəfdaş Proqramıdır. SNT çərçivəsində fərdi fəaliyyət seçimi hər bir dövlətin şəxsi istək və bacarıqlarına əsaslanır. Seçilmiş sahələr İttifaqa NATO və hər bir tərəfdaş dövlət arasında birgə razılaşdırılan Fərdi Tərəfdaşlıq Proqramı üçün əsas mənbə rolunu oynayan Təqdimat Sənədinə daxil edilir.

Planlaşdırma və Təhlil Prosesi NATO-nun Müdafiəni Planlaşdırma Prosesini əks etdirməyə yönəlmiş könüllü mexanizmdir ki, burada Azərbaycan da daxil olmaqla 16 dövlət iştirak edir. Bu prosesə Silahlı Qüvvələrin NATO standartlarına uyğunlaşdırılmasına dair hər ölkənin öz üzərinə götürdüyü müxtəlif növ öhdəliklər daxildir.

Üzvlüyün Fəaliyyət Planı isə NATO-ya üzv olmaq istəyən ölkələr üçün üzvlüyə hazırlaşmağa yardım proqramıdır. Bu plan beş hissədən-siyasi, iqtisadi məsələlər, hərbi məsələlər, təhlükəsizlik məsələləri və hüquqi məsələlərdən ibarətdir.

Fərdi Tərəfdaşlıq üzrə Əməliyyat Planı dövlətlərin islahat ehtiyaclarını qaldırmaq məqsədilə yaradılan yeni ikitərəfli mexanizmdir. İttifaq müdafiə, siyasət və qurum islahatları sahəsində mühüm islahatlar keçirmək istəyən tərəfdaş dövlətlərə öz məsləhət və yardımını təklif edir.

Avroatlantik tərəfdaşlıq bir çox tərəfdaş dövlətlərdə müdafiə islahatlarını dəstəkləmək və onlara stimül verməklə həmçinin demokratik dəyişikliklərə yardım edir. O, müasir, effektiv və demokratik cəhətdən etibarlı Silahlı Qüvvələr və digər müdafiə institutları yaratmağa kömək edir və tərəfdaş dövlətlərə islahatların sosial və maddi nəticələrinə nəzarət etməyə yardım edir.

Nəticə. Ümumiyyətlə Azərbaycan SNT və Avroatlantik Şurası çərçivəsində bir çox digər sahələrdə də (NATO-nun rəhbərlik etdiyi sülhü dəstəkləmə əməliyyatlarında, Müdafiə və təhlükəsizlik sektorunda islahatlar sahəsində, Təhlükəsizlik sahəsində, Mülki Fövqəladə Planlaşdırma sahəsində, Elm və ətraf mühit sahəsində və. s.) əməkdaşlıq edir

Müdafiə və təhlükəsizlik sahəsində islahatların aparılması Azərbaycanın inkişafı, o cümlədən, onun Avroatlantik standartlara çatmaq və avro-atlantik əməkdaşlığı genişləndirmək məqsədi üçün mühüm əhəmiyyət kəsb edir. Bu sahədə NATO və onun fərdi müttəfiq ölkələri kifayət qədər təcrübəyə malikdirlər ki, bundan da Azərbaycan yararlı ola bilər. Silahlı Qüvvələrdə korpus səviyyəsinə qədər NATO-nun struktur standartları tətbiq olunmuş, Müdafiə Nazirliyi və Baş Qərargahın NATO standartlarına uyğun yenidən qurulması ilə bağlı ciddi iş aparılmışdır.

Bu gün Azərbaycan xalqının ümummilli lideri Heydər Əliyevin müdrik və məqsədyönlü siyasətinin layiqli davamçısı Prezident İlham Əliyev də respublikamızın NATO ilə əməkdaşlığının inkişaf etdirilməsinə böyük önəm verir. Azərbaycan Prezidenti İlham Əliyevin NATO rəhbərliyi ilə keçirdiyi müxtəlif səviyyəli görüşlər də bunu sübut edir.

ƏDƏBİYYAT

1. Abdullayev, P. "Sülh naminə tərəfdaşlıq"- 4 il: [1994-cü il yanvarın 10-da NATO dövlət və hökumət başçıları "Sülh naminə tərəfdaşlıq" proqramına Azərbaycanın qoşulması haqqında] // Xalq qəzeti. 10 yanvar 1998-ci il, s.3.
2. Azərbaycan-NATO: 15 illik tərəfdaşlıq. Bakı, 2009. 79 s.
3. Azərbaycan Respublikasının NATO ilə əməkdaşlığını daha da gücləndirmək tədbirləri haqqında Azərbaycan Respublikası Prezidentinin Sərəncamı. Azərbaycan Respublikasının Prezidenti Heydər Əliyev. Bakı şəhəri, 14 noyabr 1997-ci il № 692. - http://www.eqanun.az/alpdata/framework/data/3/f_3966.htm. [Müraciət tarixi: 05.03.2021].
4. Əhmədov Ə. NATO ilə əməkdaşlığın üfqləri: Azərbaycan Silahlı Qüvvələri beynəlxalq münasibətlər sistemində // Respublika.- 2003.- 8 aprel.- S.1-2.
5. Əliyev H. Müstəqilliyimiz əbədidir: 22 kitabda. 8-ci kitab. Bakı, Azər nəşr, 1998, 488 s.
6. Əzimli A. Azərbaycan-NATO münasibətləri (1992-2000). Bakı, Adiloğlu nəşriyyatı, 2001, 226 s.
7. Həsənova K.Z. Azərbaycan Respublikasının NATO Parlament Assambleyası ilə əlaqələri // Bakı Universitetinin xəbərləri. № 3, 2010-cu il. s.160-165.
8. İbrahimov Z. Azərbaycanın Avro-atlantik təhlükəsizlik strukturlarına inteqrasiyası: Yaranması, inkişafı və perspektivləri // Tarix və onun problemləri. №4, 2009, s. 278- 286.
9. Mirələm E. NATO Dağlıq Qarabağ separatçılarını cəzalandıra bilər: Azərbaycanın NATO-ya tamhüquqlü üzvlüyündə maraqlı olan ABŞ rəsmi Bakı ilə hərbi əməkdaşlığı daha da inkişaf etdirmək niyyətindədir //Azərbaycan.- 2002.- 19 dekabr.- s.1.
10. NATO-Məlumat kitabı. (tərcümə) NATO İctimai Diplomatiya şöbəsi, 1110. Brüssel, 2001, 388 s.
11. NATO-nun "Sülh Naminə Tərəfdaşlıq" proqramı // Xalq qəzeti, 10 aprel 2009-cu il, №75 (26133) s.6.
12. "Sülh naminə tərəfdaşlıq": Çərçivə sənədi: [NATO] // Dirçəliş-XXI əsr. 15 may 1999-cu il, №47, s.18.

13. Sümərinli C. İrəliyə, NATO-ya doğru! / Red.: C.Nəsibov. Bakı, "Əbilov, Zeynalov və oğulları", 2007. - 138 s.

AZIZAGA GANI-ZADEH

*Dissertation candidate of the
Military Academy of the Armed Forces of the Republic of Azerbaijan, reserve colonel*

**HISTORY OF THE DEVELOPMENT OF COOPERATION
BETWEEN THE REPUBLIC OF AZERBAIJAN AND THE NORTH ATLANTIC
TREATY ORGANIZATION**

The main goal of the creation and development of relations of the Republic of Azerbaijan with NATO is to contribute to the strengthening of peace and stability in the world, as well as to further improve military construction along with all spheres of state building through various programs. Keywords: North Atlantic Treaty Organization, Euro-Atlantic Partnership Council, Partnership for Peace, peacekeeping, planning and analysis process.

Keywords: North Atlantic Treaty Organization, Euro-Atlantic Partnership Council, Partnership for Peace, peacekeeping, planning and analysis process.

Məqalənin redaksiyaya daxil olduğu tarix: 05 mart 2021-ci il.

Məqalənin çapa qəbul olunma tarixi: 22 mart 2021-ci il.

Rəyçilər: t.ü.f.d. Vahid İsmayılov, t.e.d. Sani Hacıyev.

TÜRKİYƏ ƏMƏKDAŞLIQ VƏ KOORDİNASIYA AGENTLİYİ (TİKA)

Məqalədə Türk Əməkdaşlıq və Koordinasiya Agentliyinin yaradılma məqsədi, fəaliyyət göstərdiyi sahələr haqqında məlumat verilir. TİKA-nın vəzifələri, yardım göstərdiyi məsələlər, iqtisadi, sosial, mədəni əlaqələr araşdırılmışdır. Türkiyənin yürütdüyü xarici siyasət sayəsində çalıxdıqları ölkələrlə münasibətlərin yaranması və formalaşması haqqında məlumat verilir.

Açar sözlər: Türkiyə, Türkiyə Əməkdaşlıq və Koordinasiya Agentliyi, mədəni əlaqələr.

Giriş. 1991-ci ildə Soyuq Müharibənin sona çatması və Sovet Sosialist Respublikaları İttifaqının (SSRİ) dağılması ilə dünyada əhəmiyyətli dəyişikliklər baş verdi. Tarix səhnəsinə çıxan bir çox yeni millət dövlətləri, orta q tarixi və mədəni dəyəri olan bu dövlətlərin Türkiyədən böyük gözləntiləri oldu.

Bazar iqtisadiyyatından uzaq siyasəti olan bu ölkələr keçid prosesində donor ölkələrin, Dünya Bankının və BVF-nin də iştirak etdiyi əməkdaşlıq təcrübələrindən yararlanmağa başladılar. Bu zaman Türkiyənin təbii coğrafiyası ilə tarixi mədəni əlaqələri ilə sıx bağlı olduğu Türk Cümhuriyyətləri başda olmaqla güclü bir əməkdaşlıq inkişaf etdirmək məqsədi ilə TİKA quruldu [1].

Türk Əməkdaşlıq və Koordinasiya Agentliyi (TİKA), SSRİ dağılandan sonra Türkiyə ilə dini, irqi və mədəni oxşarlıqları olan ölkələrə kömək məqsədi ilə yaradıldı. Xarici İşlər Nazirliyinin nəzdində fəaliyyətini davam etdirən bir təşkilat idi. Yardım təşkilatı olaraq fəaliyyət göstərən TİKA, 27 yanvar 1992-ci ildə fəaliyyətə başladı. Daha sonra, 1999-cu ildən Baş nazirlik nəzdində xidmət etməyə başladı [2].

Türk Əməkdaşlıq və Koordinasiya Agentliyinin ən əhəmiyyətli məqsədi ilk növbədə türk vətəndaşlarının olduğu ölkələr və inkişaf etməkdə olan qonşu ölkələrin maliyyə, sosial, təhsil, texnologiya və ticarət sahələrində irəliləməsinə kömək etməkdir. Bunu edərəkən TİKA müəyyən bir plan, proqram və layihə çərçivəsində işləyir.

TİKA-nın vəzifələri bunlardır: Türkiyənin əsas hədəflərini nəzərə alaraq həyata keçiriləcək digər ölkələrlə əməkdaşlıq və yardım mövzusunun ortaya çıxarmaq, ortaya çıxan məsələlər üzrə lazımi planlaşdırmalar etmək, kömək edilən ölkələrin müstəqilliyinin möhkəmləndirilməsi, bu ölkələrin təchizatı və tələblərini tənzimləməyə kömək etmək, ticarət, maliyyə, texnoloji və təhsil kimi mövzularda inkişaf etməkdə olan ölkələrlə birlikdə hərəkət etmək planları yaratmaqdır [2].

TİKA ilk növbədə, Orta Asiyanın və dünyanın 37 ölkəsində yardım fəaliyyətləri həyata keçirir. Təxminən 20 ölkədə Proqram Koordinasiya Ofisi olan təşkilat çox geniş bir sahədə fəaliyyət göstərir. TİKA, səhiyyə, təhsil, ticarət, enerji kimi təxminən 20 sahədə çalışır. Azərbaycan, Bosniya-Herseqovina, Qazaxıstan, Gürcüstan, Qırğızıstan və Efiopiya kimi 30-a yaxın ölkədə fəaliyyət göstərir.

TİKA-nın fəaliyyət göstərdiyi sahələr sosial infrastruktur və xidmətlər, təhsil, səhiyyə, əhali siyasəti və proqramları, su və gigiyena, inzibati və mülki infrastruktur, iqtisadi infrastruktur və xidmətlər, nəqliyyat və anbar, enerji, bank və maliyyə, biznes və digər xidmətlər, istehsal sektorları, kənd təsərrüfatı, meşəçilik və balıqçılıq, sənaye mədənçixarma və inşaat, ticarət və turizmdir [2].

1995-ci ilə qədər qardaş ölkələrində iqtisadi, sosial və mədəni fəaliyyətlər həyata keçirən TİKA, o vaxtdan bəri təhsil və mədəni əməkdaşlıq araşdırmalarına diqqət yetirmişdir. Ən əsası ixtisaslı, savadlı bir əhaliyə sahib olmaqdır. Davamlı inkişaf, bir xalqın yaxşı bir təhsil sistemində sahib olduğu və elm və texnologiyayı yaxından izlədiyini yerdə qeyd edilə bilər. Bu səbəblə TİKA 1995-ci ildən sonra əcdad torpaqlarında təhsil fəaliyyətini sürətləndirdi, məktəblər, kitabxanalar, laboratoriyalar tikmişdi, universitetlərə texniki avadanlıq vermişdi.

2000-ci illərdən dünya qloballaşdı və qloballaşmanın təsiri şərqdən qərbə qədər bir çox coğrafiyada hiss olundu. Bu dövrdə eyni dildə danışıqları ölkələrin inkişafında qazanılan sürətlə

paralel olaraq, TİKA-nın bölgədə həyata keçirdiyi layihələr institusional potensialın artırılması layihələrinə çevrildi.

Bu günə qədər Türk coğrafiyasının əhəmiyyətli bir hissəsi zənginləşdirildi, gücləndirildi və artıq köməyə ehtiyacı olanlar kömək eləyən mövqeyə gəlib çatdılar.

Türkiyənin dünyada və onun bölgəsində vacib bir aktyor olmaq səylərinin davamı olaraq, xarici siyasət anlayışı 2000-ci illərdən bəri əhəmiyyətli dəyişikliklərə məruz qalmışdır. Bu dəyişikliyə uyğun olaraq TİKA əməliyyat coğrafiyasını genişləndirdi. 2002-ci ildə 12 olan Proqram Koordinasiya İdarələrinin sayı 2011-ci ildə 25, 2012-ci ildə 33-ə yüksəldi [1].

2002-ci ildə Türkiyənin inkişafına yardım 85 milyon ABŞ dolları olduğu halda, 2017-ci ildə bu rəqəm 8 milyard 120 milyon ABŞ dollarına yüksəldi. Eyni zamanda Türkiyə dünyada ən çox humanitar yardım edən ölkədir [1].

2011-ci ildə Türkiyənin dinamik xarici siyasət istiqamətləri, qlobal və regional səviyyədə baş verən böyük dəyişikliklərin təsirini artırmaq və inkişaf əməkdaşlıq prosesinin səmərəliliyini artırmaq məqsədi ilə Türk Əməkdaşlıq və İnkişaf İdarəsinin təşkilatı quruluşunu nəzərdən keçirildi və TİKA yenidən quruldu [1].

24 oktyabr 2011-ci il tarixli qanun ilə yenilənən Türk Əməkdaşlıq və Koordinasiya Agentliyi (TİKA) çevik və sürətli qərar qəbul etmə quruluşu ilə fəaliyyətini daha güclü şəkildə davam etdirdi.

Bununla yanaşı, TİKA korporativ böyüməsini də davam etdirir, hər il daha çox ölkədə ofis açır və Orta Asiya və Balkanlardan Afrika, Latın Amerikasını və Sakit Okeana qədər geniş bir coğrafiyada insan həyatını əlaqələndirən anadan olandan ölümə qədər hər sektorda ixtisaslı layihələr hazırlayır.

15 iyul 2018-ci il qəzətdə dərc edilmiş başlığa əsasən, agentlik ictimai hüquqi şəxs kimi və xüsusi büdcəyə malik olmaqla Mədəniyyət və Turizm Nazirliyinin nəzdində fəaliyyətini davam etdirir [1].

Ümumi tarixi irsi qorumaq üçün TİKA, xüsusən Balkanlar və Orta Asiyada bir çox Osmanlı abidəsini Asiyada bərpa etdi. Son dövrlərdə ən diqqət çəkən layihələrdən biri, Qanuni Sultan Süleymanın məzarının tapılmasıdır. Digər tərəfdən Somali, Fələstin və Sudan kimi ölkələrdə qurduqları xəstəxanalar ən vacib layihələrdəndir. Bununla yanaşı, bir çox ölkədə məktəblər, sağlamlıq mərkəzləri, inzibati binaların inşası və təmiri kimi fiziki infrastrukturunu gücləndirmək üçün bir çox layihə həyata keçirən TİKA, mübadilə proqramları ilə bir çox sahədə mütəxəssis təlimləri keçirir. Əkinçilik və heyvandarlıq sahəsində bir çox bölgədə, xüsusən də Afrikada su dəstəyi sahələrinə istiqamətlənən işləri var [4].

Türk Beynəlxalq Əməkdaşlıq və Koordinasiya Agentliyi (TİKA), Türk Hava Yolları (THY), Anadolu Agentliyi (AA) və Türkiyə Radio və Televiziya Korporasiyası (TRT) ilə birlikdə təşkil edilən "2018 Təcrübə Paylaşma Proqramı" ilə birlikdə könüllü tələbələr iştirak edən Qazaxıstanın Türkistan şəhərində təhsil almağa başladı.

2018-ci ilin avqustunda könüllü tələbələr, proqramın ilk günündə TİKA tərəfindən bərpa edilən Hoca Əhməd Yesevi türbəsini ziyarət etdilər. Proqramın ikinci günündə Hoca Ahmet Yesevi Beynəlxalq Türk-Qazax Universitetində qazax dili kursuna qatılan tələbələr TİKA-nın universitet şəhərciyindəki yaşıllaşdırma proqramı çərçivəsində universitet kitabxanasının bağçasında ağac əkəmə tədbirində iştirak etdilər. Daha sonra tələbələr universitetin tibb fakültəsi xəstəxanasında olub, fəaliyyətləri barədə məlumat alıblar [5].

TİKA Astana Koordinatoru Evren Rutbil, təcrübə mübadiləsi proqramı çərçivəsində 12 tələbənin Türküstana gəldiyini və tələbələrin 5 gün Türkistanda qazax dilini öyrənəcəklərini və universitetin tibb fakültəsində təcrübə keçəcəklərini bildirdi.

"Proqrama qatılan tələbələr tibb fakültəsinin tələbələridir. Bu səbəbdən tibb fakültəsindəki işləri görəcəklər və səhiyyə xidmətləri haqqında məlumat alacaqlar." şəklində danışdı. Qazaxıstanın Türkiyə ilə ortaq tarixi, dili və mədəniyyətə sahib olması bu birliyi daha da gücləndirdi.

"Təcrübə Paylaşma Proqramı 2018" sentyabrın 8-nə kimi 30 ölkəyə gedildi, bu ölkələrdə 500-ə yaxın tələbə Türkiyə və türk cəmiyyətlərinin işlərini nəzərdən keçirərək 100-ə yaxın layihə və fəaliyyətdə iştirak etmişdi [5].

TİKA, Türkiyənin yardımını dünyanın dörd bir tərəfinə uzadaraq daha unikal təcrübə qazanan könüllü tələbələrə, könüllülük proqramları ilə qlobal bir şüurlu olmağı hədəfləyir.

2020-ci ilin mart ayında Türkiyə Əməkdaşlıq və Koordinasiya Agentliyi (TİKA), yeni bir növ coronavirus (2019-NVOC) epidemiyasının yayıldığı Çinin Uhan şəhərində yaşayan Türk vətəndaşlarını Türkiyəyə gətirəcək hərbi yük təyyarəsinə tibbi dərmanlar yerləşdirdi.

TİKA tərəfindən hazırlanan tibbi materiallar, epidemiya ilə mübarizə, epidemiyanın yayılmasının qarşısını almaq və digər ölkələrə yayılmaması üçün Çin rəsmilərinə təhvil veriləcəkdir. Bu əhatədə, 1000 bioloji təhlükə geyimi, 93.500 qoruyucu filtr maskası, içində 1000 birdəfəlik qoruyucu geyim olan Türk Hava Qüvvələrinə aid A400M yük təyyarəsi, Səhiyyə Nazirliyinin planladığı böyük evakuasiya əməliyyatı çərçivəsində sağlamlıq qrupları və avadanlıqları aldıqdan sonra Çinə göndərilmişdi [3].

Uhan şəhərində yaşayan və Türkiyəyə qayıtmaqlarını tələb edən vətəndaşlar təcili yardım təyyarələri tibbi qruplar və yoluxma mütəxəssislərinin müşayiəti ilə Türkiyəyə gətirilmişdi.

Nəticə. TİKA-nın nümayəndəlikləri olduğu ölkələrlə yanaşı, 5 qitənin təxminən 150 ölkəsində inkişaf yönümlü əməkdaşlıq həyata keçirilir. Türkiyə öz bilik və təcrübəsini Sakit okeandan Orta Asiyaya, Orta Şərqdən və Afrikadan Balkanlara, Qafqazdan Latın Amerikasına TİKA vasitəsilə bir çox ölkə ilə bölüşür.

Türkiyənin yürütdüyü fəal və prinsipial xarici siyasət sayəsində çalışdıqları ölkələrin sayı günü-gündən artır. Türk Əməkdaşlıq və Koordinasiya Agentliyi Başçılığı hazırda 62 proqram koordinasiya ofisi ilə 150 ölkədə fəaliyyət göstərir. Türkiyə, TİKA ilə yoldaşlarıyla birlikdə etdiyi işlər əsasında qardaş və qohum olaraq ölkə üçün barış bölgəsi yaratmağa çalışır.

ƏDƏBİYYAT

1. TİKA tarixçe / Türk İşbirliyi ve Koordinasyon Ajansı Başkanlığı internet sayfası. - <https://www.tika.gov.tr/tr/sayfa/tarihce-222> [Müraciət tarixi: 12.03.2021].
2. TİKA'nın Kuruluş Amacı ve Görevleri - <https://www.neoldu.com/tikanin-kurulus-amaci-ve-gorevleri-2901h.htm> [Müraciət tarixi: 12.03.2021].
3. Türkiye'den Koronavirüs Salgını İle Mücadeleye Destek / Türk İşbirliyi ve Koordinasyon Ajansı Başkanlığı internet sayfası. - https://www.tika.gov.tr/tr/haber/turkiye_den_koronavirus_salgini_ile_mucadeleye_destek-55493 [Müraciət tarixi: 12.03.2021].
4. TİKA kimlere ödeme yapmaktadır? TİKA açılımı TİKA nedir? / Star, 19 Naziran 2018. - <https://www.star.com.tr/guncel/tika-nedir-tikanin-acilimi-tika-neler-yapmaktadır-haber-1354970/> [Müraciət tarixi: 12.03.2021].
5. TİKA'nın genç gönüllüleri Kazakistan'da / TRT Avaz, 03 Ağustos 2018.- <https://www.trtavaz.com.tr/haber/tur/avrazyadan/tikanin-genc-gonulluleri-kazakistanda/5b6411ee01a30a056cba895b> [Müraciət tarixi: 12.03.2021].

AYGUN SOLTANZADE

The doctoral student of Baku State University

TIKA (TURKISH COOPERATION AND COORDINATION AGENCY)

The Turkish Cooperation and Coordination Agency was established after the collapse of the USSR to help the countries with close religious, racial and cultural ties with Turkey. Although it started working for the Ministry of Foreign Affairs on January 27, 1992, in 1999 began to work for the Prime Minister. The main goal of TİKA is to help the countries where Turkish citizens live as well as aid the developing countries to promote in the financial, social, educational and trade spheres. Tika implements them according to the program and project. TİKA provides assistance to 37 countries around the world, including Central Asia. TİKA works overall in 20 fields such as

medicine, education, trade and energy. It operates in 30 countries, including Azerbaijan, Bosnia and Herzegovina, Kazakhstan, Georgia, Kyrgyzstan and Ethiopia.

Keywords: Turkey, Turkish Cooperation and Coordination Agency, cultural ties.

Məqalənin redaksiyaya daxil olduğu tarix: 12 mart 2021-ci il.

Məqalənin çapa qəbul olunma tarixi: 22 mart 2021-ci il.

Rəyçilər: t.e.d. Əsməd Muxtarova, t.e.d. İbrahim Zeynalov.

UOT 94 (479.24)

NİGAR ABBASZADƏ
Sumqayıt Dövlət Universiteti
abbaszade1988@gmail.com

AZƏRBAYCANIN GÜCLÜ RİFAH DÖVLƏTİNƏ ÇEVRİLMƏSİ

Məqalədə 2003-cü ilin oktyabrında İ.Əliyevin ilk dəfə Azərbaycan Respublikasının Prezidenti seçilməsi ilə dövlət müstəqiliyinin əsas istiqamətlərindən önəmlisi olan iqtisadi inkişafın yüksək templərlə getməsi, bunun nəticəsi kimi əhalinin maddi rifahının yüksəldilməsi üçün görülmüş işlər təhlil edilmişdir. Azərbaycanın güclü rifah dövlətinə çevrilməsi problemi ilə bağlı indiyidək elmi dövriyədən kənar qalmış, yaxud az toxunulmuş bir sıra məqamlar təhlil edilmiş, bəzi qənaətlər söylənilmişdir. Bildirilir ki, 2003-2017-ci illərdə əhalinin həyat səviyyəsinin və maddi rifahının yüksəldilməsi istiqamətində görülmüş işlərin əsas yekunu olaraq insanların həyat şəraiti xeyli yaxşılaşmış, əməkhaqqı səviyyəsi yüksəlmiş, yaşayış binaları, körpülər, yol ötürücüləri, dünya standartlarına cavab verən müxtəlif infrastruktur tikilib istifadəyə verilmişdir.

Açar sözlər: rifah, inkişaf, sənaye, aqrar, investisiya, iqtisadi, region, proqram.

Giriş. Dünya təcrübəsindən məlumdur ki, vətəndaşların maddi rifahının yaxşılaşdırılması ilk növbədə iqtisadiyyatın bütün sahələrində ardıcıl və proporsional şəkildə inkişafı təmin etməkdən asılıdır. Azərbaycanda bir tərəfdən milli dövlət müstəqiliyi yenidən bərpa olunmuş dövlət üçün, digər tərəfdən uzun müddət iqtisadiyyatda aqrar bölmənin üstünlük təşkil etdiyi, əhalinin və büdcənin neft gəlirləri hesabına formalaşmasının ənənə halını aldığı bir şəraitdə iqtisadiyyatın digər sahələrində ciddi inkişafa nail olunması olduqca vacib idi.

Dövlət başçısının dövlətimizin inkişaf etdirilməsi fəaliyyətinin yeni xüsusiyyəti cəmiyyətdə iqtisadi inkişaf və demokratik cəmiyyət quruculuğu sahəsindəki iri miqyaslı islahatların vəhdət təşkil etməsidir. Çünki iqtisadi tərəqqi, maddi rifahın yaxşılaşdırılması olmasaydı, bugünkü Azərbaycan cəmiyyətində demokratik proseslərin hansı nəticələr verəcəyini təsəvvür etmək çətin olardı.

2003-cü ilin oktyabrında İ.Əliyevin ilk dəfə Azərbaycan Respublikasının Prezidenti seçilməsi ilə dövlət müstəqiliyinin əsas istiqamətlərindən önəmlisi olan iqtisadi inkişafın yüksək templərlə getməsi, bunun nəticəsi kimi əhalinin maddi rifahının yüksəldilməsi üçün görülmüş işləri xüsusi olaraq qeyd etməliyik.

Məqalədə Azərbaycanın güclü rifah dövlətinə çevrilməsi problemi ilə bağlı indiyidək elmi dövriyədən kənar qalmış, yaxud az toxunulmuş bir sıra məqamlar təhlil edilmiş, bəzi qənaətlər söylənilmişdir.

İqtisadi siyasətin prioritet istiqamətləri. İ.Əliyev hakimiyyətdə olduğu bütün vaxtlarda “bizim üçün insan faktoru hər şeydən önəmlidir” deməsi dövlət başçısının öz fəaliyyətinin ilk addımlarından başlayaraq bütün görülmüş işlərin mərkəzində vətəndaşlarımızın həyat səviyyəsinin yüksəldilməsi, yeni iş yerlərin açılması, maddi təminat imkanlarının çoxaldılacağına xüsusi önəm verəcəyi vədinə tək sözlə deyil, işlə əməl etdiyini sübut edirdi.

2003-2017-ci illərdə görülmüş işlərin həqiqətən ardıcılığı, çoxluğu baxımından onları ən azı bir neçə parametrdən təhlil etmək mümkündürsə də, biz məqalədə bu dövrdəki nailiyyətləri həm sahələr, həm də beşilliklər üzrə təhlil etməyə üstünlük vermişik.

İ.Əliyevin Azərbaycan Respublikasının Prezidenti kimi fəaliyyəti 2003-cü ilin oktyabrından başlasa da, həmin ilin avqustun əvvəlindən Baş Nazir kimi Prezidentin səlahiyyətlərini də icra edərək digər sahələrdə olduğu kimi sosial-iqtisadi xarakterli bütün problemlərin səmərəli həlli üçün elə ilk günlərdən gərgin fəaliyyətə başlamışdı. Buna görə də biz Azərbaycan Respublikasının regionun ən güclü dövlətinə çevrilməsinə aparan yolu 3 mərhələyə bölərək (2003-2007-ci, 2008-2012-ci və 2013-2017-ci illər) bu dövrlərin hər biri ilə bağlı ən mühüm və yadda qalan nailiyyətləri ayrılıqda təhlil etməyi məqsəduyğun bildik.

İlk beş ildə bəhs etdiyimiz istiqamətdə görülmüş işlərin əsas yekunu bu oldu ki, müstəqilliyin əvvəlki 12 ilə yaxın bir dövrü ilə müqayisədə dövlətimiz sosial-iqtisadi və mədəbiyyət sahələrində

dərin dəyişikliklər həyata keçirilmiş, dövlətçiliyin daha da möhkəmləndirilməsində mühüm nəticələr qazanılmışdı.

İ.Əliyevin hakimiyyətinin ilk beş ilində əhalinin rifah halının yaxşılaşdığını göstərən tutarlı faktlar sırasında ilk olaraq büdcədən maliyyələşən bütün müəssisələrin işçilərinin əməkhaqlarının 25 faiz artığını qeyd etməliyik. *“Maddi rifah halının əsas göstəricilərindən biri olan adambaşına düşən pul gəlirinin 2007-ci ilin sonunda 2006-cı illə müqayisədə 38 faiz artaraq 1670 manata, orta aylıq əməkhaqqının 42 faiz artaraq 214 manata çatdığını xüsusi ilə qeyd etməliyik”* [11, s.110].

İ.Əliyevin ikinci prezidentliyi dövründə də Azərbaycan Respublikasının sosial-iqtisadi inkişafının bütün sahələrində, xüsusi ilə də əhalinin maddi rifahının yaxşılaşdırılması istiqamətində əvvəlki beş ildə əldə edilmiş nəticələr daha da yüksəlmiş, yeni göstəricilər, nailiyyətlər bir-birini əvəz etmişdir. Əldə edilmiş möhkəm maddi texniki baza, valyuta ehtiyatlarından səmərəli istifadə iqtisadiyyatımızın yüksək hədəflərə yönəlməsini şərtləndirmişdir.

Regionlarının sosial-iqtisadi inkişafının güclənməsi. 2003-2017-ci illərdə regionlarda da əhalinin məşğulluq səviyyəsinin yüksəldilməsi üçün görülmüş işlərin çox məhsuldar olması ilə yadda qalmışdır. Regionlarının sosial-iqtisadi inkişafı sahəsində ciddi nailiyyətlər əldə edilmişdir. Bu istiqamətdə atılmış ilk addım kimi 2004-cü ilin fevralın 11-də *“Azərbaycan Respublikası regionlarının sosial-iqtisadi inkişafı Dövlət Proqramının (2004-2008-ci illər)”* [1, s.1] qəbul edilməsinin əhəmiyyəti xüsusi qeyd edilməlidir. Qeyri-neft sektorunun inkişafına nail olunması üçün son dərəcə əhəmiyyətli olan bu proqram qarşıya qoyulan vəzifələrin miqyası və nəhəngliyi baxımından özündən əvvəl qəbul olunmuş bu növ layihə və proqramlardan məzmunu, əhatə etdiyi sahələrin genişliyi və sərf ediləcək maliyyə vəsaitinin kəmiyyəti baxımından çox fərqli idi.

Qeyd edək ki, bu proqram iqtisadiyyatımızın bütün əvvəlki tarixi boyu regionların sosial-iqtisadi inkişafını nəzərdə tutan ilk tutumlu direktiv sənəd idi. Eyni zamanda proqramın uğurla həyata keçirilməsi üçün bütün təbii resursların, onlardan səmərəli istifadə mexanizmlərinin təklif olunması, ən əsası isə Dövlət Neft Fondunun bu proqramın icrasına göstərdiyi maliyyə dəstəyi də yerlərdə kənd təsərrüfatı məhsullarının birbaşa və maya dəyərinin həmişə rast gəlindiyindən daha az olmasına imkan verən emal müəssisələrinin geniş şəbəkəsinin yaranması, əhalinin iş yerləri ilə təmin edilmə imkanlarının genişlənməsi baxımından, ən nəhayət həm kənd, həm də şəhər əhalisinin daha keyfiyyətli ərzaq və digər kənd təsərrüfatı məhsulları ilə təmini üçün əlverişli şərait yaranması demək idi.

Başqa bir mühüm nəticə 15 il ərzində regionların sosial-iqtisadi inkişafına diqqət və hərtərəfli dəstəyin çox uğurlu göstəricilər qazanılmasına səbəb olması idi. Belə ki, *“2004-cü ildən başlayaraq tədqiqatın əhatə etdiyi 2017-ci il də daxil olan müddətdə iqtisadiyyatın şaxələndirilməsi, qeyri-neft sektorunun və bölgələrin davamlı yüksəlişi məqsədilə regionların sosial-iqtisadi inkişafına dair üç dövlət proqramı icra olunmuşdur”* [5, s.1]. Nəticədə bölgələrin görkəmi və vəziyyətində ciddi irəliləyişlərə nail olunmuşdur.

Bütün bunların nəticəsi isə sözsüz ki, dövlət müstəqilliyimizin, milli dövlətçiliyimizin sarsılmaz və dəyişməz təminatı demək idi.

Tikinti işlərinin genişlənməsi. İ.Əliyevin hakimiyyətdə olduğu illər ölkəmizin hər yeri qızgın tikinti meydanına bənzəmişdir. Tikinti işlərinin böyük bir hissəsi şəhər və kəndlərin istehsal potensialını və gücünü bir araya gətirmək üçün dünya təcrübəsində son vaxtlar həyata keçirilməyə başlanmış sənaye və texnologiyalar parklarının yaradılması istiqamətində ciddi addımlar atılmışdır. Ötən 10 ildə Sumqayıt, Balaxanı, Pirallahı, Gəncə və Mingəçevir yaxınlığında bu cür sənaye parklarının və xüsusi qəsəbələrin yaradılması və artıq ixrac üçün müxtəlif məhsullar istehsal etməsi çox sevindirici haldır. *“Sumqayıtda Polietilen və Azot istehsalı zavodlarının, Mingəçevirdə 2 böyük iplik fabrikinin, Ələtdə Beynəlxalq Dəniz Ticarəti limanının tikilib istifadəyə verilməsi, Cənub Qaz Dəhlizinin açılması respublikamızda tədqiqat illərində uğurla həyata keçirilən quruculuq işlərinin yalnız bir hissəsidir”* [7].

Aqrar bölmənin inkişafı. 2003-2017-ci illərdə qeyri-neft sektorunun genişləndirilməsi və inkişafının, məcmu məhsulun həcmi baxımından ən perspektivli sahəsi yenə də aqrar bölmə olmuşdur. İqtisadiyyatın aqrar bölməsinin genişlənməsi, onun potensial imkanlarından istifadə edilməsi, bu bölmənin emal, xammal, yeyinti, yüngül sənaye və digər sahələrin də inkişafı üçün geniş imkanlar yaratdığı nəzərə alınaraq, dövlət başçısının daim diqqət edib nəzarətdə saxladığı sahələrdən biri

olmuşdur. Bəhs edilən illərdə bu diqqət və həm də köməyin nəticəsi olaraq təqribən “192 min hektar əkin və digər təyinatlı torpaq sahələrinə malik 45 aqropark tikilib istifadəyə verilmişdir” [7]. Bunların əksəriyyətinin istehsal etdiyi məhsullar həm daxili tələbatın mühüm bir hissəsini ödəyir, həm də ixrac olunaraq dövlət büdcəsinə əlavə gəlirlərin daxil olmasına, ən başlıcası isə insanların real gəlirlərinin artmasına böyük kömək göstərir.

İqtisadiyyata investisiya qoyuluşunun artması. Məlumdur ki, xarici investisiyalar siyasi sabitliyin və davamlı iqtisadi inkişafın olduğu ölkələrlə əməkdaşlığa üstünlük verirlər. Tədqiqat illərində xarici dövlətlərin və investorların Azərbaycanda həyata keçirdiyi müxtəlif tutumlu layihələr və bu baxımdan dövlətimizin özünəlayiq mövqə tutduğunu, hər zaman investisiyalar üçün əlverişli iqtisadi tərəfdaş olduğunu, dolayısı yolla isə maddi rifah vəziyyətinin kifayət qədər yüksək səviyyəyə çatdığını sübut edir. Bütün bunlar ölkə iqtisadiyyatının sürətli inkişafını təmin etməklə cəmiyyətdə rifah halının xeyli artmasına da kömək edir.

2003-2017-ci illərdə Azərbaycanda qoyulan investisiyalar içərisində milli investisiyalar əhəmiyyətli yer tutmuşdur. “Əvvəllər ölkəmizə yatırılan investisiyaların böyük hissəsi, yəni 80-85 faizi xarici mənbələrin payına düşürdü. İndi isə ölkəyə yatırılan investisiyaların 60 faizindən çoxu daxili investisiyalardır, milli kapitaldır” [7]. Bu, ölkəmizin inkişafının nə qədər böyük sürətlə getməsindən xəbər verir.

Daxili investisiyalarla yanaşı, Azərbaycanın özünün ayrı-ayrı ölkələrdə investisiya yatırmaq imkanları da artıb. Bu o deməkdir ki, Azərbaycana məxsus olan iqtisadi potensial əhəmiyyətli dərəcədə yüksəlib. Azərbaycan şirkətləri müxtəlif ölkələrdə çoxlu sayda iqtisadi layihələr həyata keçirir. Artıq dünya bazarlarında, ayrı-ayrı ölkələrdə Azərbaycan kapitalı özünü tanıdı bilib. Bütün bunlar Azərbaycanın iqtisadi cəhətdən cəlbedici ölkə olmasının nəticəsidir.

Xalqın rifahının daha da yaxşılaşdırılmasına diqqətin artması. Biz dövlətçiliyin möhkəmləndirilməsində xalqın rifahının daha da yaxşılaşdırılmasına yönəldilmiş səmərəli fəaliyyətin növbəti 2013-2017-ci illəri əhatə edən mərhələsini daha fərqli hesab edərək onu bir qədər geniş təhlil edirik.

Əvvəla deyək ki, 2013-2017-ci illərdə maddi rifah vəziyyətinin xeyli yaxşılaşması istiqamətində görülmüş işlərin mühüm bir hissəsi İ.Əliyevin Azərbaycan Respublikasında ikinci prezidentliyi illərində görülmüş məqsədyönlü və ardıcıl fəaliyyətin nəticəsi olaraq baş verirdisə, bu illərin hər birində keyfiyyətə yeni, daha uğurlu və məhsuldar proqramların və layihələrin icrasına başlanılmış və onların bir hissəsinin nəticələri özünü çox da gözəltməmişdir.

2003-2017-ci illərdə görülmüş yüksək səmərəli fəaliyyətlə bağlı hadisələrin böyük əksəriyyətinin ilk canlı şahidi, yaxın tarix olduğu üçün elə biz özümüz, hər bir Azərbaycan vətəndaşdır. Yəni bütün bu irəliləyişi təhlil etmək üçün əlavə kitablar oxumağa, mənbələri nəzərdən keçirməyə xüsusi ehtiyac yoxdur.

Amma yenə də 2013-2017-ci illərdə xalqın rifahının yüksəldilməsi üçün görülmüş işlərin nəticələrinə bir daha nəzər salmağı, onları əvvəlki illərin, hətta onilliklərin, habelə qonşu dövlətlərin göstəriciləri ilə müqayisə etmək üçün onların müəyyən bir hissəsini bir daha nəzərdən keçirmək qərarına gəldik.

Sənayenin inkişafı. 2013-2017-ci illərdə bu istiqamətdə də görülmüş işlər xüsusi ilə fərhləndirici olmuşdur. Təkcə bu illər ərzində, ən çox da regionlarda tikilib istifadəyə verilmiş və on minlərlə yeni iş yerlərinin açılmasını təmin etmiş yüzlərlə emal və istehsal xarakterli müəssisələrin fəaliyyəti də əhalinin maddi durumunu xeyli yaxşılaşdırmışdır. 2014-cü ilin dekabrında “Azərbaycan Respublikasında sənayenin inkişafına dair 2015-2020-ci illər üçün Dövlət Proqramı” təsdiq edilmişdir [3, s.3161]. Proqramın yerinə yetirilməsinin ilk 3 ilində mühüm uğurlar qazanılmış, çoxlu sənaye parkları, məhəllələri, texnoparklar, aqroparklar istifadəyə verilərək ÜMD-nin yüksəldilməsinə, istehsalın intensivləşdirilməsini, yeni sahələrinin yaranmasına, qeyri-neft sektorunun iqtisadiyyatda iştirak dərəcəsinin artmasına, xaricə ixrac edilən məhsulların sayının çoxlmasına, sonda maddi rifah vəziyyətinin xeyli yaxşılaşdırılmasına ciddi şəkildə yardımçı olmuşdur.

Çoxsaxəli müasir nəqliyyat şəbəkəsi. 2014-cü ildə sentyabrın 20-də Cənub Qaz Dəhlizinin təməlqazma mərasimi keçirilmişdir. “Uzun müddət ətrafında ciddi mübahisələrin yarandığı və müzakirələrin aparıldığı bu xətt 40 milyard ABŞ dolları kapital qoyuluşu şərtilə 3,5 min kilometr uzunluğunda nəzərdə tutularaq bir tərəfdən Avropanın enerji təhlükəsizliyi ilə bağlı problemlərin həllinə,

digər tərəfdən də Azərbaycan iqtisadiyyatının daha da inkişafına əlavə stimül verərək büdcə gəlirlərini xeyli artırmağa yönəlmişdir” [8].

Başqa bir yenilik isə 1994-cü ilin 20 sentyabrında imzalanmış “Əsrin müqaviləsinin” 2017-ci il sentyabrın 14-də tərəflərin razılığı əsasında 2050-ci ilə qədər uzadılması idi. Bu, Azərbaycanda neft hasilatının daha 3 onillik ərzində sabit inkişafına şərait yaradaraq ölkəmizə xarici investisiyaların axınında yeni uzunmüddətli mərhələnin başlaması deməkdir. “Yeni əsrin müqaviləsi” adlanan razılaşmaya əsasən “SOCAR-ın payı 11 faizdən 25 faizə yüksəlmiş, mənfəət neftindən Azərbaycana çatacaq pay da 75% səviyyəsində müəyyən edilmişdir” [10, s.14]. Bu isə büdcədə növbəti illərdə müxtəlif sosial və iqtisadi layihələrin maliyyələşmə imkanlarının artması deməkdir.

2003-2017-ci illərdə Azərbaycanda Avropa və Asiyanı birləşdirən beynəlxalq əhəmiyyətli nəqliyyat dəhlizlərinin yaradılması sahəsində görülmüş işlər yükdaşımanın artması, ticarət dövriyyəsinin dəfələrlə çoxalmasında, ərazimizin Şərq və Qərb, Şimali və Cənub zonaları arasında tranzit ticarət əlaqələrinin vasitəsi kimi mövqeyini gücləndirərək, bununla da təhlükəsizliyimizin möhkəmlənməsində yeni və vacib mərhələnin başlanğıcını müəyyən etmişdir. Mühüm nəticələrdən biri “2007-ci ildə inşasına başlanmış Bakı-Tiblisi-Qars dəmir yolunun 2017-ci il oktyabrın 30-da Azərbaycan, Gürcüstan və Türkiyə dövlət başçılarından iştirakı ilə rəsmi açılışı oldu” [4].

Digər önəmli hadisə “Azərbaycanın Gürcüstan, Rusiya və İranla dövlət sərhədlərinə qədər avtomobil yollarının tam yenidən qurulmasıdır” [5, s.1-2]. Bu, strateji baxımdan əlavə mühüm sosial-iqtisadi əhəmiyyətli hadisə olmaqla bərabər, eyni zamanda dövlətimizin beynəlxalq nüfuzunu xeyli artıraraq Avrasiya məkanında ən vacib tərəfdaşlardan biri olmağımızı şərtləndirmişdir.

Nəqliyyat şəbəkəsi ilə bağlı bütün infrastrukturun yenilənməsi istiqamətində aparılmış işlər də maddi rifah vəziyyətinin yüksək səviyyəsinin əyani sübutlarından biri olmuşdur. Tədqiqatın aid olduğu illərdə “443 körpünün inşa edilməsi, Xəzər dənizində ən böyük beynəlxalq dəniz limanının fəaliyyətə başlaması, 7 hava limanının tamamilə yenidən qurularaq beynəlxalq uçuşların tələblərinə cavab verəcək vəziyyətə çatdırılması, H.Əliyev adına Bakı Beynəlxalq Hava limanının dünyanın ən modern və müasir standartlara cavab verən 9 limanından biri olması, Bakıda 4 yeni metro stansiyasının istifadəyə verilməsi” [5, s.1-2] və adlarını çəkmədiyimiz onlarla digər nəqliyyat sistemi obyektləri bu sahədəki vəziyyətin dünyanın ən aparıcı ölkələrindən geri qalmadığının, bəzi məqamlarda isə hətta onlardan daha üstün olmasının əyani sübutlarıdır.

Dünyanın qabaqcıl dövlətləri ilə bir sırada. Bu gün Azərbaycanın dünyanın qabaqcıl dövlətləri ilə bir sırada dayandığını göstərən faktlar, ən azı onların inkişaf və rifah səviyyəsi ilə müqayisə ediləcək üstünlükləri çoxdur. Sovet dönəmində keçmiş ittifaqın ABŞ-la paritet yarada bildiyi və bəzi cəhətlərdən hətta üstün olduğu sahələrdən biri də kosmosun mənimsənilməsinə aid idi. 2010-cü ildə “Azərkosmos” Açıq Səhmdar Cəmiyyətinin təsisindən sonra bu sahədə işlərin intensivliyi daha da artmışdır. “2013-cü ilin fevralın 8-də Azərbaycanın ilk telekommunikasiya peyki olan “Azərspase-1”, 2014-cü ildə Yer planetinin öyrənilməsi üçün “Azərsku” peyki istifadəyə verilmiş, 2017-ci ilin sonunda daha bir telekommunikasiya peyki – “Azərcpase-2”nin orbitə çıxarılması üçün bütün hazırlıq işləri başa çatmışdır” [5, s.1-2] Bu işlər, habelə digər yeniliklər artıq Azərbaycanın adının ABŞ, Rusiya, Yaponiya kimi kosmik dövlətlərlə yanaşı çəkilməsinə gətirib çıxarmışdır.

Əhalinin məşğulluq səviyyəsinin yüksəldilməsi. Cəmiyyətin maddi rifahının əsas göstəricilərindən biri də əhalinin məşğulluq səviyyəsi ilə bağlı göstəricilərdir. Dövlət müstəqiliyyətinin bərpasından sonrakı illərdə bu sahədə yaranmış acınacıklı vəziyyət bir tərəfdən Qarabağ müharibəsi, digər tərəfdən bazar və sərbəst iqtisadiyyata keçidin törətdiyi böhran vəziyyəti H.Əliyevin fəaliyyəti ilə aradan qalxsada, bu sahədə dönüş dövrü 2003-2017-ci illərə aiddir.

Bu istiqamətdə qanunvericilik fəaliyyətinin güclənməsi də diqqət mərkəzində olmuş, xüsusi ilə son illərdə bu sahədə bir sıra iri miqyaslı qanunlar və proqramlar qəbul edilmişdir.

“Azərbaycan Respublikasının Məşğulluq Strategiyası üzrə dövlət proqramının həyata keçirilməsini sürətləndirmək məqsədi ilə 2011-2015-ci illəri əhatə edən proqram”ın [2, s.2], habelə digər qanun və sərəncamların icrası bu sahədə vəziyyətin xeyli yaxşılaşdırılmasını, vətəndaşların maddi rifahının yüksəldilməsini təmin etmişdir.

2003-2017-ci illərdə Azərbaycanın uğurları dünyann aparıcı iqtisadi və maliyyə qurumlarının hesabatlarında dəfələrlə qeyd edilmişdir. “Dünya İqtisadi Forumunun Qlobal Hesabatında

Azərbaycan iqtisadiyyatdünyada 35-ci, MDB məkanında isə ilk yerdə olmuşdur. Forumun 2017-ci il üzrə “İnklüziv inkişaf indeksi” adlı hesabatında Azərbaycan inkişaf etməkdə olan 80 ölkə arasında 3-cü yerə yüksəlmişdir” [6, s.1-2]. Bu nailiyyətlər vətəndaşların maddi rifahının yüksəldilməsinə də təsir göstərmişdir.

Maddi rifahın yüksəldilməsi siyasətinin əsas yekunları. İ.Əliyevin dövlətimizin başçısı olduğu ilk 15 ilə yaxın bir müddətdə müxtəlif dövlət proqramları (onlardan 3-ü ən böyük olmuşdur) sonadək icra edilməsi nəticəsində *“iqtisadiyyatımız 3,3 dəfə artmış, ixrac məhsullarımız 4,7 dəfə çoxalmışdır. Strateji valyuta ehtiyatları 26,2 dəfə artaraq, 2002-ci ildəki 1,6 mlrd. ABŞ dollarından 2017-ci ildə 42 mlrd. ABŞ dollarına yüksəlmişdir ki, bu da ÜDM-in həcmi üstələyir. 2003-2017-ci illərdə iqtisadiyyata kredit qoyuluşları 670 milyon manatdan 11,7 mlrd. manata çatmışdır”* [9, s.4]. Bu rəqəmlər özlüyündə yüksək göstəricilər olmaqla bərabər, həm də əhalinin yaşayış səviyyəsi və maddi rifahının ardıcıl yüksəldilməsinin yeni imkanlarının yaranması da demək idi. Qeyd edək ki, bütün sosial-iqtisadi xarakterli addımlar və onların nəticələri bir daha sübut etdi ki, dövlətimizin siyasətindən məqsəd vətəndaşlarımızın maddi rifahının yaxşılaşdırılması, sosial ədalətin qorunması olmuşdur.

İ.Əliyevin hakimiyyəti dövründə iqtisadi və sosial sahələrdə ciddi inkişafa və yüksək göstəricilərə nail olunmasını nəzərdə tutan dövlət proqramlarının uğurla həyata keçirilməsi nəticəsində əhalinin həyat şəraiti dinamik olaraq yaxşılaşmağa başladı. Əhalinin sosial və maddi rifahının daha da yaxşılaşdırılması üçün görülmüş çoxşaxəli işlərin məntiqi nəticəsi olaraq *“Dövlət büdcəsinin sosialyönlü xərcləri 2003-2017-ci illərdə 10 dəfə artaraq 7,0 mlrd. manata, o cümlədən dövlət büdcəsinin sosial müdafiə və sosial təminat xərcləri 11 dəfə artaraq 2,4 mlrd. manata çatmışdır”* [9, s.12].

Nəticə. Dövlət başçımızın maddi rifahın yüksəldilməsi istiqamətində fəaliyyətinin səmərəli cəhətlərini bir çox baxımdan qiymətləndirmək olar. Ümumi iqtisadi siyasət, xüsusi ilə də on illərlə diqqətdən kənar qalan, ən adi mədəni-məişət xarakterli xidmət növlərindən istifadə etmək imkanları aşağı olan bölgələrimizin inkişaf səviyyəsində tarazlığın yaranmasına, əhalinin yeni iş yerləri ilə təmin edilməsi vasitəsi ilə real gəlirlərinin artmasına və yaşayış səviyyəsinin yüksəlməsinə gündəlik xüsusi diqqət göstərilmişdir.

İ.Əliyevin dövlətimizə başçılıq etdiyi müddətdə görülmüş işlərin əsas yekunlarından biri də keçmiş ittifaq respublikaları arasında birinci olaraq planlı sosialist təsərrüfatı sistemində bazar və sərbəst iqtisadiyyata keçidin tam şəkildə başa çatmasıdır. İqtisadiyyatımız rəqabət qabiliyyətinə görə MDB məkanında birinci olmuş, makro iqtisadiyyat tam formalaşaraq sabitləşmişdir.

2003-2017-ci illərdə görülmüş işlərin yekunu isə Azərbaycan Respublikasının bugünkü sosial-iqtisadi inkişafın, Azərbaycanı tanıyanların və bura gələn qonaqların ifadəsi ilə desək, dünyaya tam yeni görkəmdə Azərbaycanı tanıtmışdır. İqtisadçıların indi tez-tez işlətdikləri *“inkişaf etmiş güclü dövlətin Azərbaycan modeli”* ifadəsi də dövlətimizin bu gün hər sahədə olduğu kimi, iqtisadi inkişaf və insanların maddi rifahının intibah dövrünü yaşadığının təsdiqi kimi də qəbul oluna bilər.

Beləliklə, 2003-2017-ci illərdə Azərbaycan Respublikasında əhalinin həyat səviyyəsinin və maddi rifahının yüksəldilməsi istiqamətində göstərilmiş ardıcıl və çoxşaxəli fəaliyyətin əsas yekunlarına qiymət versək, deyə bilərik ki, bu illər ölkəmizdə aparılan və daim yenilənən sosial yönlü iqtisadi siyasət sahəsində insanların həyat şəraiti xeyli yaxşılaşmış, əməkhaqqı səviyyəsi yüksəlmiş, kütləvi mədəni-maarif xarakterli obyektlər, yaşayış binaları, körpülər, yol ötürücüləri, dünya standartlarına uyğun infrastruktur tikilib istifadəyə verilmişdir.

ƏDƏBİYYAT

1. *“Azərbaycan Respublikası regionlarının sosial-iqtisadi inkişafı Dövlət Proqramının (2004-2008-ci illər) təsdiq edilməsi haqqında”* Azərbaycan Respublikası Prezidentinin Fərmanı. 11 fevral 2004-cü il // Xalq qəzeti. - 2004, 12 fevral.- s.1.
2. *“Azərbaycan Respublikasının Məşğulluq Strategiyasının həyata keçirilməsi üzrə 2011-2015-ci illər üçün Dövlət Proqramı”nın təsdiq edilməsi haqqında”* Azərbaycan Respublikası Prezidentinin Sərəncamı. 15 noyabr 2011-ci il // Azərbaycan. - 2011, - 16 noyabr. - s.2.

3. “Azərbaycan Respublikasında sənayenin inkişafına dair 2015-2020-ci illər üçün Dövlət Proqramı”nın təsdiq edilməsi haqqında” Azərbaycan Respublikası Prezidentinin Sərəncamı. 26 dekabr 2014-cü il // - Bakı: Azərbaycan Respublikasının Qanunvericilik Toplusu, - 2014. №12, - s.3161.
4. Bakı-Tbilisi-Qars dəmir yolunun açılış mərasimi keçirilib / Sputnik Azərbaycan, 30.10.2017. - <https://sputnik.az/economy/20171030/412545873/baki-tbilisi-qars-acilish.html> [Müraciət tarixi: 10.03.2021].
5. Həsənov, Ə.M. Möhtəşəm zəfər salnaməsi: Prezident İlham Əliyev hələ uzun illər xalqı öz arxasında daha yüksək zirvələrə və böyük qələbələrə doğru aparacaq // Azərbaycan. - 2018. - 13 oktyabr. - s.1-2
6. Hacıyev, Şəmsəddin. Azərbaycan iqtisadiyyatında fundamental keyfiyyət dəyişiklikləri // Azərbaycan. - 2018. - 9 dekabr. - s.1-2.
7. İbrahimov, Eldar. İlham Əliyevin iqtisadi islahatları uzun müddət inkişafı təmin edəcək / Modern.az İnformasiya Agentliyi, 24 dekabr 2018. - <https://modern.az/az/news/187240> [Müraciət tarixi: 10.03.2021].
8. Qurbanlı, Mübariz. İlham Əliyevin modern dövlət modeli / Azərbaycan Respublikası Dini Qurumlarla İş Üzrə Dövlət Komitəsi, 24.12.2018. - <http://www.dqdk.gov.az/az/view/news/8500/ilham-eliyevin-modern-dovlet-modeli> [Müraciət tarixi: 10.03.2021].
9. Mehdiyev, R.Ə. Prezident İlham Əliyevin iqtisadi inkişaf strategiyasının əsas istiqamətləri // Azərbaycan. - 2018. - 17 aprel. - s.3-6;11-14.
10. Muradov, Ədalət. Yeni əsrin müqaviləsi dayanıqlı iqtisadi inkişafın təminatıdır // Azərbaycan. - 2017, 20 sentyabr. - s.14.
11. Zeynalov, İ.X. Azərbaycan Respublikasının Prezidenti İlham Əliyev və regionların sosial-iqtisadi inkişafı (2003-2008-ci illər) // Tarix və onun problemləri, - 2009. №1-2, s.107-112.

NİGAR ABBASZADE
Sumgayit State University

TRANSFORMING AZERBAIJAN INTO A STATE OF STRONG PROSPERITY

The article analyzes the work done to improve the material well-being of the population as a result of the rapid pace of economic development, which is one of the main directions of state independence, since the election of Ilham Aliyev as President of Azerbaijan in October 2003. A number of points on the problem of transforming Azerbaijan into a strong welfare state, which remained outside the field of vision of the scientific community or were little touched upon, were analyzed, and some conclusions were drawn. It is noted that as a result of the work done in 2003-2017 to improve the standard of living and material well-being of the population, housing conditions have significantly improved, wages have increased, residential buildings, bridges, overpasses, and various infrastructure that meet world requirements have been built.

Keywords: welfare, development, industry, agriculture, investment, economy, region, program.

Məqalənin redaksiyaya daxil olduğu tarix: 10 mart 2021-ci il.

Məqalənin çapa qəbul olunma tarixi: 22 mart 2021-ci il.

Rəyçilər: t.e.d. Fazil Baxşəliyev, t.e.d. İbrahim Zeynalov.

NATO-NUN CƏNUBİ QAFQAZ RƏQİBLƏRİ RUSİYA VƏ İRANIN REGIONAL SİYASƏTİNİN ÜMUMİ TƏHLİLİ

Cənubi Qafqaz regionu daxili, regional və beynəlxalq səviyyələrdə Rusiya və İran üçün mühüm əhəmiyyət kəsb edir. Tarix boyu bütün sahələrdə alternativ maraqlarının olması aktual məsələlərdən olmuşdur. Məqalədə regionun güclü dövlətlərindən olan Rusiya və İranın Cənubi Qafqazda toqquşan maraqları nəzərdən keçirilmişdir. Cənubi Qafqaz strateji nöqtəyi-nəzərdən NATO üçün əhəmiyyətli regionlardan biri olsa da, Rusiya və İran bu təşkilatın regionda fəaliyyətinin güclənməsinə qarşıdır. Bu səbəbdən məqalədə Rusiya və İranın həyata keçirdiyi regional siyasət təhlil edilmişdir.

Açar sözlər: Cənubi Qafqaz, NATO, regional siyasət, beynəlxalq hüquq, daimi nümayəndə.

Giriş. Cənubi Qafqaz strateji nöqtəyi-nəzərdən NATO üçün əhəmiyyətli regionlardan biridir. Təşkilatın regiondakı siyasi kursunu təhlil edərkən, Cənubi Qafqazda bu təşkilatın fəaliyyətinin güclənməsi marağında olmayan regional dövlətlərin siyasətinə toxunmaq lazımdır. Rusiyada 1990-cı illərin əvvəllərində və indi də eyni mövqə hakimdir: “NATO Mərkəzi Asiya və Cənubi Qafqazda öz təsirini yaymağa çalışır. Alyansın bu cəhdləri gözəçarpaq qədərdir”. Rusiyada belə bir fikir hakim idi ki, NATO-nun Cənubi Qafqazda möhkəmlənməsi ona və bir sıra məsələlərdə eyni mövqedən çıxış etdiyi tərəfdaşı İrana qarşı dayaq nöqtəsinin yaranmasına xidmət edir. [6] Burada onu da qeyd etmək ki, Rusiya analitikləri Cənubi Qafqazda NATO ilə ən ağıllı siyasətin Azərbaycan tərəfindən yeridildiyini etiraf edirlər. Onlar yazır ki, Azərbaycan həm Rusiya ilə münasibətləri yüksək səviyyədə saxlayır, həm də NATO ilə münasibətləri inkişaf etdirir [5, s.15]. NATO-nun Cənubi Qafqaz siyasətində Türkiyə amilindən istifadə etməsi də Rusiyanın diqqətindən yayınmamışdır. Rusiyada hesab edirlər ki, Türkiyə Alyansı Şərq ilə bağlayacaq mühüm bağlayıcı amildir. Tədqiq edilən dövrün bütün mərhələlərində NATO-nun təşkilat olaraq regionda göstərə bilmədiyi fəallığı Türkiyə göstərmişdir. Bu fəallıq Azərbaycan ordusunun təlimlərində və eləcə də Gürcüstana müəyyən köməkliklərin göstərilməsində özünü göstərmişdi.

Cənubi Qafqaz ölkələrinin ayrı-ayrılıqda Rusiya üçün önəmi vardır və ilk olaraq Gürcüstan dövlətinin Rusiya üçün marağına baxdıqda görmək mümkündür ki, Gürcüstan Cənubi Qafqazın mərkəzində yerləşmişdir. Belə ki, digər Cənubi Qafqaz ölkələrindən fərqli olaraq Gürcüstanın “açıq dənizlərə” birbaşa çıxışı vardır. Azərbaycanın Rusiya üçün əhəmiyyətinə baxdıqda isə həm tarixi faktorlar, ölkənin təbii zənginliklərə sahib olması, digər tərəfdən ölkənin geostrateji mövqeyi və s. kimi faktorlar təsir edir. Gürcüstanın NATO-ya tam hüquqlu üzv olmaq istəyi və bu istiqamətdə atılan cəsarətli addımlar Rusiya tərəfindən heç də xoş qarşılanma bilməz. Bunun qarşısını almaq üçün Rusiya hər vasitəyə əl atır. Bu vasitələrdən biri olaraq, 1999-cu ilin qışında Rusiya heç bir səbəb göstərmədən Gürcüstana verilən qazı kəsmiş [7], bunun ardınca isə 2001-ci ildə Gürcüstana qarşı birtərəfli viza rejimi tətbiq etməyə başlamışdır [13]. 2002-2003-cü illərdə Gürcüstana nəql edilən qaz kəmərinə baş verən partlayış Gürcüstan tərəfindən sabotaj kimi dəyərləndirilmiş və Rusiyanın maraqlarına xidmət edildiyi vurğulanmışdır. 2005-ci ildə Rusiyanın Gazprom şirkəti Gürcüstana satdığı qazın qiymətini 2 dəfə artıraraq 63 dollardan 110 dollara qaldıraraq və beləliklə də bu ölkəni maliyyə cəhətdən çətin vəziyyətə salmışdır. Rusiyanın Gürcüstana qarşı müxtəlif illərdə hərbi vasitələrdən istifadə etməsi faktları məlumdur. Gürcüstan tərəfinin iddialarına görə 2002-ci ildə Rusiya qırıq təyyarələri Gürcüstan ərazilərini bombalamışdır [4, s.77]. Bundan başqa, 2007-ci ildə Qara dənizdə Rusiyanın hərbi dəniz qüvvələri hərbi təlimlər keçirərək, Gürcüstana göz dağı göstərməkdən çəkinməmişdir [4, s.78]. 2008-ci ildə Gürcüstana məxsus pilotsuz kəşfiyyatçı təyyarənin Abxaziya ərazisində vurulması gərginliyi daha da artıraraq qarşılıqlı ittihamları intensivləşdirmiş, hərbi toqquşma ehtimalını artırmışdı [12]. Nəhayət, 2008-ci ilin avqust ayında Gürcüstana

qarşı Rusiya tərəfindən beynəlxalq hüquq normalarının pozulması ilə hərbi müdaxilə həyata keçirilmişdir.

2008-ci il 8 avqustda Gürcü qoşunları öz ərazi bütövlüyünü bərpa etmək üçün separatçı Cənubi Osetiyanın paytaxtı Sxinvali şəhərinə hücum etdi. Qısa müddət ərzində Sxinvali şəhərini ələ keçirən Gürcü ordusu tezliklə kapitulyasiya haqqında müqavilənin imzalanacağına ümid etdiyi vaxt Rusiya tərəfi Gürcüstanı işğalçılıqda günahlandıraraq tezliklə Sxinvali şəhərini tərk etməsi haqqında ultimatum göndərdi. Bunun ardınca Rusiya öz vətəndaşlarını qorumaq adı ilə Gürcüstanı hücum edəcəyini bildirdi. Gürcüstan Rusiyanın xəbərdarlıqlarına məhəl qoymayaraq Sxinvali şəhərini tərk etməyəcəyini bəyan etdi. Nəticədə elə həmin gün rus qoşunları Şimali və Cənubi Osetiyanı birləşdirən Rogun keçidi vasitəsilə öz vətəndaşlarını və sərhəddə yerləşdirilən rus sülhməramlılarını qorumaq adı ilə Cənubi Osetiyaya daxil oldu. Tezliklə Sxinvali şəhərini işğal edən ruslar Gürcüstanın dərinliklərinə doğru irəlilədilər. İşğal zamanı Rusiya tərəfdən 150 tank və zirehli texnika iştirak etmiş, Gürcüstan ərazilərini bombalamaq üçün Pskov şəhərinin diviziyası cəlb edilmişdir. Rus Osetin qoşunları Sxinvali şəhərini azad etməklə kifayətlənməyərək, hücumu davam etdirərək Gürcüstanın Qori şəhərini işğal etdilər. Gürcüstanın paytaxtı olan Tbilisi şəhərinin 40 kilometrliyində yerləşən Qori şəhəri çox strateji bir yerdə yerləşir. Qori şəhərinin işğal edilməsi ilə Gürcüstan faktiki olaraq iki hissəyə bölündü. Belə olduqda, işğal altında olan Gürcüstanın şimal hissəsi Gürcüstan dövlətinin nəzarəti altından çıxdı. Rus dəniz qüvvələri də işğalı davam etdirərək Gürcüstanın Poti limanını və Kadori ərazilərini tutdu [11, s.71]. Beynəlxalq aləm Rusiyanın bu işğalçı hərəkətini birmənalı olaraq pislədi və Qərbin səyi ilə Rusiya prezidenti 12 avqust 2008-ci ildə işğalı dayandıraraq danışıqlara başlamağa qərar verdi. Münaqişənin həll edilməsi üçün qərb dövlətlərindən Fransanın prezidenti Sarkozi atəşkəs müqaviləsinin imzalanmasını təklif etdi. Uzun diplomatik danışıqlardan sonra Gürcüstan prezidenti Mixail Saakaşvili 15 avqust 2008-ci ildə atəşkəs müqaviləsini imzalamağa qərar verdi [10, s.21]. ABŞ və Avropa Birliyi müharibə boyunca Gürcüstanı dəstəklədiklərini bildirsələr də, faktiki olaraq Rusiya tərəfdən silahlı işğala məruz qaldığı halda ona lazımı yardımı göstərə bilmədilər. Münaqişənin başladığı ilk gündən danışıqların aparılması təşəbbüsünü öz üzərinə götürən Avropa Birliyi münaqişənin yaranma səbəbləri ilə bağlı apardığı tədqiqatda Gürcüstanın günahkar olduğu qənaətinə gəlmişdir [9, s.2].

Bu məsələdə Rusiya NATO-nun hansısa bir reaksiyasına aşağıdakı münasibəti bildirmişdi. Rusiyanın NATO-dakı daimi nümayəndəsi Dimitri Roqozin bildirdi ki, Rusiyanın hərbi bazalarının Abxaziya və Cənubi Osetiya ərazisində yerləşdirilməsi Alyansı narahat etməməlidir. Bu təşkilatın baş katibi Yaap de Hoop Sxefferin bu fikirlərinə cavab idi: “NATO bloku Rusiya ilə ölkənin Abxaziya və Cənubi Osetiya ərazisində hərbi bazaların yaradılması planlarını müzakirə etmək niyyətindədir” [3]. Raqozinin sözlərinə görə, Rusiyanı maraqlandıran ən vacib məsələ NATO-nun strateji konsepsiyası, yəni gələcəkdə “NATO-nun hara irəliləməsi” məsələsidir: “Alyans beynəlxalq jandarmaya çevrilib və ya bu, Alyansın Nizamnaməsində də yazıldığı kimi müdafiə xarakterli hərbi-siyasi blokdur?” [3].

Rusiyanın xarici siyasətində Azərbaycan siyasətinə baxdıqda, ilk olaraq əsas məqsədin Azərbaycanı təsir altında saxlamaqla, Yaxın və Orta Şərqə çıxış əldə etmək olduğunu görürük. Bundan başqa, Azərbaycanın Şərq-Qərb nəqliyyat kommunikasiyaları və dəhlizlərinin mərkəzində yerləşməsidir. Bir tərəfdən, Azərbaycanın zəngin karbohidrogen yataqları mövcuddur ki, bunların istismarı, istehsalı və ixracında Rusiya biganə qala bilmir. Həmçinin Azərbaycanı təsir altında saxlamaqla Azərbaycanın Türk dünyası ilə olan əlaqələrini zəiflətməmiş və Türkiyənin Orta Asiya və Şimali Qafqaza təsirinin qarşısını ala bilmişdir. Digər tərəfdən, İranın Azərbaycana olan maraqlarından və İranın Rusiyaya olan təsirini azaltmaq məqsədilə Azərbaycan hər zaman Rusiyanın maraq dairəsindədir. Ermənistanın Rusiya ilə münasibətləri əsrlər boyu mövcud olmuş və 1990-cı ildən etibarən Ermənistanın Rusiya üçün Cənubi Qafqazda əhəmiyyəti artmışdır. Bunun əsas səbəbi isə Azərbaycan və Gürcüstanın Qərb ölkələri ilə olan münasibətləridir. Ötən illərdə Azərbaycanla Dağlıq Qarabağ münaqişəsinin mövcud olması, Türkiyə ilə illərdən bəri irəli sürülən “erməni soyqırımı” məsələsi və torpaq iddiası ilə bağlı problemlərinin olmasından dolayı, Ermənistan Rusiya ilə münasibətlərini inkişaf etdirmişdir. Rusiya ilə Ermənistan arasında əsas əlaqələr hərbi sahədə inkişaf edir. Ermənistan və Rusiya arasında Kollektiv Təhlükəsizlik Müqaviləsi ilə başlayan hərbi əlaqələr Ermənistan

sərhədlərinin rus hərbi qüvvələri tərəfindən qorunmasına dair 30 Sentyabr 1992-ci il tarixli müqavilə ilə ikitərəfli səviyyədə həyata keçirilməyə başlanılmışdır. Ermənistan və Rusiya arasında 21 oktyabr 1994-cü ildə imzalanan müqaviləyə əsasən Rusiyaya Gümrü və İrəvanda olmaqla iki hərbi baza qurmasına icazə vermişdir. 2010-cu il avqust ayında 1995-ci il Rusiya-Ermənistan ikitərəfli müdafiə müqaviləsini yenidən gözdən keçirərək Gümrüdə Rusiya hərbi bazasının icarə müddəti 2044-cü ilə qədər uzadıldı. Eyni zamanda, müqavilənin mətni də dəyişdirildi. Belə ki, müqavilədə MDB ölkələrindən başqa digər ölkələrin Ermənistana hücum edəcəyi təqdirdə Rusiyanın müdafiəsini nəzərdə tutur.

Beləliklə, Rusiyanın NATO-nun Cənubi Qafqaz siyasətində dayanaqlarını ortadan qaldırmaq üçün sistemli bir fəaliyyətin içində olduğunu görürük. Ancaq dünyanın digər bölgələrində, xüsusilə Suriyada başlanan müharibədə onun NATO-nun aparıcı dövləti ABŞ ilə birgə fəaliyyəti müəyyən qədər münasibət ritorikasına öz təsirini göstərdi.

İran NATO-nun Cənubi Qafqazda istənilən fəaliyyətindən narahatçılıq keçirir və bunun qarşısını almaq üçün zaman-zaman təşəbbüslər ilə çıxış edir. İran rəhbərliyi regional təhlükəsizlik sisteminə dair yeni şəkildə (3+3), yəni Cənubi Qafqaz respublikaları + Rusiya, İran və Türkiyə düsturunu irəli sürdü. ABŞ-ın bölgəyə gəlişinin qarşısını almaq üçün İran hətta Vaşinqtonun müttəfiqi və Tehranın əsrlər boyu bölgədə rəqibi olan Türkiyə ilə əməkdaşlığa hazır olduğunu göstərdi. Rəsmi Tehran bu sistem daxilində 6 dövlətin təhlükəsizlik şuralarını birləşdirib, parlament başçıları, eyni zamanda iqtisadiyyat və maliyyə nazirləri səviyyəsində görüşlərin təşkil edilməsini və ümumi baxışların yaradılmasını təklif edirdi. Lakin bu təşəbbüs də bölgə dövlətlərinin dəstəyini qazanmadı. Bu, bir daha göstərir ki, İranın regional təhlükəsizlik məsələlərinə baxışı digər regional ölkələrin baxışı ilə üst-üstə düşmür. İranın regional təhlükəsizlik sisteminə dair təklifi 2003-cü ilin aprel ayında gündəmə gətirildi. İranın Xarici İşlər naziri Kamal Xarrazinin bölgənin birlikdə təhlükəsizlik qüvvələrinin yaradılması təşəbbüsü yenə bölgə dövlətlərinin dəstəyini qazanmadı. Araşdırılan dövrdə İranın bölgədəki geostrateji məqsədləri aşağıdakı kimi idi: Kənar güclərin (ABŞ və Avropa Birliyi) Cənubi Qafqazda iştirakını mümkün qədər məhdudlaşdırmaq; onların İran sərhədlərinə yaxınlaşmasına imkan verməmək; regional problemləri yalnız bölgədəki dövlətlərin birlikdə səyləriylə həll etmək; Xəzər hövzəsi və Cənubi Qafqaz ölkələrinin tək tərəfli addımlarını maksimum tərəfsizləşdirmək və proseslərdə birlikdə iştirakı təmin etmək üçün mexanizm tapmaq; Qərb istiqamətli siyasət aparan bölgə dövlətləri ilə əlaqələri yüksək səviyyədə quraraq, onlara təsir mexanizmlərini təyin etmək; geostrateji maraqları İranla üst-üstə düşən regional ölkələrlə əməkdaşlığı daha da gücləndirmək.

İranın NATO-nun siyasəti ilə bağlı bütövlükdə regionu və ayrılıqda ölkələri əhatə edən qayğıları da vardı. Gürcüstan NATO-nun Şərqdə qapısı sayılır. İran tərəfinin qiymətləndirməsinə görə Tiflis Qafqazda ABŞ hərbi siyasətinin bələdçisinə çevrilir və bölgədəki proseslərə öz təsirini artırmaqla İranın bütün səylərini təcrid edir. Eyni zamanda, Tehranın dəyərləndirməsinə görə, İran İslam Respublikasının tamamilə təcrid edilməsinə yönəldilmiş Vaşinqtonun siyasətinin təsiri altında Gürcüstan təcridən İrandan uzaqlaşır. İran İslam Respublikasının Qafqaz siyasətində Ermənistan ilə hərbi əlaqələri nəzərə alınmaya bilməz. Ermənistan özünün hərbi hücumunun nəticələrini təmin etmək üçün bir neçə ölkə və təşkilatlarla hərbi, hərbi-strateji əməkdaşlıq edir. İranı müəyyən dərəcədə narahat edən məsələlərdən biri Ermənistanın NATO ilə əməkdaşlığıdır. Ermənistan həm də NATO-nun “Sülh naminə tərəfdaşlıq” proqramının iştirakçısıdır və hərbi qüvvəsi İraqda sülhməramlı fəaliyyət göstərir.

İranın ayrıca olaraq Cənubi Qafqazda yürütdüyü “region dövlətləri ilə hərtərəfli əlaqələr yaradaraq, öz geosiyasi və hərbi-geostrateji təsiri altında saxlamaq” siyasəti Azərbaycanla münasibətlərinin timsalında açıq-aydın özünü göstərir. Müstəqilliyinin ilk illərindən başlayaraq, İranın islam dövləti kimi Azərbaycana, onun müsəlman əhalisinə, rastlaşdığı problemlərə, o cümlədən Dağlıq Qarabağ məsələsinə yanaşması sözdə “birmənalı açıq dəstək” üzərində qurulmuşdur. İran bütün beynəlxalq təşkilatlarda Dağlıq Qarabağ münaqişəsinin Azərbaycanın ərazi bütövlüyü çərçivəsində həllinə tərəfdar çıxdığını, bu ölkənin ərazi bütövlüyünü tanıdığını müxtəlif tribunalardan bəyan edir və qaçqın-köçkünlərə maddi yardım göstərir. Lakin bununla yanaşı, İran qonşu Ermənistandan işğal olunmuş Azərbaycan ərazilərini azad etmək tələbini də heç zaman səsləndirməmiş, əksinə bölgədə

açıq-açkar işğalçı siyasət yürüdən, Dağlıq Qarabağı, digər rayonları işğal edən bu ölkəyə hərtərəfli, o cümlədən iqtisadi və hərbi-geostrateji yardım göstərir. Bütün dünyada özünü “şiə müsəlmanlarının hüquqlarının əsas müdafiəçisi” kimi təqdim edən, Fələstin torpaqlarını işğal etməsi səbəbindən İsraili “yer üzündən silməklə” hədələyən İran, nədənsə Cənubi Qafqazda ortodoks Ermənistan dövlətinin əksəriyyəti şiə sayılan bir milyon müsəlman azərbaycanlı əhaliyə divan tutmasına göz yumur [1, s.384].

Tədqiqatçılar hesab edirlər ki, İran etnik quruluşundan və türk kökənli etnoslarla əhatə olunmasından gələn təhlükələrin qarşısını almaq üçün bir tərəfdən ciddi cəhdlə Azərbaycan və Türkiyəni, bu iki müttəfiq ölkənin bölgədəki hərbi-geostrateji tərəfdaşları hesab olunan ABŞ, NATO və Qərbi təqib edir, onlara qarşı alternativ hərbi-geostrateji bloklar yaratmağa çalışır, yaxud belə bloklarla əməkdaşlıq edir. Digər tərəfdənsə bölgədə şiə-sünni faktorunu xüsusi qabardaraq türk kökənli və digər ölkələrin əhalisini məzhəblərarası qarşıdurmaya sövq edir, ayrımcılıq siyasəti yürüdür. [9, s.449] Bu qrup ölkələr ya İran kimi öz fərqli maraqları ilə çıxış edir və yalnız onu təmin edən ayrıca geoiqtisadi tələblər irəli sürür, yaxud da Qərblə Rusiya arasında müəyyən seçim edərək, bu düşürgələrdən biri ilə öz geoiqtisadi maraqları çərçivəsində uzlaşdırılmış tərəfdaşlıq siyasəti yürüdür [2, s.12].

Azərbaycanın İranla bağlı hərbi-təhlükəsizlik münasibətlərinə gəldikdə, qeyd etmək lazımdır ki, keçən dövrdə bu ölkə Xəzər hövzəsi və Cənubi Qafqazda xüsusi hərbi-geostrateji təsiri olan hər üç güc mərkəzi ilə – ABŞ-NATO-Türkiyə, Rusiya-KTMT və ayrıca olaraq İranla özünün mövcud tarazlaşdırılmış regional təhlükəsizlik siyasətini qorumuş, onların hər biri ilə ayrı-ayrılıqda, qarşılıqlı maraqlar zəminində tərəfdaşlıq münasibətləri yaratmağa, ikitərəfli əlaqələri taraz vəziyyətdə saxlamağa çalışmışdır.

Nəticə. Beləliklə, yekun olaraq məsələləri aşağıdakı kimi ümumiləşdirmək olar:

- NATO-nun Cənubi Qafqazda fəallaşmasının başlıca amillərindən biri də Azərbaycanın Cənubi Qafqazda lider dövlətə çevrilməsidir. Bunun da səbəblərindən biri NATO ölkəsi olan Türkiyənin Azərbaycan ilə sıx münasibətləridir;

- NATO, eyni zamanda, Cənubi Qafqazda fəallaşmaqla Rusiyanın təsir dairəsini məhdudlaşdırmaq, İranın ətrafındakı halqanı bir qədər də möhkəmləndirmək, Yaxın Şərqdəki müttəfiqi olan İsrailin təhlükəsizliyini gücləndirmək istəyir. Tədqiq edilən dövrdə Yaxın Şərq bölgəsində proseslərin intensivləşməsi və İranın təsirinin güclənməsi buna səbəb olmuşdur;

- Cənubi Qafqazda tərəfdaş münasibətlərinin gətdikcə dərinləşdirilməsi digər bir region olan Mərkəzi Asiyaya təşkilatın və onu təşkil edən dövlətlərin təsirinin artırılması deməkdir.

ƏDƏBİYYAT

1. Həsənov Ə. Azərbaycan Respublikasının milli inkişaf və təhlükəsizlik siyasətinin əsasları. Bakı, “Zərdabi LTD”, 2016, 700 s.
2. Həsənov Ə. Xəzər – Qara dəniz hövzəsi və Cənubi Qafqazın geoiqtisadiyyatı: Azərbaycanın enerji siyasəti. Bakı, “Zərdabi LTD” MMC, 2016, 296 s.
3. Rusiyanın hərbi bazalarının Abxaziya və Cənubi Osetiya ərazisində yerləşdirilməsi alyansı narahat etməməlidir – Rusiyanın NATO-dakı daimi nümayəndəsi. 03.04.2009. - <https://az.trend.az/azerbaijan/politics/1450112.html> [Müraciət tarixi: 01.03.2021].
4. Fatma Aslı Kelkitli, Russian foreign policy in South Caucasus Under Putin. Winter, 2008, s.73-91. <http://www.sam.gov.tr/pdf/perceptions/Volume-XIII/winter-2008/Fatma-Kelkitli.pdf> [Müraciət tarixi: 01.03.2021].
5. Аналитический доклад Закавказье в стратегических планах США и НАТО. Москва 10.12.2014.102 с. - <http://pano.ria.ru/reports/doklad.pdf> [Müraciət tarixi: 01.03.2021].
6. Закавказье в планах США и НАТО – плацдарм против России и Ирана. 10.12.2014. <https://ria.ru/20141210/1037467807.html> [Müraciət tarixi: 01.03.2021].
7. Aaron G. Sander, US-Russian Energy Security in the Caucasus: The Prospects for Conflict in the National Interest. 24.10.2006. - <https://geohistory.today/caucasus-energy-security-us-russia/> [Müraciət tarixi: 01.03.2021].

8. Anna Matveeva. The South Caucasus: Nationalism, Conflict and Minorities. London, 2002, 34 p.
9. Brenda Shaffer. The Formation of Azerbaijani Collective Identity in Iran, Nationalities Papers , Volume 28, №3, 2000, s.449-477.
10. Cornell. E. Svante. A Strategic Conflict Analysis of the South Caucasus with a Focus on Georgia. Washington, 2005, 48 p.
11. Covering Conflict: Reporting on Conflicts in the North Caucasus in the Russian Media. Article 19. Global Campaign for free expression. London 2008, 85 p.
12. Felix K. Chang, Russia Resurgent: An Initial Look at Russian Military Performance in Georgia. 13.08.2008. - <https://www.fpri.org/article/2008/08/russia-resurgent-an-initial-look-at-russian-military-performance-in-georgia/> [Müraciət tarixi: 01.03.2021].
13. Georgians Get Visa-Free Travel to EU, but to Russia? Not So Fast. 27.02.2017. - <https://eurasianet.org/georgians-get-visa-free-travel-eu-russia-not-so-fast> [Müraciət tarixi: 01.03.2021].

HAMIDA AHMADOVA

Doctoral student of Baku State University

AN OVERVIEW OF THE REGIONAL POLICIES LED BY RUSSIA AND IRAN: NATO'S RIVALS IN THE SOUTH CAUCASUS

The South Caucasus region is important for Russia and Iran at domestic, regional, and international levels. Throughout history, the existence of opposing standpoints in all spheres has been a topical issue. The article deals with the conflicting interests of the two states - Russia and Iran, which are considered to be the strongest ones in the South Caucasus region. Despite the fact that the South Caucasus is one of the strategically important regions for NATO, Russia and Iran oppose the organization's strengthening activities in the region. For this very reason, the article analyzes the regional policy pursued by Russia and Iran.

Key words: South Caucasus, NATO, regional policy, international law, permanent representative.

Məqalənin redaksiyaya daxil olduğu tarix: 01 mart 2021-ci il.

Məqalənin çapa qəbul olunma tarixi: 22 mart 2021-ci il.

Rəyçilər: t.ü.f.d. İqbal Ağayev, t.e.d. Sani Hacıyev.

UOT 94"19/..."

SARA ƏLƏSGƏROVA
Bakı Dövlət Universitetinin doktorantı
Sara_aleskerova@mail.ru

ABŞ-DA ETNİK KİMLİK QRUPLARI VƏ ONLARIN LOBBİ FƏALİYYƏTİ

Məqalədə öz vətənlərindən Amerikaya böyük ümidlərlə köç etmiş və gözləntilərindən daha aşağı səviyyədə şəraitlə qarşılaşmış və nəticə olaraq savadsız və işsizlərlə dolu bir kütləyə çevrilmiş etnik kimlik qruplarından bəhs edilir. Nəticədə ya azadlıq istəyi, ya da xəyallarının puç olması səbəbindən birlik olub etnik lobbi fəaliyyətinə keçiblər. Onlar rahatlıqla azad bir şəkildə öz dillərində danışmaq, təhsil almaq, öz dinlərinə sığınış etmək istəyirlər. ABŞ konqresində qərar qəbul edilməsi prosesindəki özəlliklər isə etnik qruplar üçün öz vətənlərinin xeyrinə doldurmağa çalışdıqları siyasi vakuum yaratdı. Digər bir tərəfdən isə ABŞ milli maraqları ilə bəzi etnik qrup maraqları üst-üstə düşdüyündən sonrakı dövrlərdə gücün artmasına gətirib çıxartdı.

Açar sözlər: Etnik lobbilər, ABŞ xarici siyasəti, lobbiçilik, xarici lobbilər, diaspora fəaliyyəti.

Giriş. Amerika etnik qrupların rəngrəngliyinə görə olduqca zəngin sayılır. Bu etnik qruplar bir başqa ölkədən Amerikaya köçərək, amerikan vətəndaşlığını qazandıqdan sonra təşkilatlanaraq öz qrupları xeyrinə qərarlar çıxarmağa və ya mənsub olduqları ölkələrinin lehinə qərarlara təsir göstərməyə çalışırlar. Ümumiyyətlə, ABŞ-ın yaranmasından bu yana etnik kimlik qrupları onun xarici siyasətində danılmaz rol oynayıblar. Assimilyasiya cəhdlərinə baxmayaraq bir çox fərdlərin öz etnik mənsubiyyətlərinə və Amerika xaricindəki tarixi vətənlərinə güclü bağlılıqları qalıb. Etnik kimlik qrupları əsasən cəmiyyətin xarici məsələlərdəki informasiya azlığından mənfəət götürür. Etnik qrupların maraqlı olduğu bir çox məsələlərdə ya ortalama bir amerikanın bilgisi yoxdur, ya da bu məsələyə çox az önəm verir deyər fikrinin ümumi ictimai rəy yaradacaq dəyəri yoxdur [1, s.207].

Məqalənin elmi yeniliyi. Tədqiqat işində ABŞ xarici siyasətində etnik lobbilərin fəaliyyəti və təsir gücü araşdırılıb. Eyni zamanda məqalədə etnik kimlik qruplarının ABŞ xarici siyasətinə təsir etmək üçün istifadə etdiyi metodlardan bəhs olunub.

Etnik kimlik qrupları diasporanın bir hissəsi kimi. Təxminən bütün etnik kimlik qruplarının ABŞ xaricində əlaqələri var. Ya xaricdə fəaliyyət göstərən diasporanın bir hissəsidirlər ya da çoxsaylı ölkələr arasında səpələnmiş digər etnik qruplarla öz aralarında oxşarlıqları qəbul edirlər. Mənfəət və sosial dəyərlərlə əlaqəli olan işgüzar maraq qruplarından fərqli olaraq, etnik maraq qrupları yaşadıkları yerdən asılı olmayaraq özləri müəyyənləşdirilmiş etnik qrup üzvlərinin rifahı ilə maraqlanırlar. Nəticə etibarilə etnik lobbiləri mədəni, etnik, dini və irqi cərəyanlar boyunca ABŞ-ın xarici siyasətinə birbaşa və ya dolaylı yolla xaricdəki vətənlərinə və etnik qohumlarına dəstək olaraq təsir göstərməyə çalışan bir siyasi təşkilat olaraq təyin etmək olar. Etnik lobbilər siyasətə əsasən üç yolla təsir göstərməyə çalışırlar [2, s.2]:

- çərçivələmək
- informasiya və siyasəti təhlil
- siyasətə nəzarət.

Etnik kimlik qruplarının çoxu konqres bölgələri və seçici quruluşları ilə bol olan bölgələrdə yerləşiblər. Məsələn Nyu York, Nyu Cersi, Kaliforniya, Florida və İllinois ştatları hər biri etnik qrup siyasətində önəmli mərhələ rol oynayır və birlikdə Konqres üzvlərinin üçdə birini təşkil edir. 1990-cu illərin böyük bir hissəsində ABŞ siyasəti ali məqsədin olmamağından və milli maraqlara qarşı müəyyən oluna bilməyən təhlükə nəticəsində nisbətən qarışıqlıq içindəydi. Bu vəziyyət etnik qrupların öz vətənlərinin xeyrinə doldurmağa çalışdıqları siyasi vakuum yaratdı. Qapının açıq olmağından əlavə bəziləri hətta qapının var olub-olmadığını da mübahisə mövzusu edə bilər. Digər vəziyyətlərdə isə ABŞ milli maraqları və etnik qrup maraqları üst-üstə düşdüyündən sonrakı dövrlərdə gücün artmasına gətirib çıxartdı. Məsələn, etnik kimlik qrupları arasında yəhudilərin danılmaz siyasi gücü buna əyani misaldır [3, s.4].

Etnik lobbilər ABŞ xarici siyasətinin dominant təyinedicisi kimi. Glazer və Moynihanın fikrincə ABŞ xarici siyasətinin yeganə dominant təyinedicisi etnik tərkibdir [4]. Onların fəaliyyəti “etnik lobbizm” adlanır və fəaliyyətləri boyunca əsas məqsədləri etnik kimliklərini qorumaqdır. Niyə buna ehtiyac duymaları isə daha dərin bir mövzudur. Qısaca desək, səbəb ikidir: ya azadlıq istəyi, ya da xeyallarının puç olması. Onlar rahatlıqla azad bir şəkildə öz dillərindən danışmaq, təhsil almaq, öz dinlərinə sitayiş etmək istəyirlər.

Digər tərəfdən isə onlar öz vətənlərindən Amerikaya böyük ümidlərlə köç edib gəlirlər, hansı ki, gözləntilərindən daha aşağı səviyyədə şəraitlə qarşılaşırlar. Nəticədə isə, savadsız və işsizlərlə dolu bir kütləyə çevrilmişlər. Buna ən böyük örnək isə ABŞ-da “Kiçik İtaliya”, “Kiçik Polşa”, “Yəhudi Getosu”, “Çin məhəlləsi” kimi kasıbların yaşadığı məskənlərin olmasıdır. Buna görə də, yaşayış səviyyələrini daha da yüksəltmək üçün təşkilatlanaraq, etnik birlik kimi öz maraqlarını qorumağa ehtiyac duyurlar. Kütlə səsində ehtiyac duyan siyasətçilər isə bu insanlardan öz məqsədləri üçün istifadə edirlər.

Əslində etnik lobbilər bu və ya digər şəkildə bütün ölkələrdə mövcuddur və kifayət qədər təsir gücünə malikdirlər. Lakin, fəaliyyət sərbəstliyi baxımından Amerikada vəziyyət olduqca fərqlidir. Amerikanı fərqli edən isə onun tarixi, milliyətçə rəngarəng olması, quruluşu, siyasi sistemi, konstitusiyası, heterogen bir ölkə olması və ən əsası isə bir dünya gücü olmasıdır. Deməli, yalnız Yaponiya, Almaniya, İngiltərə, Fransa kimi böyük dövlətlər deyil, kiçik və beynəlxalq aləmdə öz sözünü deyə bilməyən dövlətlər də Amerikada lobbifəaliyyəti ilə məşğul olmaqda maraqlıdırlar.

Amerikan Konqresinin quruluşu da lobbifəaliyyəti üçün açıq qapı qoyur. Ümumiyyətlə, burada bir qapının olub-olmaması da olduqca sual altındadır. Amerikada qərar qəbulu prosesinin tək əldə toplanmaması isə qərar alma prosesinə digər xarici aktorların da daxil olmasını asanlaşdırır.

Etnik lobbinin gücü nədən asılıdır? Bir etnik qrupun lobbifəaliyyətinin uğurlu olması üçün arxasındakı kütlənin böyüklüyü və maliyyə gücü önəm daşıyır. Lakin, bunlardan başqa Amerikan xalqının da onların mənafelərinə, yəni uğrunda mübarizə apardıqları ideologiya və düşüncələrinə dəstək olması da vacibdir. Yerli xalqın dəstəyi olmadan uğur qazanmaq etnik lobbifəaliyyəti üçün olduqca mürəkkəb olur. Məsələn, xalqın dəstəyini almayan ərəb lobbisi ilə, xalqın tam olaraq arxasında durduğu yəhudi lobbisinin Amerikadakı fəaliyyətini müqayisə etsək, xalqın razılığının nə qədər vacib amil olduğunun şahidi olarıq.

Santa-Fe şəhərindən (Nyu-Meksiko ştatının paytaxtı) şimalda avtomobil yolu ətrafında kərpicdən tikilmiş evləri ilə hindu qəsəbələri mövcuddur. Albuquerke şəhərindən bir qədər aralı, şosse yolunun üzərində bir neçə hindu kənd evləri vardır ki, onlar da “pueblo” adlanır. United States Census Bureau, Geography Division [5, s.3-5].

İmmiqrantlara – ABŞ-dan kənarda anadan olanlar və az müddət əvvəl bu ölkəyə gələnləri aid edirlər. Hal-hazırda ABŞ-da 30 mln. xarici mənşəli əhali yaşayır. Onlar ümumi ölkə əhalisinin 10 %-ni təşkil edir. Həmçinin immiqrantların iri etnik qrupları bir çox ABŞ şəhərlərinin simasını dəyişdirmiş, “Şəhər içərisində şəhər” yaratmışlar. Bu şəhərcik (kiçik şəhər) və məhəllələrdə digər etnik qrupların nümayəndələrinin nəinki yaşaması, işləməsi, hətta oraya daxil olması demək olar ki, qadağandır. Belə gərgin vəziyyət, həmçinin cinayətkarlıq yerli əhalinin narazılığına səbəb olur. Əgər əvvəllər ABŞ əhalisi yəhudiləri, irlandları, yunanları sevmirlərdisə, indi onlar əsasən Latın Amerikasını və Asiyalıları qəzəb, nifrətlə qarşıyırlar.

Hal-hazırda isə ABŞ-da “rəngli əhali” və ya “rənglilər” anlayışından istifadə olunur. “Rəngli əhali” və ya “qeyri-avropalı” get-gedə böyük faiz üstünlüyünə malik olurlar. Onlar öz dilini və adət-ənənəsini saxlamaqları ilə fəxr edirlər. Ümumiyyətlə ölkə əhalisinin 14 %-i dövlət dili sayılan ingilis dilini bilmirlər. “Rəngli” şəhərlərə Mayami, Detroyt, Los-Anceles, Hyuston, Yeni-Orlean, Nyu-York misaldır. Amerikan ekspertlərinin fikrincə 2080-ci ildə ABŞ-da “ağ dərililər” ilə “qeyri-ağ dərililər” eynilik təşkil edəcəklər [6, s.37-39].

I Dünya Müharibəsinə qədər ABŞ xarici siyasəti anqlo-sakson mərkəzli olub. Bu amerikan milli kimliyində anqlo-saksonluğun dominant olduğu dövr idi. Lakin əsasən 1840-cı illərdə olan İrland Kartof Qıtlığı dövründə böyük immiqrasiyalar nəticəsində Amerika öz milli etnik kimliyini dəyişməyə başladı. Artıq etnik kimlik qruplarının Amerika xarici siyasətini anqlo-sakson və irland olmaqla ikiyeönlü etmək cəhdləri baş qaldırmışdı. ABŞ xarici siyasətində etnik faktor XIX əsrin

sonlarında və XX əsrin əvvəllərində baş verən kütləvi immiqrasiya axınlarından sonra daha da böyük rol oynamağa başladı.

ABŞ-ın I dünya müharibəsinə qoşulmağı Amerikada məskunlaşan etnik kimlik qruplarının maraqlarına cavab verirdi. Tony Smithin də iddia etdiyi kimi demək olar ki, Amerika əhalisinin üçdə birinin necə müharibə ilə əlaqəsi var idi: əhalinin 13%-i müharibədə iştirak edən ölkələrdə doğulmuşdu və 17%-i isə müharibədə iştirak edən dövlətlərdən olan ən az 1 valideyni var idi [7, s.3-5].

Bir tərəfdən alman və irland əsilli olanlar Amerikanın tərəfsizliyindən yana olarkən, digər tərəfdən italiyanlar, polyaklar, ingilislər, çexlər, slovaklar, ermənilər və cənub slavyanları ABŞ-ın konfliktində təcili və aktiv iştirakı üçün təzyiq göstərirdilər. Əlavə olaraq xarici liderlər və milliyyətçi aktivistlər ölkədə yaşayan qruplarla etnik bağlarından istifadə edərək ABŞ xarici siyasətinə təsir etməyə çalışırdılar. DeConde bu mənşəri belə izah edirdi: “Dünya Müharibəsi azlıqların etnik milli şüurunu gücləndirdi. Onlar Avropada döyüşən həmvətənlərinə köməklik göstərmək üçün qurumlar yaradırdılar. Onlar bacardıqları qədər Vaşinqtonu öz etnik bağlılıqları olan dövlətlərlə yaxınlaşdırmaq istəyirdilər. Beləliklə, ABŞ müharibəyə emosional duyğularla bağlanmış etnik lobbilərin döyüş meydanına çevrilmişdi. Məsələn, Amerika yəhudiləri yəhudilərə Fələstində torpaq sözü verən 1917-ci il Balfur Bəyannaməsinin qəbul edilməsində olduqca maraqlı idilər, Amerika erməniləri isə ABŞ-ın Ermənistan Respublikasını Sovet işğalından qoruması üçün lobbifəaliyyəti ilə məşğul idi [1, s.209-212].

Müxtəlif maraq və mənfəət qruplarının ABŞ xarici siyasətinə təsirləri qanunsuz sayılsa da, etnik qruplarla bağlı qanunsuzluqlar daha kəskin hiss edilirdi. “Defis”(hyphen) fikri Soyuq Müharibə dövründə ABŞ milli maraqlarına sədaqətsizlik kimi cəmiyyətdə qəbul edilmişdi [8, s.5-7]. Bundan başqa, nədənsə XIX əsrin sonları və XX əsrin əvvəllərində baş verən miqrasiya prosesləri zamanı ABŞ-a gələnlər ABŞ maraqlarını ancaq özlərinin təyin etməyə haqları olduğunu düşünən Şimal və Qərbi Avropalılar tərəfindən hələ də kənar adamlar kimi qəbul edilirdi.

Maraqlısı budur ki, ABŞ və onun ərazisindəki etnik qrupların maraqları bir çox hallarda üst-üstə düşürdü, bu əsasən İsrail məsələsində və Sovetlərin Şərqi Avropanı işğalında özünü göstərirdi. 1990-cı illərdən etibarən ABŞ hökumətinin strukturunda multietnik tərkib artıq nəzərə çarpmağa başladı. Demografik olaraq Avropa mənşəli amerikalıların dominant olmasına baxmayaraq, Avropalı olmayanlar da artıq gözə çarpacaq dərəcədə artmağa başladı [9, s.7-9].

Bunun amerikalı milli kimliyində neqativ yoxsa pozitiv təsiri olmasından asılı olmayaraq böyük demografik dəyişikliklər inkaredilməz bir reallıqdır və insanların öz etnik mirasını təbliğ etmələrinə daha tolerant yanaşan milli kimliyi təbliğ edir.

Demografik olaraq cəmlənmiş etnik qrupların Konqres üzvləri arasında bərabər olmayan təsirləri var və bu Konqres üzvləri özləri də ABŞ xaricində etnik bağlılıqları olan insanların vəkili halına gəlir. Təmsilçi Lee Hamiltona görə Konqres üzvləri və xarici siyasət quruluşunun digər bölümləri “şose yoluna pul ayrılması üçün lobbifilik etməklə müəyyən bir mənfəət qrupunun xeyrinə xarici siyasətdə lobbifilik etmək arasında bir fərq görmürlər”. Müəyyən bir namizədin əleyhinə və ya lehinə yönəlmiş kompaniya töhfəsi seçkilərdə böyük əhəmiyyətə malik ola bilər [10, s.3-5]. Üstəlik Tony Smithin də müşahidə etdiyi kimi “etnik pul siyasi təsir alır” və “siyasi təsir etnik pul tələb edir”. Siyasətçilər bəzən etnik qrupların maraqlarına uyğun hərəkət edir ki, “etnik pul” qazana bilsin və daha çox səs qazansın. Məsələn, etnik siyasət Prezident Klintonun seçki ilində NATO genişlənməsini dəstəkləmək qərarında ən azından müəyyən rol oynadı. Konqres əsasən effektiv olmaq və özünün xarici siyasət rolunu artırmaq üçün informasiyalı etnik aktivistlərdən formalaşan qeyri-hökumət təşkilatının fikrinə əsaslanır. Üstəlik xarici siyasətlə maraqlanan və xarici siyasət komitəsində oturan üzvlərin çoxu əsasən etnik müxtəlifliyə malik bölgələri təmsil edir [11, s.3-4]. Nəticə etibarilə etnik lobbilər birbaşa olaraq Konqresin ABŞ xarici siyasətinə təsirini yönləndirirlər. Etnik kimlik qruplarının ABŞ xarici siyasətinə uzun müddət təsir etmələrinə baxmayaraq onların rolu heç vaxt indiki qədər böyük olmamışdır və getdikcə də böyüməyə davam edəcəkdir.

Nəticə. Bir sözlə, bir etnik qrupun lobbifəaliyyətinin uğurlu olması üçün arxasındakı kütlənin böyüklüyü və maliyyə gücü də önəm daşıyır. Lakin, bunlardan başqa Amerikan xalqının da onların mənafeələrinə, yəni uğrunda mübarizə apardıqları ideologiya və düşüncələrinə dəstək olması da vacibdir. Yerli xalqın dəstəyi olmadan uğur qazanmaq etnik lobbifəaliyyəti üçün olduqca mürəkkəb olur.

Buna bariz nümunə kimi xalqın dəstəyini almayan ərəb lobbisi ilə, xalqın tam olaraq arxasında durduğu yəhudi lobbisinin Amerikadakı fəaliyyətini müqayisə etsək, etnik kimlik qruplarının uğur qazanmasında, təsir gücündə xalqın razılığının nə qədər vacib amil olduğunun şahidi olarıq.

ƏDƏBİYYAT

1. Tayyar Arı. Amerika'da Siyasal Yapı Lobiler ve Dış politika. Alfa yayınları, Ocak 2000, 310 s.
2. Ambrosio Thomas. "Ethnic identity groups and U.S. foreign policy". Praeger Publishers, 2002, 155 p.
3. Goldberg David Howard. "Foreign Policy and Ethnic Interest Groups: American and Canadian Jews Lobby for Israel". Greenwood Press, 1990, 135 p.
4. Moynihan and Glazer. "Beyond the melting pot", New York Times, dec.3, 1983. - <https://www.nytimes.com/1983/12/03/nyregion/beyond-beyond-the-melting-pot-moynihan-and-glazer-feel-vindicated.htm> [Müraciət tarixi: 18.01.2021].
5. United States Census Bureau, Geography Division. "Census Regions and Divisions of the United States" (PDF). <https://www2.census.gov/geo/pdfs/reference/GARM/Ch6GARM.pdf> [Müraciət tarixi: 18.01.2021].
6. Lester W. Milbrath. The Washington Lobbyists. Chicago, Rand McNally, 1963, 452 p.
7. Ahrari Mohammed E. "Ethnic Groups and U.S. Foreign Policy". Greenwood Press, 1987, 276 p.
8. Beck Robert J. and Thomas Ambrosio. "International Law and the Rise of Nations: The State System and the Challenge of Ethnic Groups". CQ Press, 2001, 210 p.
9. Paul, David M. and Rachel Anderson-Paul. "Ethnic Lobbies and US Foreign Policy". Lynne Rienner Publishers, 2009, 204 p.
10. Said Abdul Aziz. "Ethnicity and U.S. Foreign Policy". Praeger Publishers, 1981, 189 p.
11. Stephen A. Garrett. "Eastern European Ethnic Groups and American Foreign Policy" // Political Science Quarterly, Volume 93, Number 2, Summer 1978, p.301- 323.
12. Clapp Charles Li. The Congressman: His work as he sees it. Washington DC: The Brookings Institutions, 1963, 152 p.

SARA ALESKEROVA

The Doctoral student of Baku State University

ETHNIC IDENTITY GROUPS AND THEIR LOBBY ACTIVITIES IN THE UNITED STATES

This research indicates ethnic identity groups who emigrated from their homeland to America with high hopes and faced lower-than-expected conditions have eventually become illiterate and unemployed. As a result, either because of the desire for freedom or because their dreams were in vain, they became a union and became an ethnic lobby. They want to speak in their native language freely, get an education in their native language, and worship in their religion. The peculiarities of the decision-making process in the US Congress have created a political vacuum for ethnic groups that they are trying to fill for the benefit of their homeland. On the other hand, the United States' national interests coincided with the interests of some ethnic groups, which led to increasing power of some ethnic lobbies. The undeniable political power of Jews lobby among ethnic identity groups is a clear example of this.

Key words: Ethnic lobbies, US foreign policy, lobbying, foreign lobbies, diaspora activities.

Məqalənin redaksiyaya daxil olduğu tarix: 18 yanvar 2021-ci il.

Məqalənin çapa qəbul olma tarixi: 22 mart 2021-ci il.

Rəyçilər: t.e.d. Sevinc Yusifzadə, t.e.d. Sani Hacıyev.

SIYASI LİDERLİK ELİTA İLƏ İDARƏ EDİLƏNLƏR ARASINDA FƏALİYYƏT MEXANİZMİ KİMİ

Siyasi liderlik mürəkkəb ictimai hadisədir. Hakimiyyət və təşkilat olan yerdə liderlik də mövcuddur. Liderlik sosial həyatda ümumi fenomen kimi çıxış edir. O, hər yerdə, insanın həyat fəaliyyətinin bütün növlərində: sahibkarlıq sferasında və dini sferada, partiyaların və həmkarlar ittifaqının fəaliyyətində, dövlət müəssisələrində və qeyri-formal təşkilatlarda, ailə həyatında və kütləvi fəaliyyətdə mövcuddur. Liderliyin müxtəlif təzahürləri arasında öz əhəmiyyətinə görə siyasi liderlik daha çox fərqləndirilir, bu baxımdan onun mahiyyətinin açıqlanmasına politoloqlar böyük diqqət yetirirlər.

Açar sözlər: siyasi liderlik, elita, idarə edilənlər, lider, qrup, fəaliyyət mexanizmi.

Giriş. Müasir siyasi elmə aid ədəbiyyatda siyasi liderlik probleminə xüsusi diqqət yetirilir, çünki istər-istəməz bu problem şəxsiyyətin siyasətin subyekti olaraq tədqiqi ilə bağlıdır. Liderin cəmiyyətin siyasi həyatında yeri və rolunu, siyasi liderlik fenomeninin əhəmiyyətini ancaq dünyanın tarixi təcrübəsi deyil, eləcə də müxtəlif ölkələrdə ictimai-siyasi situasiyanın müasir inkişafı, bu və ya digər ölkədə sosial-iqtisadi və mənəvi-ideoloji dəyişikliklərin xarakteri, istiqaməti və dinamikası, cari siyasi proseslərin məzmunu sübut edir.

Əsas mətn. Siyasi liderliyin mahiyyətini əhatəli anlamaq baxımından, siyasi elita ilə vətəndaşlar arasında qarşılıqlı fəaliyyətin mexanizmini araşdırmaq nöqteyi-nəzərindən "lider" və "liderlik" anlayışlarının müqayisəli təhlili vacibdir. Lider termininin özü onun cəmiyyətdə əhəmiyyətini, yerini, rolunu və funksional təbiətini ifadə edir. Sözün konkret mənasında lider müəyyən məqsədlərə çatmaq üçün insanların birgə fəaliyyətini təşkil etmək istiqamətində onlara təsir göstərmək qabiliyyətidir. Lakin bu hər cür təsir deyil, məhz elə təsirdir ki, bunları səciyyələndirir: birincisi, daim, uzunmüddətli təsirlə, ikincisi, bütün qrupa, təşkilata, cəmiyyətə (və ya onun böyük hissəsinə) təsiri ilə və üçüncüsü, təsiretmənin prioriteti (üstünlüyü) ilə (1, s.113).

Lider müxtəlif insan birliklərinə, insanların kiçik qruplarına və bütövlükdə dövlət səviyyəsində cəmiyyətə rəhbərliyi ifadə edir. Liderin mövcudluğu və fəaliyyəti obyektiv və universal hadisədir. Liderə ehtiyac ona görə obyektivdir ki, insanların hər cür birgə fəaliyyəti təşkilatçılıqdan, qarşıya qoyulan məqsədlərə çatmağın səmərəli yollarından çox asılıdır. Bu funksiyanı məhz nüfuzu, yüksək fəallığı və enerjisi ilə fərqlənən insanlar yerinə yetirirlər. Liderin fəaliyyətinin universallığı isə onunla şərtlənir ki, insanların, qrupların, təşkilatların və hərəkətlərin birgə fəaliyyətinin bütün növləri liderə ehtiyac duyur. İctimai həyatın müxtəlif sferalarını lidersiz təsəvvür etmək çətindir. Əlbəttə, siyasi liderlə yanaşı, biznes sahəsində, elmdə, incəsənətdə, din aləmində, partiyalarda, həmkarlar ittifaqında, ailədə, tələbə qrupunda və digər sahələrdə liderlər mövcuddur. Lider o şəxsdir ki, fəaldır, rəğbət bəslənilir, enerjilidir, digərlərini idarə etmək qabiliyyəti və səviyyəsi ilə fərqlənir, bu və ya digər kiçik və böyük qrup onun rəhbərlik etmək hüququnu etiraf edir, mənsub olduğu kollektivin, qrupun, birliyin fəaliyyət proqramını müəyyənləşdirir, insanları öz ardınca aparmaq keyfiyyətinə malikdir.

"Liderlik" anlayışı "lider" anlayışı ilə sıx bağlıdır. Liderlik liderlə tabelikdə olanın qarşılıqlı fəaliyyətinin mürəkkəb mexanizmini səciyyələndirir. Bu anlayışın başlıca tərkib hissəsini aşağıdakılar təşkil edir: şəraitə dəqiq qiymətləndirmək qabiliyyəti; qarşıya qoyulan vəzifələrin həlli yollarını düzgün müəyyənləşdirmək; hər hansı qərarın yerinə yetirilməsi naminə insanların zəkasına və enerjisinə təsir göstərmək, onları səfərbər etmək; idarə olunanların liderin qəbul etdiyi qərarları, verdiyi göstərişləri bəyənməsi və onu fəal müdafiə etməsi, idarə edilənlərin liderə şüurlu və könüllü tabeçiliyi və sair. Liderlik liderlə bu və ya digər qrupun, birliyin üzvləri arasında xüsusi mexanizmə malik olan qarşılıqlı fəaliyyətdir. Bu mexanizm siyasi elita ilə vətəndaşlar arasında qarşılıqlı fəaliyyəti əlaqələndirən amil kimi çıxış edir.

"Lider" və "liderlik" anlayışlarından çıxış edərək "siyasi lider" və "siyasi liderlik" anlayışlarının nisbətini müəyyənləşdirmək məqsədəuyğundur. Siyasi lider sadəcə olaraq siyasi proseslərə rəhbərlik edən, cəmiyyətin idarə olunması funksiyalarını həyata keçirən, siyasi təşkilatları və hərəkətləri öz ardınca aparan şəxs deyil. O, hər şeydən əvvəl, hadisələrin gedişini dəyişdirməyə, siyasi prosesləri istiqamətləndirməyə qadir olan insandır.

Tarix göstərir ki, ən görkəmli siyasi liderlər ictimai inkişafın böhranlı, dönüş mərhələlərində təzahür edir. Onlar cəmiyyəti böyük çətinliklərdən xilas etməyə kömək edən siyasi və iqtisadi xarakterli tarixi proqramların təşəbbüsçüsü kimi çıxış edirlər. Teodor Ruzvelt, Atatürk, Heydər Əliyev və başqaları, məhz belə siyasi liderlər olmuşlar.

Liderliyin ən müxtəlif növləri arasında siyasi liderliyi fərqləndirən başlıca cəhət onun hakimiyyət fenomeni ilə, xüsusilə hakimiyyətin başlıca daşıyıcısı olan siyasi elita ilə sıx əlaqə kəsb etməsidir. Siyasi liderlik hakimiyyətin xüsusi növü kimi çıxış edir və buna görə son dərəcə geniş xarakterə malikdir. Siyasi liderliyin ən əhəmiyyətli cəhətlərindən biri siyasi elita ilə idarə edilənlər arasında rəşional münasibətlərin formalaşmasına nail olmaqdan ibarətdir. Bu məqsədlə siyasi elitaya səriştəli, peşəkar, xalqına vicdanla xidmət etməyi bacaran qabiliyyətli kadrların cəlb edilməsi siyasi liderliyin ən əhəmiyyətli məqamlarındandır. Siyasi liderlik siyasi elitanın reallaşmasının xüsusi mexanizmi və konkret üsullarıdır. Liderliyin yüksək səviyyəsi sayılan siyasi liderlik siyasi prosesləri və münasibətləri, elita ilə cəmiyyətin qarşılıqlı fəaliyyətini hakimiyyətin ali strukturlarında əks etdirir, siyasətin subyekti və obyektı arasında hakimiyyət münasibətlərini müəyyənləşdirir, dövlətin iqtisadi inkişafı sosisumda yeni qarşılıqlı münasibətlərin bazasını yaratmağa imkan verir, davranışın yeni stereotip normalarını doğurur, vətəndaş cəmiyyətinin təməlini qoyur" (2, s.92-93).

Siyasi liderliyi fərqləndirən başlıca cəhət onun hakimiyyət fenomeni ilə sıx əlaqəyə malik olmasıdır. Siyasi liderlik hakimiyyətin xüsusi növü kimi çıxış edir və buna görə çox geniş xarakter kəsb edir. O, insanların siyasi fəaliyyətinə şəxsi təsir göstərmək qabiliyyətini ifadə edərək qrupda, təşkilatda, cəmiyyətdə sosial-siyasi və psixoloji qarşılıqlı münasibətlər və oriyentasiya sistemi ilə şərtlənir. Liderlik insanların birgə fəaliyyətinin təşkilinin obyektiv qanunauyğunluğudur.

Siyasi liderlik mürəkkəb, çoxistiqamətli və çoxcəhətli anlayışdır. Buna baxmayaraq, həmin anlayışda üç başlıca aspekt müəyyənədicisi hesab edilir:

- liderin şəxsi keyfiyyətləri;
- liderin hakimiyyəti həyata keçirməsi mexanizmi və vasitələri;
- liderin üzləşdiyi situasiya.

Bu aspektin məcmusu siyasi liderin təşəkkülünü, onun fəaliyyətinin effektivliyini və rəşional nəticələrini çox şərtləndirir və müəyyən edir. Siyasi liderlik münasibətlərinin özündə əks etdirdiyi elementlərə aiddir:

- Subyektin – liderin hökmranlığı. Hökmranlıq idarəetmə deyil, onun vasitəsidir. Hökmranlıq liderə onun təmsil etdiyi qrup tərəfindən həvalə olunur, ona görə ki, təmsil etdiyi birliklərin (təşkilatın, qrupun) iradəsini reallaşdırın, ümumi maraq və məqsədlərin həll edilməsinə nail olsun;

- Liderin təşəbbüsçülüğü. Bu keyfiyyət kollektiv məqsədlərin reallaşması üçün müvafiq yollar axtarışını və bütün resursların səfərbər olunmasını nəzərdə tutur;

- Rəhbərlik münasibəti. Yəni lider insanların birgə fəaliyyətinə rəhbərlik etməklə, kollektiv fəaliyyət prosesini dəqiq, məqsədyönlü istiqamətləndirməlidir;

- Liderliyin mövcud qrupun, təşkilatın, birliyin marağının xarakterindən və məqsədlərinin məzmunundan asılı olması. Siyasəti sosial fəaliyyətin və münasibətlərin təşkil olunmuş prosesi kimi səciyyələndiyi üçün kollektiv iradəni reallaşdıranların dərin nüfuzla malik olmalarını daim zərurətə çevirir. D.P.Zerkinin bildirdiyi kimi, "əsl siyasət həmişə razılaşıdırılmış maraqların yollarının axtarışını, təzahür edən sosial ziddiyyətlərin və münaqişələrin həllini özündə əks etdirir. Bu mənada liderlik bilavasitə məhz siyasətin yaradıcı mahiyyətinən irəli gəlir" (3, s.334).

Liderliyin tədqiqatçıları onun tərkibini təşkil edən çoxcəhətli hadisə və keyfiyyətlərə xüsusi diqqət yetirirlər. Liderliyə dair daha çox geniş yayılmış və hamı tərəfindən təsdiqlənən nəzəriyyələrə aiddir: keyfiyyət nəzəriyyəsi, situativ təhlil və ya situasiya konsepsiyası, situativ-şəxsiyyət nəzəriyyəsi və inteqrativ nəzəriyyə.

Keyfiyyət nəzəriyyəsinin başlıca nümayəndələri K.Bird, E.Boqardus, Y.Cenninqs və b. hesab olunur. Bu nəzəriyyədə lider elə müəyyən psixoloji keyfiyyətlərin məcmusunu əks etdirən subyekt kimi aydınlaşdırılır ki, bu keyfiyyətlər sayəsində o, liderlik mövqeyinə irəli sürülür və digər insanlara münasibətdə hakimiyyət qərarlarını qəbul etmək qabiliyyətinə imkan yaranır. K.Bird liderin keyfiyyətlərinə aid müxtəlif tədqiqatçıların fikirlərini ümumiləşdirərək 1940-cı ildə liderə xas olan 79 keyfiyyətin siyahısını tərtib etmişdir (4,s.247). Qeyd etmək lazımdır ki, keyfiyyət nəzəriyyəsi XX əsrin başlanğıcında ingilis antropoloqu F.Qaltonun tədqiqatının təsiri altında yaranmışdır.

Situasiya nəzəriyyəsinin tərəfdarları liderə olan tələbatın başlıca amilini situasiya, cəmiyyət tipi və onun vəziyyəti ilə, əənənlərlə əlaqələndirirlər. Belə halda təbii olaraq, üstünlük subyektiv amilə, liderin şəxsiyyətinin xarakterinə və xüsusiyyətlərinə deyil, məhz obyektiv şəraitə (situasiyaya) aid edilir.

Situasiya konsepsiyası nüfuzlu və yayılmış konsepsiyalardandır. Bu konsepsiya siyasi liderliyin təbiətini şəxsi yox, xarici amillərlə əlaqələndirir. Məsələn, X.Hilton, T.Dill və xeyli digər alimlər lideri situasiyanın funksiyası kimi nəzərdən keçirirlər və qeyd edirlər ki, şərait, xarici amillər onun şəxsi keyfiyyətlərinə münasibətdə müəyyənədiçi rol oynayırlar. Liderin şəxsi keyfiyyətlərini inkar etməyərək bu alimlər həmin keyfiyyətlərin xarici mühitin dinamikasından asılılığını iddia edirlər.

Liderliyə dair sintetik nəzəriyyənin tərəfdarları isə siyasi liderlik problemini həll etmək məqsədilə, bu problemə mövcud yanaşmalarda nəzərə çarpan məhdudluğu aradan qaldırmaq üçün kompromis variant əldə etməyi vacib sayırlar və bildirirlər ki, liderin fəaliyyətini müəyyənləşdirən həm xarici və eləcə də daxili amillərin rolunu etiraf etmək lazımdır. Bu fikri daha çox Q.Qerts, C.Braun, K.Keys və başqaları əsaslandırmağa cəhd edirlər (5, s.141).

Siyasi liderliyə aid integrativ nəzəriyyədə liderliyin xarakterinə və məzmununa təsir göstərənlərin bütün məcmusu təhlil olunur: 1) liderin şəxsiyyətinin öyrənilməsi, onun mənşəyi, sosiallaşma prosesi və irəli çəkilmə üsulu; 2) liderin əhatə dairəsinin, onun ardıcılılarının və opponentlərinin təhlili; 3) liderlə tərəfdarlarının arasında münasibətlərin nəzərə alınması; 4) liderin irəli çəkilməsinin sosial şəraitinin tədqiq edilməsi; 5) konkret situasiyalarda tərəfdarlarının qarşılıqlı fəaliyyətinin nəticələrinin təhlili.

Bunlar liderliyin effektivliyinin texnologiyasını üzə çıxarmağa imkan yaradır, liderin siyasi davranışının məntiqini başa düşməyə xidmət edir.

Amerika politoloqu Marqaret Herman liderliyin mövcudluğunu dərinədən açıqlamağa imkan verən daha geniş amillər məcmusunu müəyyənləşdirməyə cəhd edir: 1) liderin başlıca siyasi inamı; 2) liderin siyasi stili (üsulu-tərzi); 3) liderin rəhbər tutduğu motivlər; 4) liderin təzyiqa və həyəcana reaksiyası; 5) liderin ilk rəhbər mövqeyə yiyələnməsi şəraiti; 6) liderin əvvəlki siyasi təcrübəsi; 7) liderin öz siyasi peşəsinə başladığı siyasi mühit.

Siyasi liderlik fenomeninin təhlilinə vebersayağı yanaşma daha geniş yayılmışdır. Bu yanaşmada hakimiyyəti həyata keçirən şəxsin nüfuzunun təbiət etibarilə aydınlaşdırılması əsas götürülür. M.Veber hesab edirdi ki, əənəvi liderlik inama, adət və əənələri gözləməyə əsaslanır; hazırmalı lideri rəhbərin, gələcəyi görən xüsusi, fəvqəltəbii qabiliyyəti doğurur; bürokratik (legitim) liderlik qanuna və hüquqi normalara əsaslanır, buna görə də onun təbiətində inam və qanun başlıca yer tutur (6, s.139).

Politoloji ədəbiyyatda siyasi liderlik anlayışının məzmunu digər mövqelərdən də vurğulanır. Belə ki, həmin anlayışın müəyyənləşdirilməsi ilə bağlı yürüdülmə mülahizələrdən biri ondan ibarətdir ki, liderlikdə başlıca cəhət hakimiyyət qərarlarını (siyasi elitanın işləyib hazırladığı) qəbul etməyə imkan yaradan idarəetmə statusudur, rəhbərlik vəzifəsidir. Bu, L.Edinqer tərəfindən cəhd edilən struktur-funksional yanaşmadır. V.Amelin bildirir ki, liderlik insanları birləşdirən, onu özünəməxsus simvola çevirən fərdi integrativ qabiliyyətdir. C.Opponheymerə görə, liderlik siyasi "bazarda" özünəməxsus rəqabət mübarizəsinin nəticəsidir. Rus politoloqları V.K.Pyraçev və A.İ.Solovyov isə qeyd edirlər ki, liderliyi müəyyənləşdirmək üçün üç əsas meyar mövcuddur: - liderlik hakimiyyətin növlərindən biri olmaqla, onun spesifikliyi yuxarıdan aşağıya istiqamətlənməsində təzahür edir. liderliyin daşıyıcısı əksəriyyət deyil, bir nəfərdir və ya şəxslərdən ibarət qrupdur.

– liderlik idarəetmə statusudur, sosial mövqedir.

– liderlik digər insanlara təsir göstərməkdir (69, s.116-117).

Jan Blondel bildirir ki, "liderlik" millətin üzvlərini fəaliyyətə təhrik etmək üçün bir nəfərin bir neçə fərd tərəfindən həyata keçirilən hakimiyyətdir". Parsons isə belə qənaətə gəlir ki, liderlik institutu normativ qayda olmaqla, əhatəli liderlik funksiyasını həyata keçirmək üçün səlahiyyətlərin bir neçə yarımqrupa və ya fərdə (siyasi xadimə) verilməsini təmin edir. siyasi lider subyektidir, mövcud funksiyaların daşıyıcısıdır.

Siyasi liderliyin təbiətini aydınlaşdırmaq məqsədilə onun digər xüsusiyyətlərinin də vurğulanması vacibdir. Hər şeydən əvvəl, nəzərə çatdırmaq lazımdır ki, siyasi liderlik adamların kollektiv fəaliyyətinin təşkilinin obyektiv vacibliyini ifadə edir. Əməyin ictimai xarakteri cəmiyyət üzvlərinin fərdi əmək cəhdlərinin uzlaşdırılmasını və tənzimlənməsini nəzərdə tutur. Sosial proseslərin nizamlanması və idarə edilməsinin bu funksiyasını həmçinin liderlik institutu reallaşdırır. Liderlik bütün qrupların, təşkilatın və birliklərin aparıcı əlamətidir. Təsadüfi deyil ki, bu fenomen bəşəriyyətin özü kimi qədim tarixə malikdir.

Nəticə. Siyasi liderliyin müəyyənləşdirilməsinə dair birmənalı fikir mövcud deyildir. Yuxarıda yürüdülmüş müxtəlif mülahizələri ümumiləşdirərək belə qənaətə gəlirik ki, siyasi liderliyin spesifikliyi aşağıdakı xüsusiyyətlərdə əksini tapır:

1. Kiçik qruplardakı liderliklə müqayisədə (ailə, işçi qrupu, dostluq kompaniyası) siyasi liderlik genişmiqyaslıdır, çünki iri birliklərə təsir göstərməyi nəzərdə tutur (sınıfı, etnik, peşə, demografik və b.). Əgər lider kiçik qruplarda onun üzvlərinin fərdi maraqlarını razılaşdırır və birləşdirirsə, siyasi lider, insanların böyük kütlələrinin müxtəlif qrup maraqlarını reallaşdırır.

2. Əgər kiçik qruplarda onun üzvləri ilə liderin qarşılıqlı fəaliyyəti bilavasitə əlaqələrə əsaslanırsa, siyasi liderlik bütövlükdə məsafəli xarakter daşıyır: "hamını başqa görə bilər, - lakin ona toxuna bilməz". Siyasi liderin və cəmiyyətin qarşılıqlı fəaliyyəti müxtəlif institutlar vasitəsilə həyata keçirilir: dövlət idarəetmə orqanları, siyasi partiyalar, maraq qrupları, KİV və b. vasitəsilə.

3. Kiçik qruplarda liderlik müəyyən şəxsi keyfiyyətlərə yiyələnməyə əsaslanır. Siyasi liderlikdə bununla yanaşı, siyasətçinin formalaşmış xüsusi obrazı mühüm rol oynayır.

4. Kiçik qrupda liderlik qeyri-formal xarakter daşıyır. Böyük insan kütlələrinin fəaliyyət göstərdiyi siyasi məkanda liderin mövqeyinin formalaşması zəruridir. Bu baxımdan siyasi liderlik özündə həm qeyri-formal və eləcə də formal aspektləri təcəssüm etdirir. Qeyri-formal aspekt liderin öz rolunu yerinə yetirməkdə imkanlarının ictimai etirafını və nüfuza əsaslanmasını nəzərdə tutur. Formal aspekt isə "müəyyən şəxsin təşkilatın üzvlərinə prioritet təsirini, onun normalarda və qaydalarda möhkəmləndirilməsini və ictimai iyerarxiya mövqeyinə yiyələnməsini səciyyələndirir". Siyasətdə şəxsiyyətin nüfuz səviyyəsi onun müvafiq hakimiyyət mövqeyini avtomatik (öz-özünə) təmin etmir. Digər tərəfdən yüksək statuslu mövqə insanı siyasi lider etməyə qadir deyil, hətta liderin təsirinin rəhbərliyin qanunauyğunluğunun etiraf edilməsinə əsaslanarsa da. Bundan əlavə yüksək dövlət vəzifələrində formal çalışan bəzi siyasətçilər siyasi hadisələrin gedişinə az-çox nəzərə çarpan təsir göstərmək imkanına malik olurlar (məsələn, parlamentli respublikalarda prezidentlər).

5. Müasir siyasi liderlik xeyli kollektiv xarakter daşıyır. Məsələn, belə "prezidentlik" anlayışında mürəkkəb struktur və xeyli insanların fəaliyyəti gizlənilir. Həmin kontekstdə liderliyi əlbəttə, ayrıca şəxsə aid olan xüsusiyyət kimi nəzərdən keçirmək lazımdır. Əgər prezident hər hansı siyasi məsələyə aid hazırladığı proqramı mütəxəssislər, müşavirləri, məsləhətçiləri ilə müzakirə edib reallaşdırırsa, belə halda liderlik kollektiv fəaliyyətin nəticəsi kimi dəyərlənir.

Siyasi liderin xarakteristikasını müəyyənləşdirmək üçün hər şeydən əvvəl, belə bir meyardan çıxış etmək lazımdır ki, liderlik hər hansı insan birliyinin fəaliyyətinin universal və ayrılmaz mexanizmidir. Siyasi elita ilə idarə olunanlar arasında qarşılıqlı fəaliyyəti məhz bu mexanizm kontekstində başa düşmək və vurğulamaq lazımdır. Bunun sayəsində insan birlikləri daxili inteqrasiyanı gücləndirmək, bütövlük dərəcəsini yüksəltmək və bunun nəticəsi kimi özünün yaşamaq qabiliyyətini möhkəmləndirmək üçün əlavə imkanlar əlavə edir.

Nəticə. Liderlik sosial qrupların daxili strukturlaşmasının üsuludur, onların, vətəndaşların öz ümumi maraqlarını reallaşdırmasına imkan yaradır. Bu mənada liderlik nəinki bu funksiyaları həyata keçirən şəxsin (şəxslər qrupunun) şəxsi keyfiyyətini, ən başlıcası onların əhalinin əsas hissəsi ilə münasibətini səciyyələndirir, sözlün geniş mənasında isə siyasi elita ilə idarə olunanların, vətəndaşların qarşılıqlı fəaliyyətinin təminatçısı, vasitəçisi kimi çıxış edir. Lider "yuxarılarla" "aşağıların" münasibətini

sibətini müdafiə edən elementdir, birliklərin özünü mühafizəsi məqsədilə onları institutlaşdırmasıdır. Mahiyyət etibarilə, lider əhali qarşısında məsuliyyət münasibətləri ilə bağlı olan institutdur.

ƏDƏBİYYAT

1. Əfəndiyev M.Ə. Politologiya: Dərslik. Bakı: Elm, 2018, 515 s.
2. Mehdiyev R.Ə. Azərbaycan: 2003-2008. Zaman haqqında düşüncələr. Bakı: Şərq-Qərb, 2009, 240 s.
3. Зеркин Д.П. Основы политологии: Учебник. Ростов-на Дону, Феникс, 1997, 421 с.
4. Мухаев Р.Т. Политология: Учебник. М.: Проспект, 2010, 640 с.
5. Соловьев А.И. Политическая теория. Политическая технология: Монография. М.: Аспект-Пресс, 2006, 559 с.
6. Вебер М. Харизматическое господство // Социологические исследования. 1988, № 5, с.132-148.
7. Макиавелли Н. Избранные сочинения. М.: Худ.лит., 1982, 503 с.
8. Макиавелли Н. Государь. Искусство стратегии. М.: Худ.лит., 2000, 683 с.

TURAL KASUMOV

*Doctoral student of the Department of Political Science and
Sociology of Baku State University*

POLITICAL LEADERSHIP AS A MECHANISM OF MUTUAL ACTIVITY BETWEEN CONTROLLED POLITICAL ACTIVITIES

This article analyzes such concepts as leader, leadership, political leadership and gives their comparative analysis. It also emphasizes the mechanism of mutual activities between controlled political activities, it is said about the main qualities and features of political leadership.

Keywords: political leadership, elite, managed, leader, group, mechanism of activity.

Məqalənin redaksiyaya daxil olduğu tarix: 09 dekabr 2020-ci il.

Məqalənin çapa qəbul olma tarixi: 22 mart 2021-ci il.

Rəyçilər: f.ü.f.d. Fazil Vahidov, f.e.d. Zeynəddin Hacıyev.

SİYASİ MODERNLƏŞMƏNİN TARİXİ TIPLƏRİ VƏ TƏKAMÜL DİNAMİKASI

Məqalədə siyasi modernləşmənin mahiyyəti, tipləri və təkamül dinamikasından bəhs olunmuşdur. Həmçinin vətəndaş cəmiyyəti formalaşmış ölkələrdə modernləşmənin inkişaf perspektivləri şərh edilmişdir. Modernləşmənin tarixi təkamülü, siyasi sistemə təsirləri məqalədə göstərilmişdir. Siyasi modernləşmə nəzəriyyəsinin qloballaşma prosesində gedişatı haqqında fikirlər məqalədə öz əksini tapmışdır.

Açar sözlər: siyasi modernləşmə, modernləşmə nəzəriyyəsi, siyasi sistem, modernləşmənin tipləri.

Giriş. İlk dəfə olaraq ABŞ-da yaranan modernləşmə nəzəriyyəsi müxtəlif tədqiqatçıların elmi əsərlərində istifadə edilmişdir. 60-cı illərdə modernləşmə nəzəriyyəsinin əsasını qoymuş tədqiqatçılar eyni zamanda ayrı-ayrı dövlətlərin modernləşmə təcrübəsini diqqət mərkəzində saxlamışdılar. Araşdırmalar nəticəsində belə qənaət əldə olundu ki, modernləşmə heç də mövcud olanların tamamilə kökündən dəyişdirilməsi demək deyil, əksinə mövcud olan ənənələr modernləşməyə təkan verə bilər. Bu zaman endogen və ekzogen amillər çox mühüm rol oynayır. Əvvəlki dövrlərin baxış və paradigmaları müəyyən dövrdən sonra tənəzzülə uğrayır. Yarandığı dövrdən günümüzədək modernləşmə anlayışı özü də tarixi inkişaf yolu keçmişdir. Modernləşmənin klassik dövrü ötən yüzilliyin 50-60-cı illərinə təsadüf edir və əsasən M.Levi, T.Parsons və D.Apterin əsərlərində təhlil predmetinə çevrilmişdir [5, s.21].

Modernləşmə nəzəriyyəsi sivilizasion və ya formasion yanaşma olmayıb, mədəniyyət sistemi, milli şüurun stereotipləri, mənəvi ideallar, mentalitet əsasında sosial dəyişikliklərin real mexanizmlərini təhlil etməyə şərait yaradır. Siyasi transformasiya proseslərini nəzərdən keçirərəkən tətbiq edilən sivilizasion və formasion yanaşmalar modernləşmə aspektini və sivilizasion xüsusiyyətləri qarşılıqlı əlaqədə araşdırmırdı. Modernləşmə nəzəriyyəsi isə əsas diqqəti cəmiyyətin ardıcıl inkişaf yolu ilə ictimai institutlarının mahiyyətinin və funksiyalarının sistemli dəyişmək bacarığına, daimi yenilənməyə qadir olmasına, insan faktoruna həssaslığı yönəltmək xüsusiyyətlərinə görə fərqlənirdi. Bütün çətin keçid proseslərinə baxmayaraq modernləşmə sonda cəmiyyətin siyasi inkişaf yoluna qədəm qoymasına səbəb olur və beləliklə, modernləşmə xəttini inkişaf yolu seçdikdən sonra cəmiyyət daim irəliləyə doğru gedir. Modernləşmənin digər inkişaf transformasiyalarından fərqi odur ki, o yeniliklərin ortaya çıxmasına şərait yaradır. Modernləşmənin dünya siyasi elmində 3 növünü fərqləndirirlər:

1. Mövcud sosial strukturun davamlı dəyişdirilməsi və dünya məkanına inteqrasiyasının əsaslarını yaratmaq məqsədilə cəmiyyətin orta və uzunmüddətli inkişaf strategiyasının hazırlanması;
2. İqtisadiyyatda şəxsi təşəbbüs meyilləri və dövlətin müdaxiləsi arasında balansın qorunması və saxlanılması;
3. Elitanın və bütövlükdə cəmiyyətin intellektual səviyyəsinin yeni inkişaf strukturuna uyğunlaşdırılması;
4. Əsas siyasi institutların fəaliyyətinin keyfiyyətcə yeniləşdirilməsi, həmçinin dövlət idarəçiliyinin normalar toplusunun hazırlanması [3, s.32].

Modernləşmənin forma və tipləri sırasında adaptiv və kreativ tiplərinin müqayisəli təhlili, reallaşması və perspektivləri hələlik geniş şəkildə tədqiq olunmamışdır. Adaptiv modernləşmə ilkin modernləşmə də adlandırılır. Kreativ modernləşmə mərhələsi lider iradəsini və peşəkarlığı, prioritetlərin sıralanmasını tələb edir. Siyasi elita bu mərhələdə milli inkişaf yolunu müəyyən edir və onu həyata keçirir [1, s.200].

Modernləşmə nəzəriyyəsinə tətbiq edən ayrı-ayrı ölkələrdə fərqli nəticələr izlənilir. Yaxud siyasi coğrafiyadan asılı olmayaraq, Tayvan, Cənubi Koreya, Çili, Braziliya və bir sıra digər ölkələrin

sürətli inkişafına baxmayaraq, Hind-Çində və bir sıra Afrika ölkələrində onun tətbiqi müvəffəqiyyət qazanmadı. Qeyd edildiyi kimi, bu uğursuzluqlar həmin ölkələrə gətirilən Qərb mədəniyyətinin "mexaniki transferinin" yerli mədəniyyətlər tərəfindən qəbul edilməməsi ilə əlaqədar idi. Bu meylləri təhlil edən tədqiqatlarda Qərb sosial-mədəni dəyərlərinə yönəlmənin başqa cəmiyyətlərdə tarixən mövcud olan ənənə resursundan istifadə edilməsinin imkanlarını məhdudlaşdırdığı vurğulanırdı. Beləliklə, ənənəvi cəmiyyətdən müasir cəmiyyətə keçidlə bağlı konkret ölkələrin üzvləşdiyi problemlər göstərdi ki, modernləşmə "öz-özünə" reallaşmadığı üçün burada irəliyə sıçrayışlar kimi, geriye yuvarlanmalar da bərabər hüquqa malikdir və hər an baş verə bilər.

"Siyasi modernləşmə" müasir siyasi institut və praktikaların, həmçinin müasir siyasi strukturların formalaşması, inkişaf etdirilməsi və möhkəmlənməsi prosesini ifadə edən anlayışdır. Siyasi modernləşmə dövlətin siyasi sisteminin müasirləşdirilməsini nəzərdə tutur. Bu baxımdan, "müasir siyasi praktika və institutlar" dedikdə, siyasi sistemin dövrün çağırışlarına, dəyişən reallıqlara daha yaxşı uyğunlaşa bilən siyasi institutları başa düşülür. Onlar mövcud demokratik modellərə bənzəyə, onlardan fərqli və məzmunca yeni də ola bilərlər. Siyasi modernləşməni hər hansı mütləq obraza doğru hərəkət adlandırmaq olmaz. Siyasi modernləşmə alternativlərlə zəngin olan çoxşaxəli bir prosesdir. Siyasi modernləşmə nəzəriyyələri çərçivəsində anlaşılan müasir cəmiyyət ifadəsi xronopolitoloji anlamda başa düşülən müasirliklə eynilik təşkil etmir, yaxud etməyə bilər. Hal-hazırda mövcud olan ölkələrin əksəriyyəti modern ölkələr olduğu üçün modernləşmə prosesi də getdikcə qlobal xarakter kəsb etməyə başlayıb. Lakin bu ölkələrin bir qisminə ənənəvi cəmiyyətin əlamətləri hələ də görünməkdədir, bəzilərinə isə, postmodern mərhələyə keçid baş vermişdir. Modernləşmə qərbdə təkamül yolu inkişaf edir, bəzi şərq ölkələrində isə əksinə xaricdən ixrac edilir. Dilemma ondan ibarətdir ki, bəzi ölkələr modernləşməyə hərbi diktatura olduğu vaxtlardan başlayıblar. Yaxud, sovet siyasi rejimi dövründə də Azərbaycan daxil olmaqla bir çox ölkələr modernləşmə təcrübəsi yaşayıblar. Məhz bu və başqa misallar nəzəri sahədə bir çox mübahisəli məsələlərin olduğuna dəlalət edir. Bu gün üçün siyasi modernləşmənin vahid modeli mövcud olmasa da, bəzi ortaq hesab ediləcək müddəalar təsdiq edilmişdir. Siyasi modernləşmə mərhələsi yaşayan bütün cəmiyyətlərdə siyasi elita və lider mühüm rol oynayır. Xalqın inkişaf yolu məhz elita və siyasi liderdən birbaşa asılıdır [6, s.300].

Modernləşmə modellərinin təhlil edilməsi bir sıra nəticələrə gəlməyə imkan verir: Dövlətin inkişafında irəliləyişlərə maneə kimi görünən xüsusiyyətlərdən imtina edilməyərək müasirliyə, modernləşməyə qədəm qoymaq olar. Yalnız milli xüsusiyyətlər nəzərə alınmaqla reallaşan modernləşmə uğurlu hesab oluna və rəqabətə davamlı ola bilər. Öz milli və dövlət identikliyinə qoruyaraq saxlayan vətəndaş milli birliyi təmin etməyə və dəyişikliklərin istənilən çətinliyini aradan qaldırmağa qadirdir. Modernləşmənin müxtəlif modelləri əvvəlcədən hazırlanan formullarla həyata keçirir, hər bir dövlət özünün unikal, bənzər potensialından istifadə edir, ölkənin unikal xüsusiyyətlərinə, lider faktoruna və onun siyasi çevikliyinə əsaslanır. Tərəqqi hər bir dövlətdə inkişafın resursu ola biləcək potensialın və hədəflərin müəyyən edilməsi ilə mümkün olur. Dəyişikliklərin planlaşdırılması əvəzinə, strateji idarəetmə, humanitar, menecment və siyasi texnologiyalar davamlı inkişafı təmin edir və öz səmərəli nəticəsini verir. Hər bir dövrdə modernləşmənin müvafiq fazasının bitməsi və yeni mərhələsinin başlanmasından danışmaq olar. Siyasi inkişaf və transformasiyaların təhlili yalnız makromodellərdə deyil, həm də mikromodellərdə təhlil və yanaşma tələb edir. İnkişafa maneə olan ənənələrdən imtina edilməsi, identikliyin qorunması müvafiq olaraq modernləşmə nəzəriyyəsi çərçivəsində izah edilə bilmir və buna görə də nəzəriyyə çərçivəsindən çıxır. Azərbaycan üçün mənəvi və müasir cəmiyyətin xüsusiyyətlərinin sintezi üstünlük təşkil etmişdir. Milli-mənəvi dəyərlərin potensialından istifadə, dünyagörüşü və rəşadət dəyərlərinin uzlaşması; hakimiyyətin demokratik xarakteri, siyasi liderin vəzifələri, vətəndaşın ənənəvi cəmiyyətin və müasir dövrün sosial- psixoloji obrazını özündə birləşdirilməsi; qlobal və lokal olanın ahənginə həssaslıq. Postmüasirlik yalnız mədəni deyil, həm yeni institusional, həm də yaxın gələcəkdə reallaşacaq nizamdır. Postmüasir cəmiyyətlər qlobal səviyyədə bir-biri ilə sıx əlaqəlidir. Bu cəmiyyətlər çoxşaxəli demokratik iştirak, demilitarizasiya, humanitar texnologiyalar və ehtiyacların dəf edilməsi sistemi ilə səciyyələnir. Postmodernə keçid iki mənada başa düşülür: 1. Həm Qərb, həm də qeyri-Qərb ölkələrini (hələlik bir qismini) əhatə edən meqatrend kimi; 2. Ənənəvi cəmiyyətdən müasirliyə "yumşaq, asta" keçid kimi. Modernləşmə-son nəticədə daha yüksək

keyfiyyətə əsaslanana inkişafa postmodernləşməyə keçid almaq üçün şərait yaratmalıdır. Əks təqdirdə, o mənasını itirir, ölkə qarşısında duran heç bir vəzifəni yerinə yetirə bilmir.

Modernləşmə tarixin son mərhələsi deyildir. Sənaye baxımından inkişaf etmiş cəmiyyətin formalaşması növbəti, daha keyfiyyətli mərhələyə keçid üçün əsas yaradır. Modernləşmə texnoloji, funksional və qlobal formada olur. Maks Veber, Eyzenştadt, Qunar Myurdalın baxışları modernləşmə nəzəriyyəsinin metodoloji əsasları kimi görünür. Keçən əsrdə korporasiyaların yüksəlişi industrial cəmiyyətə keçid üçün əlverişli şərait yaratdı və bu faktor modernləşmənin daha da sürətlənməsinə təkan verdi. Qlobal qarşılıqlı asılılığın güclənməsi dünya dövlətlərinin modernləşmə yolunda daha sürətli irəliləmələrinə imkan yaradır [4, s.65].

Modernləşmə nəzəriyyələrinə postmodern baxış həm klassik, həm də müasir yanaşmaların, eləcə də modernləşmənin yeni forması kimi tranzitologiyanın zəif yerlərini aşkarlanması da maraqlıdır. Modernləşmə əvəzinə tranzitoloji nəzəriyyənin işlənməsini daha məqsədəuyğun olması qeyd edilir. Son dövrdə modernləşmənin real gedişi bu prosesin elm, texnologiya, təhsil sisteminin inkişafı və rəasionalıq vasitəsi ilə həyata keçdiyini nəzərdə tutan liberal-rasionalist universalizmi təkzib etdi. Bununla belə, onun əvəzinə partikulyarizm (hər ölkənin öz yoluna inamı) özünəməxsusluq deyil, universalizmlə partikulyarizmin təhlili gəlir. Bu cür sintez axtarırları bir çox ölkələrin inkişaf strategiyasının başlıca problemi, çünki müasirlik və ənənələr arasında tarazlığın pozulması dəyişikliklərdə uğursuzluqlara səbəb olur və son nəticədə kəskin siyasi və sosial münaqişələrə yol açır. Müəyyən təcrübənin mənimsənilməsi kimi başa düşülən "Qərbləşmə" səviyyəsinin keçilməsi gərəkli, bununla belə, modernləşmənin milli modelinə və ya milli ehtiyacların diktə etdiyi, yaxud mövcud cəmiyyətin tələbatlarına uyğun inkişaf tipinə keçməlidirlər [2, s.123]. Burada "milli" dedikdə, etnosentrik deyil, müasir dövrün əsas coğrafi-siyasi vahidinin maraqlarına uyğun gələn milli dövlət nəzərə alınır. Belə demək olar ki, qərb təcrübəsinin zəruri və lazımı mənimsənilməsi səviyyəsi milli inkişaf modelinə, deməli bugünkü inkişaf mərhələsinə uyğun gələn çoxşaxəli modernləşmə tiplərinə gətirir. Klassik modernləşmə Avropa qeyri-Qərb ölkələrinə öz dəyərlər sisteminin və həyat tərzinin bilavasitə qəbul etdirilməsini nəzərdə tutur. Burada Qərb özü modernləşmə subyektini kimi çıxış edir. Postmodern yanaşmada modernləşmənin subyektini rolunu öz milli dövlət m. üstəqilliyini qoruyub saxlayaraq modernləşən ölkə özü oynayır. Bu müstəqillik dərəcəsi modernləşmə prosesində qərbləşmə və yaxud "öz yolunu seçmək" arasındakı nisbəti müəyyən edir. Hamı üçün eyni olan müasirlik (məsələn, Qərbin başa düşdüyü müasirlik) problemi yoxdur, hər bir mədəniyyət bu problemi özünəməxsus şəkildə yaşayır və həll edir, bu mədəniyyətlərdən heç biri bu problemin tam həlli yolunu bilmir. Həmin andan etibarən Qərb onlar üçün müasirlik sinoniminə, müasirlik isə onlardan uzaq olan ideala çevrilir. Hazırda müasirliyə keçid (modernləşmə) ümumi təleyə, bütün ölkələrin və xalqların ümumi işinə çevrildiyi üçün bu keçidi modernləşmə deyil, qlobal inkişaf adlandırmaq lazım olduğuna dair fikirlər çoxluq təşkil edir. Lakin, öz maraqlarını başqalarının, bütün dünyanın maraqlarına uyğunlaşdıran siyasət daha çox bəzilərinə diktə ilə yaşamağa məcbur edən "qlobalizm" siyasətinə müqavimət yaradır. Çoxqütblü dünyada dialoq və əməkdaşlıq şəraitində yaşamaq müasir modernləşmə siyasətinin əsas üstünlüyüdür. Modernləşmədən fərqli olaraq qloballaşma müasirliyin və ona keçidin fərqli anlamını daşıyır. Siyasi modernləşmə probleminin geniş beynəlxalq kontekstdə tədqiqi belə bir ümumi qənaət formalaşdırmışdır: Siyasi münasibətlərdə bir ölkəni digərindən fərqləndirən ən əsas məsələ hakimiyyət forması deyil, idarəetmə səviyyəsidir. İdarəçilik mühüm dövlət qərarlarının qəbul edilməsi və icrasında müəyyən nizamın olması kim başa düşülür və bu gün uğurlu modernləşmənin əsas şərtlərindən biri kimi nəzərdən keçirilir. Bu, dəqiq məqsədlərin qoyulmasını, hər cür demoqoqiyanı imtina edilməsini; qoyulan məqsədlərin həlli vasitələrinin dəqiq təhlilini; məsrəflərin minimuma endirilməsini və nəticə kimi öz yararsızlığını sübut edən institutlar sisteminin və şəxslərin şərtsiz uzaqlaşdırılmasını nəzərdə tutur. Məqaləni isə fundamental, təleyüklü hesab etdiyimiz bir sualla bitirmək istərdik: Belə ki, qlobal və regional geosiyasi strukturların qeyri-sabitliyinin atması yeni-yeni qarşıdurmalara yol açmağa bilər. Son illər dünyada gedən proseslərin, qeyri-sabitliyin ixracı, idarə edilən kaos texnologiyaları bu cəhdlərin getdikcə artdığını və modernləşmənin qeyri-qərb yolunun olduğunun etiraf edilmədiyini sübut edir. Mövcud vəziyyət siyasi modernləşmə probleminin yalnız tədqiqatçılar tərəfindən deyil, bütün dünya birliyinin birgə səyləri ilə həll edilən məsələ olduğunu göstərir. Dünyanın gələcək təleyi məhz müasirliklə xalqların milli-mədəni identikliyi, universal məqsəd kimi inkişafı mədəni dəyərlər seçimi, iqtisadi tərəqqi ilə sosial dəyişikliklər arasında körpü salmaqdan asılı olacaqdır.

Nəticə. Son nəticədə belə qənaətə gəlmək olar ki, modernləşmə müasir tələblər və normalar çərçivəsində yeniləşmədir. Modernləşməyə artıq qlobal bir proses kimi yanaşmaq lazımdır. Modernizasiya paradigması keçən əsrin ortalarında Avropa müstəmləkəçilik imperiyalarının dağılması və yeni gənc dövlətlərin yaranışı nəticəsində formalaşmışdır. Modernləşmə nəzəriyyəsinə görə insan cəmiyyəti tarixində mövcud olan hər şey ikiqütblüdür. Bu ondan irəli gəlir ki, modernləşmə nəzəriyyəsinin əsasını müasirlik və ənənəçilik arasındakı münasibət təşkil edir.

ƏDƏBİYYAT

1. Jaquette Jane S. Women and Modernization Theory, Boston, Boston University Press, 1982, 244p.
2. Jensen Richard. A History, Illinois, University of Illinois Press, 2001, 156 p.
3. Jensen Richard. On Modernizing Frederick Jackson Turner: The Historiography of Regionalism, Oxford, Oxford University Press, 1980, 321 p.
4. Khan Joel S. Modernity and exclusion, Cambridge, Cambridge University Press, 2001, 299 p.
5. Leroy Peter. Jan van Tatenhove. Political modernization theory and environmental politics, The White Horse Press, 2000, 167 p.
6. Weber M. The Protestant Ethic and the Spirit of Capitalism, Cambridge, Cambridge University Press, 2012, 354 p.

LALA BAYRAMOVA

Baku State University

HISTORICAL TYPES OF POLITICAL MODERNIZATION AND EVOLUTIONARY DYNAMICS

The article examines the essence, types and evolutionary dynamics of political modernization. The article explores the explanation of historical approaches to the theory of modernization. They also commented on the prospects for the development of modernization in civilized countries.

Keywords: political modernization, modernization theory, political system, types of modernization.

Məqalənin redaksiyaya daxil olduğu tarix: 01 mart 2021-ci il.

Məqalənin çapa qəbul olunma tarixi: 22 mart 2021-ci il.

Rəyçilər: f.ü.f.d. Nazim İbadov, s.e.d. Adil Mirabdullayev.

SIYASİ MƏDƏNİYYƏTİN MAHIYYƏTİ VƏ NƏZƏRİ-METODOLOJİ TƏHLİLİ

Məqalə siyasi mədəniyyətin mahiyyətinin açılması və onun nəzəri-metodoloji təhlilinə həsr olunub. Siyasi mədəniyyətin mahiyyətinin açılması üçün sistem yanaşmasından istifadə edilib. Onun bütün alt kateqoriyaları - siyasi bilik, siyasi inam, siyasi hislər, siyasi mövqe və davranışlar ayrı-ayrılıqda təhlil olunub. Araşdırmanın yekunu olaraq, siyasi mədəniyyətin əsas komponentlərinin siyasi meyllərlə əlaqəli olduğu nəticəsinə gəlinib.

Açar sözlər: Siyasi mədəniyyət, siyasi bilik, siyasi inam, siyasi davranış, siyasi mövqe, siyasi meyllər.

Giriş. Müasir beynəlxalq münasibətlər sistemində dövlətlərin siyasi mövqe və davranışlarının qiymətləndirilməsi və dərk olunması yalnız onların mədəniyyətinə xüsusi nəzərin yetirilməsi ilə mümkündür. Qloballaşan dünyada cəmiyyətlərin unikalığı onların malik olduğu mədəniyyətlə bağlıdır. Cəmiyyətlərin bütün sferalarını əhatə edən mədəniyyət, eyni zamanda, siyasətə də təsirsiz qalmamışdır. Mədəniyyətin siyasi fəaliyyətlə bağlılığı “siyasi mədəniyyət” anlayışının formalaşmasına səbəb olmuşdur. Siyasi mədəniyyətin mövcudluğu və cəmiyyətlərə görə müxtəlifliyi dövlətlərin siyasi fəaliyyətlərinin müqayisəli şəkildə araşdırılması nəticəsində müəyyən olunmuşdur. Bu araşdırmalar göstərmişdir ki, hər bir dövlətin daxildə və beynəlxalq sistemdə aktivlik səviyyəsi və istiqamətləri onun siyasi mədəniyyətinə söykənir. Siyasi mədəniyyət həm cəmiyyətin kollektiv tarixinin (makro səviyyə), həm də ayrı-ayrı fərdlərin həyat təcrübələrinin məhsulu kimi qiymətləndirilir (mikro səviyyə) [11, 8].

Mikro səviyyə vətəndaş-dövlət (vətəndaşların şəxsi yanaşmaları) münasibətlərinə aid edilirsə, makro səviyyədə kollektivin və bütövlükdə dövlətin siyasi mədəniyyətinin beynəlxalq siyasi sistemdə mövqeyi nəzərdə tutulur. Siyasi mədəniyyətin araşdırılmağa başlandığı ilk illərdən müasir dövrdə daha çox mikro səviyyədə siyasi mədəniyyət araşdırılmışdır. Mikro səviyyədə vətəndaşların siyasi bilikləri, siyasi düşüncələri, yanaşmaları, mövqeləri, legitimlik, siyasi davranışlar öyrənilmişdir. Məqalədə də siyasi mədəniyyətin mikro səviyyədə elementləri araşdırılmışdır. Siyasi mədəniyyətin əsasını təşkil edən komponentlər ayrı-ayrılıqda izah olunmuş və əsas rola malik komponentlər müəyyən olunmuşdur. Tədqiqat işində sistemli yanaşma metodundan istifadə edilmişdir.

Siyasi mədəniyyət nəzəriyyələri. Siyasi mədəniyyət müxtəlif alimlər tərəfindən fərqli şəkildə tədqiq olunmuş və nəzəriyyələr yaradılmışdır. Bu nəzəriyyələr siyasi mədəniyyətin mahiyyəti və əhatə etdiyi sahə baxımından iki qrupa bölünür. Bunlar siyasi davranış yanaşmaları və interpretasiya, və ya simvolik yanaşmalardır. Siyasi mədəniyyətlə bağlı ilk nəzəriyyə Q.Almond və S.Verbanın müəyyən etdiyi “Vətəndaş mədəniyyəti” (1963) nəzəriyyəsi olmuşdur. Bu nəzəriyyə siyasi davranış yanaşmasının ilk nümunəsi idi. Nəzəriyyənin mahiyyəti ondan ibarətdir ki, cəmiyyətin siyasi mədəniyyəti ilk növbədə fərdlərin siyasi mədəniyyəti şəklində öyrənilməlidir. Müəlliflər vətəndaş mədəniyyətini üç siyasi mədəniyyətin - patriarxal mədəniyyət (ənənəvi), tabelilik mədəniyyəti (beyət – bağlılıq) və iştirak mədəniyyəti vəhdəti kimi səciyyələndirirlər [1; 2].

Siyasi davranış yanaşmasının digər nümayəndələri L.Pay, D.Dvayn, Lipset olmuşlar. L.Pay və D.Dvayn Almond və Sidneyin nəzəriyyəsinə tənqidi yanaşaraq, siyasi mədəniyyəti fərdin siyasətə psixoloji subyektiv yanaşması kimi qiymətləndirmişlər. Paya görə, siyasi mədəniyyəti insanların hislərinin, fikirlərinin və davranışlarının simvolik formada təzahürü kimi qiymətləndirmək daha düzgündür [2, 8-9]. Sonrakı dövrlərdə Semyuel Hantinqton, D.Elazar, A.Braun bu konsepsiyaları daha da inkişaf etdirmişlər [3, 23].

Siyasi mədəniyyəti simvolik yanaşma baxımından izah etməyə çalışan alimlər isə Louel Ditmerr, D.Pol, U.Rozenbaum, E.Vyatr olmuşlar. Onların fikrinə görə, siyasi mədəniyyət Almond, Verba və Payın vurğuladığı kimi nəinki yalnız psixoloji amili, hətta daha çox davranış fenomenini özündə əks etdirir. Bu yanaşma siyasi mədəniyyəti daha geniş anlamda səciyyələndirir və makro

səviyyədə şərh etməyi qarşıya məqsəd qoyur [2, 8-9]. Siyasi mədəniyyətə interpretasiya yanaşma siyasi-mədəni tədqiqatların canlanması üçün yeni və daha yaxşı perspektivlər açır, bununla da davranış nəzəriyyəsinin iki çatışmayan cəhətini aradan qaldırır: birincisi, çoxüzlü dəyişkən siyasi mədəniyyəti inkar edən yeksənək və stabil mədəniyyəti; ikincisi isə, cəmiyyətdə bu və ya digər dəyərlərin yayılma dərəcəsini çoxlu sayda davranış nümunələrini analiz etməklə ölçmək imkanlarını [4, 6].

O da qeyd edilməlidir ki, siyasi mədəniyyətin tədqiqi ilə təkcə qərb müəllifləri deyil, rus alimləri də məşğul olmuşlar. Amma onların tədqiqatlarının çoxu qərb müəlliflərinin nəzəriyyələrinin tənqidi və ya genişləndirilməsi olmuşdur. Bu istiqamət üzrə araşdırma aparan alimlərə misal olaraq, Panarini, Şeqorstyev, Keyzerov, E.Y.Batalov, V.S.Stepin və başqalarını göstərmək olar.

Siyasi mədəniyyətin komponentləri. Siyasi mədəniyyəti dərinəndən anlamaq üçün onun komponentlərinə nəzər salmaq lazımdır. Bu komponentlərə siyasi bilik (ümumi siyasi dünyagörüş və siyasi xadimlərin imsalları barədə məlumat), siyasi hislər (milli qürur, vətənpərvərlik, dövlət idarəetməsindən razılıq və ya narazılıq, siyasi inam), partiyaçılıq, seçkilərə münasibət, iştirak mədəniyyəti (yerli səviyyədə və milli səviyyədə) daxildir. Siyasi bilik, hislər və seçkilərə münasibət birlikdə siyasi meylləri təşkil edir. Siyasi iştirakçılıq da bunların əsasında formalaşır. Siyasi meyllər fərdin və eləcə də kollektivin siyasi mədəniyyətinin daxili göstəriciləridir. Daxili göstəricilər xarici təzahürlərə, yəni siyasi davranış və fəaliyyətə rəvac olur.

Amerikan sosiologiya nəzəriyyəsinin üzvlərindən biri, struktur-funksionalizmin banisi Telkot Parsons siyasi meylləri aşağıdakı kimi sistemləşdirmişdir:

1. “Koqnitiv” və ya “rasional meyllər” (idraki) siyasi sistemin rolu, onun yüksək vəzifəli şəxslərinin rolu, həmçinin, sistemin daxili və xarici istiqamətləri haqqında bilik və inamdır.
2. “Təsiredici meyllər” siyasi sistem, onun rolu, şəxsləri və fəaliyyəti ilə bağlı hislərdir.
3. “Dəyərləndirici meyllər” siyasi obyektlər haqqında mühakimələr və fikirlərdir. Bunlar dəyər standartları, informasiya və hiss kriteriyalarının məcmusudur [5, 14].

Siyasi bilik. Siyasi bilik və siyasi dərkətmə siyasi mədəniyyətin əsas tərkib hissəsi olub siyasi davranışlara birbaşa təsiri olan amildir. Belə ki, siyasi biliklər siyasi düşüncəni formalaşdırır, o isə öz növbəsində siyasi davranışlara təkan verir. İnsanlar siyasi biliyə ənənəvi və müasir formada yiyələnirlər. Ənənəvi formada biliklənmə nəsilədən nəsilə ötürülən adət-ənənələr, dünyagörüş və mentalitetin əsasında biliklərin əldə olunmasıdır. Bəzən də stereotiplər siyasi biliyin əsasını təşkil edir. Ənənəvi yolla formalaşan biliklər mədəni-siyasi səciyyə daşıyır. Onlar yaddaşa və genə hopmuş biliklərdir. Belə biliklərin yanlışlığının aradan qaldırılması və ya dəyişməsi uzun zaman tələb edir. Müasir siyasi biliklər isə daha çox siyasi xarakter daşıyır. Onlar informasiya, məlumatlılıq, elmilik mahiyyətinə malikdir. Müasir yolla siyasi biliklənmənin təmin olunması siyasi sistemdən və institutlardan asılıdır.

Daha çox siyasi biliyə malik olan vətəndaşlar informasiya əldə etməyə şəraitin yaradıldığı demokratik dövlətlərdə yaşayırlar. Dövlətin fəaliyyətində şəffaflıq nə qədər çoxdursa, informasiya açıqlığı və vətəndaşların siyasi cəhətdən biliklənməsi də bir o qədər yüksək olur. Eyni zamanda, siyasi bilik rasionallığı artıraraq vətəndaşların demokratik iştirakçılığını da təmin edəcək gücə malikdir. Lakin, demokratik cəmiyyətlərdə belə, yaxşı siyasi bilik vətəndaşların siyasi aktivliyinə və hakimiyyətə inamına tam zəmanət vermir.

Siyasi inam. Hər hansı siyasi sistemin səmərəli fəaliyyət göstərməsi üçün cəmiyyətin hakimiyyətdə olanlara inamı olmalıdır. Bu inamın formalaşması elit təbəqə ilə kütlə arasında bağlılığı artırır. İki submədəniyyət arasında legitim münasibətlərin olması isə hər hansı bir problemlə üzləşən hökumətin onu daha rahatlıqla həll etməsinə şərait yaradır. Bu yolla stabilliyin qorunub saxlanması da mümkün olur. Lakin siyasi inam bir mənalı şəkildə başa düşülməməlidir. Onun müxtəlif səviyyələri vardır.

Siyasi elm üzrə professor Hans-Diter Klingeman siyasi inamın üç səviyyəsini müəyyən etmişdir: 1. Siyasi sistemə inam; 2. Siyasi rejimə inam; 3. Performansa inam [7, 36].

Siyasi sistemə inam dedikdə, kimlik - fərdin özünü aid etdiyi birlik və bu birliyə münasibəti nəzərdə tutulur. Belə inam özündə vətəninə, həmvətənlərinə, dövlətinə, millətinə inamı ehtiva edir. Sistemə inam vətənpərvərlik və milli qürur hislərini formalaşdırır. Həmçinin kimlik hissəsinin formalaşması da bu səviyyədə inamla əlaqədardır. Sistemə inam çərçivəsində insanların üzvü olduqları

cəmiyyətlərin vətəndaşlarına bəslədiklərinə inam üzv olmadıqları birliklərin nümayəndələrinə nisbətən daha çox olur. Vətəndaşların qanuna tabeliliyi və məcburiyyət cəzası olmadan verginin ödənilməsinə əməl etmələri siyasi sistemə inamla bağlı olan göstəricidir və stabil siyasi sistem üçün əsas şərtidir.

Siyasi rejimə inam dedikdə isə, ümumilikdə, hansı rejimin üstün qiymətləndirilməsi nəzərdə tutulur. Dünya Dəyərlər sorğusuna əsasən 38 ölkədə aparılmış sorğu nəticəsində müəyyən olunmuşdur ki, orta hesabla bütün sorğu keçirilən ölkələrdə 84 % əhali demokratiya rejimini ən yaxşı rejim kimi qəbul edirlər. Rejimə ən yüksək inam göstəricisi Azərbaycanda (97%), ən az inam göstəricisi isə Rusiyada (51) müəyyən olunmuşdur [7, 45].

Müasir dövrdə ən çox müzakirə olunan məsələ siyasətin qiymətləndirilməsi və ona inamla əlaqədardır. Çünki, demokratik stabilliyə nail olmaq üçün rejimə inam mütləq vacibdirsə də, kifayət deyil [9, 42]. Burada üçüncü səviyyədə inam özünü göstərir ki, o da dövlətin siyasi performansı ilə əlaqədardır. Bəzən vətəndaş sistemə və rejimə etibar edir, lakin aparılan siyasətə inamı olmur. Bəzi müəlliflər bunu siyasi institutların növü, bəziləri mədəni amillər, bəziləri isə iqtisadi inkişaf əlaqələndirirlər.

Sosial kapital və siyasi kapital. Siyasi inamın formalaşması üçün bir sıra alimlər sosial kapitalın əhəmiyyətini vurğulayırlar. Sosial kapital fərdlər, birliklər arasında inam və əməkdaşlıqdır. Yalnız baxış eyniliyi və inama əsaslanan sosial əlaqəlilik qərb ədəbiyyətində “bonding” (bağlayan) adlanır. Bu cür sosial kapital insanların bir-birinə hissi baxımdan – dəyərlər, inam baxımından çox bağlılığı deməkdir və insanlar bu əlaqələri qoruyub saxlamağa çalışırlar. Bu münasibətlər ailə üzvləri, yaxın dostlar, qohumlarla olan əlaqələrdir. Eyni zamanda, dini bağlılıq da belə sosial kapitala aiddir. Digər növ sosial kapital isə “bridging” adlanır ki, bu da “əlaqə yaradan” anlamına gəlir. Bu növ sosial kapital bir-birindən fərqli baxışlara malik insanları, cəmiyyətləri birləşdirmək üçün formalaşır və sıx olmayan münasibətlərdir. İkinci növ sosial kapital forması daha geniş insanlar qrupunu əhatə edə bilər. Hər iki sosial kapital növünün mövcudluğu kollektiv fəaliyyəti təşviq edir.

Bundan başqa, struktur sosial kapital da mövcuddur ki, o, hər hansı təşkilatın, institutun tərkibində mövcud olan münasibətlər sistemidir. Belə mühitdə münasibətlər daha iyerarxik olur və qanuna tabelilik əsas şərtlərdən biridir [8, 37]. Dövlət daxilində əlaqələr və strukturlarda bir-birinə inam sosial kapitalın bu növünə aiddir. Bu cür sosial kapitalı siyasi kapital da adlandırmaq olar.

Müasir dövrdə əvvəlki dövrlərdə mövcud olan sıx sosial kapitalı zəifləmişdir. Sənayeləşmə, urbanizasiya prosesləri insanları öz sıx sosial qruplarından ayrı salmışdır. Lakin, digər tərəfdən də, indiki həyat insanlardan bir-birinə daha çox inam tələb etdiyi üçün fərqli mədəniyyətlərə məxsus olan insanlar bir araya gəlmək məcburiyyətində qalmışdır [7, 174]. Beləliklə, bağlayan (bonding) sosial kapital, əlaqə yaradan (bridging) sosial kapitala əvəz olunmuşdur. Dar sosial kapital öz yerini daha geniş sosial kapitala vermişdir. Bunun nəticəsində də siyasi iştirakçılıq da fərqli növlərini inkişaf etdirmiş və yenilənmişdir. Siyasi iştirakçılığın əsas göstəriciləri olan partiyalara üzvlük və seçkilərdə iştirak faizi aşağı düşmüş, digər tərəfdən də rəsmilərə birbaşa müraciət, kollektiv nümayişlər kimi siyasi fəallıq növləri artmışdır.

Beləliklə, insanlar arasında daha çox horizontal münasibətləri ehtiva edən sosial kapitalın siyasi inamı formalaşdırmağa deyil, siyasi fəallığın artırılmasına nail ola biləcəyi müəyyən olunmuşdur. Məhz bu səbəbdən müasir dövrdə siyasi iştirakçılığı təmin etmək üçün sosial inam və vətəndaş cəmiyyətinin əsasını təşkil edən sosial iştirakçılıqdan geniş istifadə olunur. Çünki, siyasi iştirakçılıq demokratiyanı və inkişafı təmin edən əsas amillərdən biridir.

Siyasi qiymətləndirmə. Siyasi mövqe. Siyasi meyllərin üçüncü kateqoriyası isə siyasi qiymətləndirmədir. Siyasi qiymətləndirmə siyasi bilik və inam sayəsində siyasi düşüncəni formalaşdırır və siyasi mövqeni müəyyən edir. Vətəndaşların siyasi mövqeyini müəyyən etmək bir qədər çətinidir. Çünki sosial gözləntilərlə əlaqədar olaraq, bir çox insanlar öz siyasi mövqələrini müəyyən edə, bəzən də olduğu kimi göstərə bilmirlər. Siyasi mövqenin formalaşması prosesini izah etməyə çalışsan, bu sahə üzrə müasir tədqiqatçılardan olan Broumiş və kolleqalarının yeni metodoloji üsullarla apardıqları araşdırmalar bu baxımdan maraqlıdır. Aparılan təcrübələr nəticəsində müəyyən olunmuşdur ki, müəyyən mövqeni dəstəkləyən baxışlar zaman keçdikcə öz əhəmiyyətini itirir və bir çox vətəndaşlar o haqda danışmağı daha lazım bilmirlər. Müəlliflər müəyyən edirlər ki, fərqli düşüncə tərzində təkamülə malik olan insanlar da, kənar amillərin eyni dərəcədə təsirinə məruz qaldıqda, fikir birliyinə

gələ bilirlər [6, 208]. Bu o deməkdir ki, fərdlərin siyasi mövqeyi toplumun siyasi mövqeyi qarşısında acizdir. Eyni zamanda, siyasi mövqelər zamanla, digər təsirlərin nəticəsində dəyişirlər.

Siyasi mövqə xarici və daxili komponentlərin ortasında dayanır. Siyasi bilik hislər və inamdan qaynaqlanaraq, siyasi mövqeni formalaşdırır, o isə öz növbəsində siyasi davranışı müəyyən edir. Bunun əsasında da siyasi münasibətlər yaranır. Məsələn, informasiyanın kəskin məhdudluğu şəxsə siyasəti çox sadə göstərir. Belə olan halda, siyasətin, münasibətlərin çoxüzlülüyü gözdən qaçır və hakimiyyətdə olanlara ya pərəstiş, ya da nifrət hissi formalaşır. Hadisələri mənfi qiymətləndirənlər nifrət hissəsinə malik olurlar və bir çox hallarda problemin daha sadə həll yoluna – ekstremist hərəkətlərə üz tuturlar. Bu barədə Mişel Qros yazırdı: Əslində ən təsirli mənəvi motivlər fədakarlıq, əxlaqi vəzifə və ədalət haqqında dar təsəvvürlərdən qaynaqlanır [13, 263]. Bilik əldə edə bilən insanlar isə, əksinə, daha məlumatlı olurlar. Müsbət siyasi qiymətləndirmə nümayiş etdirməsələr də, onlar rəşional qərarlar qəbul etməyi bacarırlar. Belə rəşional qərarlar vasitəsilə siyasi prosesə yaxından nəzarət edə və hakimiyyətdəkiləri daha hesabatlı və məsuliyyətli olmağa məcbur edə bilirlər [10, 524].

Siyasi fəallıq və iştirak. Siyasi biliklər, düşüncə, inam, maraq siyasi mədəniyyətin mühüm xarici təzahürü olan siyasi fəallığın əsas təkanvericiləridir. Siyasi fəallıq siyasi davranışlarla müşahidə olunur. Siyasi davranışa seçki davranışı, siyasi birliklərə üzvlük, siyasi nümayişlər və s. aid ola bilər. Siyasi sahədə fəallıq vətəndaşların ictimai birliklərə qoşulmasına da şamildir. Eyni zamanda, vətəndaşın öhdəliklərinin - ən azından yerli səviyyədə öz vəzifəsini vicdanla və qanuna tabe olaraq layiqincə yerinə yetirməsi də siyasi fəallığa daxil olan məqamlardan biridir.

Partiyaların yaradılması və onlara üzvlük də siyasi iştirakçılığın bir növüdür. Bu siyasi birliklər cəmiyyətdə fərqli siyasi baxışların, istəklərin, hislərin olması ilə əlaqəlidir. Bəzən siyasi baxışlar siyasi frənkmentləşməyə gətirib çıxarır, bəzən isə vətəndaşların siyasi meylləri üst-üstə düşür. Öz növbəsində, partiya tərəfdarları fəaliyyətlərinə və digər partiya tərəfdarlarına qarşı tutduqları mövqeyə görə fərqlənirlər. Bu yanaşmalar siyasi meyllə əlaqəlidir və ilk növbədə fərdin siyasi qiymətləndirmələrini əks etdirir. Ümumilikdə, partiya kimliyi üstün tutulan siyasi baxışa əsasən seçilir. Bir sıra hallarda partiyalara üzvlük fərdin mənəvi dünyası ilə bağlı olursa, digər hallarda bu sosial gözləntilərlə bağlı müəyyən olunur. Müasir dövrdə bu bağlılıq bir qədər dəyişmişdir. Yeni dəyərlər vətəndaşları partiyalara bağlayan təsirli bağları yoxa çıxarmışdır və onlar daha geniş kütləni cəlb etmək və tərəfdarlarının sayını çoxaltmaq üçün bondinq (sıx sosial kapital) münasibətlərdən bridcing (zəif sosial kapital) münasibətlərə keçid etmişlər.

Partiyaçılıqla sıx əlaqəli olan digər siyasi fəallıq növü isə seçki davranışdır. Seçkilərə münasibət də siyasi davranışlara təsir edən əsas amillərdən biridir. Seçki davranışı demokratik cəmiyyətin vətəndaş üçün təmin etdiyi əsas hüquqla əlaqəlidir. Lakin vətəndaşların seçki davranışı müxtəlif amillərlə əlaqəli olaraq fərqli şəkildə təzahür edir. Müasir dövrdə seçki fəallığının səviyyəsi yenə dəyərlərlə və siyasi biliklə bağlıdır. Yeni dəyərlər postindustrial cəmiyyətlərdə insanları daha tələbkar etməklə yanaşı, həm də fəal edir. Müasir dövrdə bəzi ölkələrdə (postsənaye ölkələri) seçki fəallığının azalmasının səbəbi də insanların hansısa qərarların və siyasətdə dəyişikliklərin baş verməsi üçün seçkiyə ehtiyac duymadan digər siyasi fəaliyyətlərə üz tutması ilə əlaqədardır. Seçkidə insanların fəallığı isə ən çox dövlətin məsuliyyətliliyi və legitimliyi ilə əlaqəlidir. Əgər bu gün vətəndaş özünün seçkilərdə iştirakının siyasi sistemə və qanunvericiliyə bir təsiri olacağına inam hissəsinə malik olursa, o, daha böyük siyasi fəallıq nümayiş etdirir.

Nəticə. Beləliklə, siyasi mədəniyyət fərdin cəmiyyətin təsiri ilə özündə formalaşdırdığı və eyni zamanda, ayrı-ayrı fərdlərin birlikdə əmələ gətirdiyi ümumi siyasi dəyər, baxış və davranışlarının məcmusudur. Siyasi mədəniyyət həm sosial mühitə, həm mədəni, həm də siyasi sahəyə bağlı olan qeyri-formal instituttur. Bu institut özündə tarixi ənənələri, mədəniyyəti, siyasi biliyi, siyasi inamı, siyasi davranışı, siyasi meylləri, sosial kapitalı, legitimliyi və cəmiyyətlərin siyasi dəyərlərini ehtiva edir.

Siyasi mədəniyyət bir-biri ilə sıx bağlı olan müxtəlif komponentlərə malikdir. Biz siyasi mədəniyyəti bütöv bir canlı sistemə bənzətsək siyasi bilik və yanaşmalar onun beynini, mentalitet onurğa sütununu, siyasi hislər ürəyini, siyasi davranışlar isə hərəkət orqanlarını təşkil edir. Cəmiyyətdə olan sosial normalar, gözləntilər, isə onun bütünləşməsi üçün lazım olan damarlardır. Siyasi

mədəniyyətin bu baxımdan inkişafından danışıq, qeyd etməliyik ki, inkişafının ilk illərində ona hislərimizdən ibarət biliklərimiz istiqamət verir. Müəyyən dövrdən sonra isə çoxşaxəli bilik rəasional düşüncə və baxışların dəyişməsinə imkan yaradır. “Canlı sistem” bundan sonra hislər, ətrafın təzyiqlərinin təsirindən asılı olmadan rahat davranış sərgiləməyə imkan əldə edir. Bu baxımdan vətəndaşların siyasi mədəniyyətinin düzgün formalaşmasını təmin etmək üçün biliyin və inamın təmin olunması əsas şərtidir. Buradan belə nəticə çıxır ki, siyasi mədəniyyətin fəaliyyətində əsas rol siyasi bilik, düşüncə oynayır. Bəzən siyasi hislər siyasi mədəniyyətin əsas istiqamətləndiricisi olur. Bu baxımdan siyasi hiss də vacib komponentdir, lakin bilik və inam güclü olarsa, onu idarə edə bilər. Siyasi bilik, eyni zamanda, siyasi inamın da kökündə durur. O, vətəndaşın siyasi inancını formalaşdırır – yəni, o kimə və nəyə inanmalıdır və ya inanmamalıdır. Bundan qaynaqlanaraq da, siyasi davranış sərgilənir. Elmə, müşahidəyə, təfəkkürə və obyektivliyə əsaslanan siyasi bilik rəasional qərar qəbul etməyə və mövqe nümayiş etdirməyə səbəb olur. Biliklərimizin kəmiyyətindən və keyfiyyətindən asılı olaraq inandıqlarımız, yəni fərqli siyasi baxışlar və ümumilikdə siyasi mədəniyyət formalaşır. Yəni, siyasi mədəniyyətin daxili komponentləri içərisində bilik və hislərimiz önəmli mövqedə durur və siyasi mədəniyyətin xarici təzahürlərinin – siyasi iştirakçılıq, siyasi mövqenin bildirilməsi və s. siyasi davranışları formalaşdırır və onlara yön verir.

ƏDƏBİYYAT

1. Гражданская культура и стабильность демократии (Г.А.Алмонд, С.Верба): [Электронный ресурс] / Электронная библиотека Гражданское общество в России. URL: http://www.civisbook.ru/files/File/1992-4-Almond_Verba.pdf [Müraciət tarixi: 12.03.2021].
2. Медоваров М.В. Политическая культура России и зарубежных стран: история и современность: учебно-метод. пособие. - Нижний Новгород: Изд-во ННГУ, - 2019. – 32 с.
3. Мельников А.П. Политическая культура в жизни общества: учебно-методическое пособие / Сокол С.Ф. - Минск, БГУ. - 2011. – 262 с.
4. Скок Н. В. Политическая культура и социализация: метод. указ. для самостоятельной работы студентов всех специальностей / Могилев: ГУ ВПО «Белорусско-Российский университет», - 2008. - 47 с.
5. Almond G. A. The Civic Culture (Political Attitudes and Democracy in Five Nations) / Verba S. - Newberry Park: Sage Publications, - 1989. - 392 p.
6. Brousmiche K.-L., Kant J.-D., Sabouret N., Prenot-Guinard F., Fournier, S. The role of emotions on communication and attitude dynamics: an agent-based approach // Proceedings of the 5th. World Congress on Social Simulation — WCSS. Sao Paulo, - November 4 – 7, 2014. – 198-209 p.
7. Critical Citizens: global support for democratic government / edited by Pippa N. - New York: Oxford University Press Inc., - 1999. - 303 p.
8. Grootaert C. The Role of Social Capital in Development: An Empirical Assessment / Bastelaer T. V. - New York: Cambridge University Press, - 2002. - 360 p.
9. Mishler W. What Are The Origins of Political Trust? Testing Institutional and Cultural Theories in Post-Communist Societies: [Electronic resource] / Rose R. // Comparative Political Studies 34, 1. - February 1, 2001. - 30-62 p. URL: https://www.researchgate.net/publication/238430635_What_Are_The_Origins_of_Political_Trust_Testing_Institutional_and_Cultural_Theories_in_Post-Communist_Societies [Müraciət tarixi: 12.03.2021].
10. Pavlović Z., Todosijević B., Authoritarianism and Cognitive Political Involvement // Primenjena Psihologija, 10, 4, - 2017. - 521-540 с.
11. Political Culture and Political Development / Edited by, Pye Lucian. W. Verba S. - Princeton, New Jersey: - Princeton University Press, - 1969. – 574 p.
12. Voinea, C.F. Political culture research: dilemmas and trends. Prologue to the special issue. // Quality Quantity 2020. 54, - 361–382 p.
13. Wilson R.W. The many voices of political culture: Assessing Different Approaches / World Politics 52, - January, 2000. - 246–273 p.

NIGAR ADILOVA

Doctoral student of the Institute of Law and Human Rights of ANAS

**THE ESSENCE AND THEORETICO-METHODOLOGICAL ANALYSIS
OF POLITICAL CULTURE**

The article is devoted to the disclosure of the essence of political culture and its theoretical and methodological analysis. A systematic approach was used to reveal the essence of political culture. All of its subcategories - political knowledge, political beliefs, political feelings, political positions and behavior - are analyzed separately. As a result of the study, it was concluded that the main components of political culture are associated with political orientations.

Keywords: Political culture, political knowledge, political belief, political behaviour, political attitude, political orientations.

Məqalənin redaksiyaya daxil olduğu tarix: 12 mart 2021-ci il.

Məqalənin çapa qəbul olma tarixi: 22 mart 2021-ci il.

Rəyçilər: s.ü.f.d. Xalid Niyazov, s.e.d. Adil Mirabdullayev.

ПОЧВООБРАБАТЫВАЮЩИЕ ОРУДИЯ ЭПОХИ РАННЕЙ БРОНЗЫ АЗЕРБАЙДЖАНА

Археологическими исследованиями установлено, что культурно-историческое развитие оседло-земледельческих племен на территории Азербайджана в IV-III тысячелетиях до н. э. ознаменовалось большими сдвигами в социально-экономическом отношении и сложением новой довольно высокоразвитой земледельческой культуры.

Ключевые слова: Азербайджан, раннебронзовая культура, археологическое исследование, земледельческая культура, мотыга.

Введение. Возникновение металлургии, превращение земледелия и скотоводства в основные формы производящего хозяйства, расширение культурно-экономических связей и т.д. были основными радикальными сдвигами в период сложения и развития этой общекавказской культуры, получившей известность в археологической литературе под названием «куро-аракской».

Каменные орудия эпохи ранней бронзы Азербайджана. Несмотря на открытие металла и формирование производства металлических орудий, высокого уровня развития достигла эту эпоху каменная индустрия. Камень в течение огромного отрезка эпохи палеометалла продолжал оставаться основным сырьем для изготовления производственных орудий. По мнению Г.Ф.Коробковой [12, с.89], общество эпохи бронзы максимально использовало технические достижения предшествующей эпохи и каменные орудия, включенные в новую хозяйственную систему и способствовавшие во многом ее прогрессу. Трасологическим анализом каменных орудий эпохи освоения бронзы установлено, что обитатели поселений на территории Азербайджана в совершенстве владели камнеобрабатывающей техникой и в этой отрасли достигли высокого уровня профессионализма. Сказанное применимо и к земледельческим орудиям, в частности, почвообрабатывающим.

По археологическим данным, в эпоху ранней бронзы костяные и роговые мотыги полностью были заменены более твердыми усовершенствованными мотыгами из камня. Об этом свидетельствуют находки только каменных почвообрабатывающих орудий и отсутствие изделий из кости или рога на поселениях Закавказья периода ранней бронзы.

Каменные мотыги представлены тремя разновидностями: 1) мотыги с просверленными отверстиями для рукоятки; 2) тесловидные мотыги с боковыми желобками для крепления к рукоятке; 3) зубчатые мотыги.

Первая разновидность каменных мотыг представлена находками из Кюльтепе I Астаринского района [1, 110; 5, 8] и памятников междуречья Гуручай и Кенделенчай [6, с.24-25]. Поверхность их тщательно обработана техникой оббивки и отшлифована на абразиве. Лезвия закруглены и расширены к концу. В области обушка сохранилась нижняя часть отверстия, через которое орудие крепилось к рукоятке, высверленное с двух сторон. С наружной стороны оно более узкое, чем с внутренней. Длина оставшейся части орудия около 8 см. Поверхность астаринской мотыги, длиной 10 см, очень хорошо отшлифована. Лезвие ее скруглено на угловых участках. Оно более короткое, чем у кюльтепинского образца и гоже имеет отверстие для рукоятки, высверленное с наружной стороны и подправленное с внутренней.

Почвообрабатывающие орудия в междуречье Гуручай и Кенделенчай I, Гаракепектепе, Гюнештепе и Мейнетепе. Мотыга из Гаракепектепе представлена обломком. Сырьем для нее служил базальт. Поперечное сечение двояковыпуклое, есть сквозное отверстие для рукоятки, выполненное с помощью станкового цилиндрического сверления. Вся поверхность обработана шлифовальной техникой, выполненной с помощью тонкозернистого абразива. Ширина обломка

около 8 см, а длина лезвия несколько меньше. Находка из Гюнештепе представлена небольшим фрагментом клиновидной мотыги со сквозным отверстием в области обушка, которое выполнено ручным сверлением с двух сторон. Мотыга изготовлена из мергеля с помощью абразивной техники. Длина ее - около 10 см.

Мотыга, происходящая из поселка Мейнетепе, изготовлена из тонкозернистого камня типа серпентина или стеатита. Имеет тесловидную форму и небольшое сквозное отверстие для рукоятки, сделанное станковым цилиндрическим сверлением. Орудие использовали в коленчатой рукоятке и дополнительно крепили к ней путем привязывания. В профиле оно плоско-выпуклых очертаний; длина его - 9 см, ширина - около 4 см.

Мотыги второй разновидности представлены тесловидными орудиями. Первый образец такой мотыги с боковыми желобками выявлен в раннебронзовом слое поселения Баба-Дервиш [7, с.72-73]. Изготовлена из роговика. Поверхность с обеих сторон отшлифована с помощью абразивной техники. На боковых краях она снабжена слабовыраженными желобками, предназначенными для крепления к рукоятке. Длина орудия более 10 см.

Тесловидные мотыги обнаружены на поселениях Узунтепе, Гаракепектепе и Гюнештепе [6, с.10-11]. В Гаракепектепе такие орудия происходят из нижних слоев раннебронзового века. Все имеющиеся мотыги изготовлены из плоских речных галек базальтовых пород. Рабочая часть их заострена крупными сколами и ретушью. Таким же способом обработано место крепления рукоятки. В результате на боках этих орудий образованы симметричные выемки. По данным трасологического анализа они на рабочих поверхностях следы от обработки почвы. Длина наибольшего из них 12 см.

Каменные мотыги являются редкими находками на памятниках Азербайджана, как и в синхронных поселениях Армении и Грузии.

Третью разновидность каменных мотыг составляют зубчатые изделия, происходящие из Гобустана. Их 3 экз. Изготовлены они из твердого плотного известняка. Рабочая часть каждой мотыги подправлена зубцами. Длина мотыг около 13 см. Это уникальные почвообрабатывающие орудия Кавказа. Отдаленные аналогии им известны по материалам памятников, принадлежащих древним шумерам. Имеются они и в ряде других комплексов Древнего Востока [11, с.116-118].

По мнению Г.С.Исмаилова, к почвообрабатывающим орудиям эпохи ранней бронзы следует причислить и отдельные каменные изделия из Шреш-Блура Армении, которые по своим формам близки к мотыгам из междуречья Гуручай и Кенделенчай [3, с.25-26]. Близкие орудия происходят также из раннебронзового поселения Гудабертка в Грузии (хранится в историко-краеведческом музее г. Гори). Есть они и в Гунибском поселении Дагестана. Рассматриваемые орудия являлись универсальными эффективными орудиями для обработки земли. Интересные сведения о них встречены в древнешумерских письменных источниках: «Спор между мотыгой и плугом», «Календарь земледельца» и др. По данным этих источников, мотыга была не только земледельческим орудием. Древние шумеры использовали ее также в ирригационных работах, строительстве и во многих других жизненно важных отраслях быта и хозяйства. В отрывке из «Спора между мотыгой и плугом» мотыга перечисляет свои преимущества, косвенным образом утверждая, что плуг не способен выполнить ни одной из ее обязанностей.

«Я приумножаю (но) что приумножаешь ты?
Я расширяю (но) что расширяешь ты?
Когда воды хлынут (через размытую плотину), ты не запружаешь ее,
Ты не заполняешь корзин илом,
Ты не наполняешь переметных сум глиной, ты не делаешь кирпич,
Ты не делаешь фундамент, ты не строишь домов,
Ты не укрепляешь (шатающихся) старых стен,
Ты не прилаживаешь водосточных желобов на крышах достойных людей,
Плуг, ты не содержишь улицы в порядке,

Плуг, я приумножаю (но) что приумножаешь ты?
Я расширяю (но) что расширяешь ты?»

В этих же письменных источниках говорится о мотыжной обработке поля перед употреблением упряжных орудий:

Я иду впереди тебя, Плуг, на поле,
Разрыхляю для тебя открытые поля,
Выравниваю (?) для тебя борозды рвов,
Убираю перед тобой комья и корни с поля,
Приготавливаю (?) поле для (твоей) работы ...»

Изобретение пахотных орудий и использование тягловой силы животных. Известно, что Древний Восток и усиление в III тыс. до и. э. культурно-экономических связей с ним оказали большое влияние на культурно-историческое развитие племен Закавказья, в том числе, Азербайджана. Не исключено, что именно в это время на изучаемой территории произошел переход к более прогрессивной форме земледелия - плужной. Обнаружение на раннебронзовом поселении Квацхелеби (Грузия) пахотного орудия из оленьего рога является одним из первых фактических данных, свидетельствующих о появлении примитивной сохи [4, с.61]. В рабочей части оно имеет плоско-заостренную форму, сформованную с помощью простых вертикальных срезов ножом. Сходные орудия имеются и среди находок из раннебронзового слоя Кюльтепе I. Представлены они в фрагментированном виде. Изготовлены из оленьего рога. Для одного из них использована ветвистая часть рога. Поверхность орудия местами обтесана: Концы его сломаны и поэтому установить первоначальную форму невозможно. Вместе с тем, сохранившаяся часть напоминает соху. Второй подобный предмет изготовлен из короны рога, но полную форму установить затруднительно.

Изобретение пахотных орудий и использование тягловой силы животных было одним из величайших открытий в истории земледелия. По мнению отдельных исследователей, наиболее древним центром, где впервые появилось упряжное пахотное орудие, было Древнее Междуречье и некоторые прилегающие к нему районы.

На территории Закавказья переход к плужному земледелию был обусловлен целым рядом причин: уровнем развития производительных сил, благоприятной экономической ситуацией, социальной организацией общества, прогрессом в хозяйстве. Вследствие широкого размаха земледелия и возрастания потребностей освоения больших посевных площадей, мотыга уже не могла оставаться главным орудием для возделывания почвы. Сама форма мотыжного земледелия требовала изменения в системе земледельческого хозяйства, что привело в конечном итоге к пашенному типу. Последнее, по своему производственному эффекту, хозяйственным результатам стояло неизмеримо выше в истории земледелия и являлось наиболее производительной формой. М.О.Косвен считает, что, «как бы то ни было, развитие мотыжного земледелия уперлось в предел, обусловленный и техникой данной формы, и недостатком свободной земли. Дальнейшее развитие земледелия могло пойти по пути более интенсивной обработки одного и того же участка, для некоторых видов почвы, в частности, более глубокой вспашки. Но для этого физической силы человека и нехитрой мотыги было недостаточно. Требовалось применение к возделыванию земли иной более мощной силы. Неуклонно покорив природу, человек нашел эту новую силу и заставил служить себе в земледелии. И этой силой стало упряжное пахотное орудие, на основе которого зародилось плужное земледелие» [13, с.78-81].

С его возникновением совершился глубокий переворот в развитии земледелия к целому. В становлении развитии плужного земледелия большую роль сыграло приручение крупного рогатого скота, использованного помимо своей основной функции и в качестве тягловой силы. По мнению специалистов, на территории Закавказья именно в период существования куро-аракской культуры эпохи ранней бронзы была применена тягловая сила животных.

Этому в определенной мере могло сопутствовать развитие животноводства, направленного на разведение преимущественно в составе стада крупную рогатого скота, что хорошо прослеживается по многочисленным остеологическим материалам, обнаруженным почти на всех известных поселениях куро-аракской культуры.

Использование животных в качестве тягловой силы дало возможность применять помимо плуга еще одно земледельческое орудие - борону, роль которой могла выполнять примитивная соха. Предполагается, что на территориях Закавказья, в частности, Азербайджана, именно в эпоху ранней бронзы тягловая сила была использована при бороновании поля [6, с.19]. Само же орудие для боронования представляло собой каменную плиту с перехватом для привязывания веревки. Такие орудия в настоящее время уже известны на отдельных раннебронзовых памятниках Азербайджана - поселениях Гаракепектепе и Мейнетепе [6, с.25]. Одно такое орудие встречено и в среднебронзовом слое Кюльтепе II на территории Нахичевани.

По статистическим данным орудия типа каменных мотыг на протяжении всей эпохи палеометалла оставались устойчивым ведущим землекопным орудием. На раннем этапе своими корнями они были связаны с костяными мотыгами, в последующем - заметно усовершенствовались. Были внедрены в сферу земледельческого хозяйства каменные мотыги с просверленными отверстиями и боковыми желобками для крепления их к рукояткам. На ранних этапах использовали мотыги с тесловидными рабочими краями. На поздних - широкое применение нашли двулезвийные мотыги, обладающие большей эффективностью и производительностью.

С развитием многоотраслевого земледелия возникли специализированные орудия, предназначенные для конкретного вида работ. Завершением эволюции почвообрабатывающих инструментов явилось изобретение примитивной сохи, остатки которой были обнаружены еще в материалах эпохи ранней бронзы. Таким образом, в земледельческом производстве стали использоваться две формы земледелия - мотыжная и пашенная, сосуществующие, вероятно, на протяжении всей эпохи ранней бронзы.

Каменные мотыги продолжали существовать и в более поздний период эпохи бронзы, в частности, на поселении Расултепе, расположенном вблизи древнего поселения Узерликтепе. Последняя изготовлена из речного булыжника. Одна сторона была застроена с помощью обивки. Таким же способом, сделаны боковые желобки для крепления к рукоятке. Длина мотыги около 15 см. По форме она напоминает тесловидные каменные мотыги из раннебронзовых поселений междуречья Гуручай и Кенделенчай.

Заключение. Скорее всего в эпоху средней бронзы должно было утвердиться и широко распространиться плужное земледелие, возникшее еще в предшествующий раннебронзовый период. Этим же можно объяснить почти полное отсутствие ручных почвообрабатывающих орудий на памятниках эпохи средней бронзы Азербайджана. находка из поселения Расултепе, как нам кажется, служила обычным землекопным орудием, используемым в быту и подсобном хозяйстве. Особого внимания заслуживает широкое распространение каменных мотыг в эпоху поздней бронзы и раннего железа, на некоторых памятниках подобные орудия встречаются десятками. Это обстоятельство позволяет говорить об их неснижающейся роли в земледельческом хозяйстве населения рассматриваемого времени.

ЛИТЕРАТУРА

1. Абибуллаев, О.А. Энеолит и бронза на территории Нахичеванской АССР / Абибуллаев О.А. – Баку: Элм, - 1982, - 316 с.
2. Алиев, В.Г. Археологические раскопки на холме Кюль-Тепе II // Советская Археология, - 1972, № 3, - с.219-226.
3. Байбуртян, Е.А. Орудия труда в древней Армении // ВИИЛ. Вып. 1, - 1938, - с.193-231.

4. Джавахишвили, А.И., Глonti, И. Археологические раскопки, проведенные в 1954-1961 гг. на селище Кварцхелеби (Твелипиакохи). VIII. (Урбниси. Т. 1. Вып. I). / - Тбилиси: Изд-во АН Груз.ССР, - 1962. - 73 с.
5. Джафарзаде, И.М. Древнейший период истории Азербайджана. Очерки по древней истории Азербайджана / И.М.Джафарзаде. - Баку: Элм, - 1956. - с.7-56.
6. Исмаилов, Г.С. Каменные орудия древнего населения Азербайджана: (На основе материалов поселения Баба-Дервиш) / У МКА. Т.7 - 1973, - с.131-145.
7. Исмаилов, Г.С. Узунтепе - поселение раннебронзовой эпохи вблизи г.Физули // ИА НА СССР, - 1973, № 4. - с.70-79.
8. Исмаилов, Г.С. Археологические исследования древнего поселения Баба-Дервиш (III тысячелетие до н. э.) / Г.С.Исмаилов, - Баку: Элм, - 1978. - 102 с.
9. Исмаилов, Г.С. Следы древнейших культур в междуречье Гуручай и Кенделенчай / Г.Исмаилов. - Баку, Азернешр,1981, 65 с.
10. Исмаилов, Г.С. 1983. Раннебронзовая культура Азербайджана: (По материалам раннебронзовых памятников юго-восточных склонов Мадот Кавказа) / Автореф. дисс.... док. ист. наук. - Баку, - 39 с.
11. Клима, И. Общество и культура древнего Двуречья. - Прага: Академия Артия, - 1967, - 270 с.
12. Коробкова, Г.Ф. Развитие производств в эпоху палеометалла // Культурный прогресс в эпоху бронзы и раннего железа: ГД: Ереван, - 1982, - 319 с.
13. Косвен, М.О. Очерки истории первобытной культуры /М.Косвен. - М.-Л.: Изд-во АН СССР, - 1957, - 240 с.

AMRAKH DADASHEV
Professor of Baku State University

SOIL-CULTIVATING IMPLEMENT OF THE EPOCH OF EARLY BRONZE PERIOD IN AZERBAIJAN

Present article is dedicated to the soil cultivating in epoch of early bronze period in the territory of Azerbaijan. Due to archaeological research there were fact findings, those cultural-historical developments of the settled agricultural tribes on the territory of Azerbaijan in IV - III millennia BC inaugurated by the great advanced develops in the social-economy relation and shaping with big high developments agricultural system.

Keywords: Azerbaijan, early bronze culture, archaeology research, agricultural culture, mattock.

Məqalənin redaksiyaya daxil olduğu tarix: 19 fevral 2020-ci il.

Məqalənin çapa qəbul olunma tarixi: 22 mart 2021-ci il.

Rəyçilər: t.e.d. Qüdrət İsmayılov, t.e.d. Qabil Əliyev.

AZƏRBAYCANIN ANTİK DÖVR TAYFALARININ MƏNƏVİ MƏDƏNİYYƏTİ YAZILI VƏ ARXEOLOJİ MƏNBƏLƏRDƏ

Albaniyada yaşamış qədim tayfaların etnik və dini mənsubiyyətinin öyrənilməsi, bu gün də qədim tariximizin aktual və mühüm məsələlərindən biri sayılır. Məlum olduğu kimi, Albaniyada yaşamış türk tayfalarının dini dünyagörüşləri və mədəniyyəti öz kökləri ilə daha qədim dövrlərə söykənir. Tədqiqatlardan göründüyü kimi, qədim ənənələrin davamı antik dövrdə belə tayfaların dini dünyagörüşlərindən yan keçməmişdi. Miladdan öncə və miladdan sonra (ərəzidə xristianlığın qəbul edilməsinə baxmayaraq) çox allahlılıq (politeizm) dini tayfalar arasında əsas din forması kimi qalmaqda davam etmişdir. Bütün bunlar, ərəzidə arxeoloji cəhətdən tədqiq olunan qədim məbədlər və qəbir abidələri əsasında izlənilir. Katakomba tipli qəbir abidələrindən fərqli olaraq, ərəzidə müxtəlif tip qəbirlərdə izlənilən dəfn adətləri daha qədim dövrlərə söykənməklə yanaşı, demək olar ki, özlərində eyni xüsusiyyətləri daşıyır.

Aşar sözlər: tayfa, çoxallahlılıq, məbəd, qəbir, etnos, din.

Giriş. Antik dövrdə Azərbaycanın qədim ərəzilərinin bir hissəsi Albaniya adlanırdı. Albaniya qədim Azərbaycanın ərəzilərində e.ə.IV minillikdə meydana gəlmiş və kiçik ölkələr zəminində formalaşmış bir dövlətdir. Həmin dövrdə Azərbaycan ərəzində dövlətçiliyi antik dövrə söykənən üç dövlətin formalaşması təbii ki, təsadüfə olmamışdır.

Qafqazın qədim dövlətlərindən biri olan Albaniya Azərbaycanın antik və ilk orta əsrlər dövrünün tarixi və arxeoloji cəhətdən öyrənilməsində mühüm əhəmiyyət kəsb edirdir.

“Albaniya” dövləti haqqındakı məlumatlara ilk dəfə e. ə I minillikdə yunan alimi Strabonun “Coğrafiya” əsərində rast gəlinir. Əsərində alban və iberlərin məhz Qafqazın yerli tayfalar olduğu haqqında mənbələr öz əksini tapır [1, 475-477].

V.Ömərrov da qeyd edir ki, Albaniyanın mərkəz və aran rayonları türk etnoslarının, Dağıstana yaxın ərəziləri isə Qafqaz iberdilli etnosların yaşadığı ölkələr olmuşdur. “Alban” etnonimi məsələsinə gəldikdə isə, bu sözün mənası qədim türk dilində “cəsur, icid” deməkdir [2, 14].

Albanların etnik görünüşü haqqında məlumatlar da yunan filosoflarının əsərlərində yer alır. Belə ki, Q.A.Qeybullayev Piliniyə istinadən yazır: “Albaniyada insanlar boz-mavi gözlü, ağ saçlı doğulurdu. Göz bəbəylərinin rəngi boz olduğu üçün, onlar axşam daha yaxşı görürdülər, nə ki gündüz. Saçlarının ağ olduğuna görə dövlətləri də Albaniya adlandırılmışdı. [3, 59].

Strabon öz “Coğrafiya” əsərində qeyd edir ki, “Kaspiana” Alban ölkəsinə mənsubdur. Miladdan əvvəlki dövrlərdə Albaniya ərəzində başqa tayfalar da yaşamışlar. Hələ Herodot öz kitabında ərəzidə yaşayan kaspı, uti, tək tayfalarının adını çəkir. Strabon isə kaspı, uti tayfalarından başqa qel, leq, mard, amard, qarqar və s. tayfaları yad edir. O, arqian sakasinlərin də adını albanlarla yanaşı çəkmişdir. Plini (I əsr) silv, lupeki, sodi, udin, Ptolomey isə ud tayfalarının adını çəkmişdir [2, 14].

Strabon yazır ki, “Albanlar daha çox maldardırlar, hardasa köçəriliyə yaxındırlar” [1, 475-477]. Şübhəsiz ki, Strabon yaylaq maldarlığını nəzərdə tutmuşdur. Bildiyimiz kimi, Azərbaycan tayfaları yaylaq maldarlığı ilə məşğul olmuşlar. Bu gün də maldar tayfalar yay aylarında sürünü yaylağa çəkirlər.

Bir çox sovet tədqiqatçıların, o cümlədən K.V.Treverin [4, 306-315], Q.A.Klimovun [5, 97], İ.M.Dyakonovun [6, 23] və b. əsərlərində alban etnoniminin daşıyıcılarının qafqazdilli olduğu haqqında fikirləri mövcuddur.

Türkdilli etnik birliklərin Albaniya ərəzində olması haqqında məlumatlar hələ e. ə. IV əsrə təsadüf edir [3, 74]. Albaniyada yaşayan türkdilli tayfalar albanlar, qarqarlar, saklar, kəngərlər, peçeneqlər, çolalılar, kataklar, kergillər, komanlar, icmahilər, şarvanlar, aranlar, tørtərlər, savdeylər, madjarlar, xurslar, bolqarlar, dondarlar, xəzərlər və s. ibarət olmuşlar [3, 73-141].

Komanlar türkdilli tayfaları olsalar da ilk orta əsrlərdə belə xristian dininin daşıyıcıları olmuşlar.

Bizcə, avşarlar və kaspi tayfalarını da bu siyahıya almaq düzgün olardı. Atropotenada yaşayan kaspi tayfalarının türkdilli olduğu bir çox tədqiqatçılar tərəfindən təsdiq olunmuşdu. Nədənsə, Albaniya ərazisində yaşayan kaspi tayfalarının hansı dildə danışmaları bəzi tədqiqatçılarda şübhə doğurur. Ərazidə olan qəbir abidələrində aparılan arxeoloji qazıntılar zamanı kaspi tipli tayfalarının bu ərazilərdə minilliklərlə yaşadıklarını sübuta yetirən çox sayda dəlil toplanılmışdır.

T.R.Əliyev və B.İ.İbrahimli qeyd edirlər ki, Yunan mənbələrində Azərbaycan ərazisində Avşarların adı ilə adlanan Absaros yaşayış məskəninin hələ e.ə.IV əsrin sonlarında mövcud olduğu haqqında məlumatlar yer alır [7; 8]. Bu da Avşarların ərazidə e.ə.IV əsrdən də öncə yaşadığını bir daha təsdiqləyir. Oğuz-kaspi tipli tayfalarının ərazidə minilliklər boyu yaşadığını eneolit və ondan sonrakı dövrlərə aid qəbir abidələrindən əldə olunmuş antropoloji insan qalıqları da sübut edir. Bu fakt da Oğuz tayfalarının ərazidə aborigen tayfalar olduğunu bir daha sübut edir.

Avşarlar əsasən Qərbi Azərbaycan (indiki Ermənistan) və Qarabağ ərazisində yaşamış, oturaq əkinçilik və yaylaq maldarlığı ilə məşğul olmuşlar.

Azərbaycan, Qərbi Azərbaycan, Cənubi Azərbaycan, Türkiyə ərazisində “Avşar” adını daşıyan kəndlər belə mövcuddur.

Kaspi tipli tayfaların mənşəyi məsələsinə gəldikdəsə bəzən bu antropoloji tip Obeyd tayfaları ilə də bağlanır və bir qayda olaraq, şumerlərin Dəglə-Fərat vadisinə gəlişi şərq istiqaməti ilə əlaqələndirilir. Bir çox tədqiqatçıların ərazidə yaşayan «kaspi tipi»li insanlar haqqında dəyərli fikirləri vardır. Elə həmin səbəbdən rus antropoloqları V.P.Alekseyev, V.V.Bunak və B. Qrozni, A.N.Yarxonun fikirləri üzərində dayanmaq bizcə düzgün olardı. Belə ki, V.P.Alekseyev azərbaycanlıların (Qafqaz ərazisində) xüsusi antropoloji tipin daşıyıcıları olduğunu qeyd edir. Onun tədqiqatlarına görə Qafqazda həmin tipin daşıyıcıları yalnız azərbaycanlılar və cənubi Dağıstan ərazisində yaşayan bir neçə etnik qrupdur. Onlar özünəməxsusluqları ilə digər xalqlardan seçilir. Bu tipə malik xalqlar vaxtı ilə «Şərqi Aralıq dənizi tipi», «kaspi tipi» və s. kimi müxtəlif adlarla adlandırılmışlar. Məsələn, V.V.Bunak bu tipin xüsusi fərqləndiyini nəzərə alaraq, onu kaspi tipi adlandırmışdı. O, qeyd edir ki, kaspi tipinin daşıyıcıları olan xalqlar qarabuğdayı, qara saçlı, qara gözlü insanlardı. Həmin tipin daşıyıcıları olan azərbaycanlılar türk dilidirlər, fiziki tiplərinə görə isə onlar Əfqanıstan və Hindistan tipinə yaxındırlar. Azərbaycanın qərb ərazilərində, o cümlədən Mincəçevirin qəbir abidələrində aparılan arxeoloji qazıntılardan əldə olunan antropoloji qalıqlar (e.ə. X-VII əsrlər bükülü vəziyyətdə və VII-V əsrlər arxası üstə basdırılmış dolexokran tipli insanlar) qədim dövrlərdə belə Azərbaycan ərazidə yaşayan əhalinin müasir Azərbaycan tipinin daşıyıcıları olduğunu sübut edir. Onlar ensiz sifətli kaspilərdir. Belə ki, ağvanlar (albanlar) azərbaycanlıların uzaq qohumları yox, babaları – əcdadları olmuşlar. A.N.Yarxo apardığı arxeoloji tədqiqatlara əsaslanaraq türkmənlərin də azərbaycanlılar kimi, kaspi tipinin daşıyıcıları olduğu qənaətinə gəlmişdir. Bu fakt Azərbaycan xalqının etnogenezini öyrənmək baxımından çox önəmlidir. Ona görə ki, Türkmənistan və Azərbaycan əhalisinin arasında müasir dövrdən keçmişə qədər-ilk dəmir dövrünə qədər qohumluq əlaqələri bir körpü atır. Türkmənistan ərazisində Qaratəpə, Göytəpə kimi ilk neolit dövrü qəbirlərində öyrənilən antropoloji qalıqlar eyni tipə malik insanlara-uzunsifətlərə, daha çox avropoid irqinə yaxındır [9, 4-55; 10, 33-37].

B.Qrozni yazır: “Həmişə olduğu kimi, son vaxtlar da Azərbaycan ərazisində biz eyni antropoloji tipə-kaspi tipinə aid insan qalıqlarına rast gəlirik. Hal-hazırda da həmin tip müasir azərbaycanlıların tipi kimi təqdim olunur” [11, 29].

Göründüyü kimi, V.P.Alekseyev, A.N.Yarxo Türkmənistan ərazisində yaşayan kaspi tipli tayfaların bəlkə də neolit dövründən də qabaq həmin ərazidə yaşadıklarını düşünür. Buradan da belə nəticəyə gəlmək olar ki, (əcnəbi arxeoloqların apardığı tədqiqatlara əsasən) antropoloji tədqiqatlar hər iki ərazidə yaşayan kaspi tili xalqların köklərinin avtohton olduğunu deməyə əsas verir.

Tədqiqatlardan göründüyü kimi, Azərbaycan türklərinin özəyini təmsil edən “kaspi” tipli insanlar hələ eneolit dövründə Cənubi Qafqazda geniş yayılmışdı. Bu tipin Cənubi Qafqaza gəlmə olmasını təmsil edən heç bir əsaslı dəlil yoxdur.

Alban dövləti və yaşayış yerləri haqqında məlumat yazılı mənbələrdə yetərinə olmadığı üçün onun tarixinin bir çox məsələləri ərazidə aparılan arxeoloji qazıntılarla müəyyən olunmuşdu.

Strabon xristianlığı qəbul etməmişdən öncə albanların Günəş, Ay, Yer və Göy tanrılarına sitayiş etdikləri haqqında məlumat vermişdir.

F.C.Məmmədova qeyd edir ki, Alban yazılı mənbələrinin yaranması prosesində əsasən xristian abidələri üstünlük təşkil edirdi və alban ədəbiyyatı qədim Qafqazda olduğu kimi xristianlığa xidmət edirdi [12, 12]. Bəlkə də, məhz bu səbəbdən də digər tayfalara və dinlərə aid olan abidələr haqqında məlumatlara çox az rast gəlinir.

Strabonun verdiyi məlumatlara görə Albanlar daha çox Aya sitayiş etmişlər. [1, 476-477], Bunu da qeyd etmək lazımdır ki, Aya sitayiş türkdilli tayfalar üçün xarakterik olmuşdu, qədim türklərdə Ay-Tangri (Ay tanrısı) sözü mövcud olmuşdur [3, 76]. Gədəbəy rayonunda Maxrasa adlı məbədin qalıqları mövcuddur. Həmin yer “Albaniya tarixi”ndə Astlablur (“Ulduz təpəsi”) adlanır. Maxrasa toponimi fars dilində olub, max “ay”, rous “təpə” deməkdir [3, 76]. Qiyasəddin Qeybullayev Albanlarda Aya sitayişin qədim türk mənşəli olduğunu qeyd edir. Onun “Alban Ay adları barədə” apardığı tədqiqatlar maraqlıdır. O, Alban Ay adlarının sonunda “Nam-ay” adının qədim türk dilində namo “sitayiş”, “təzim”, “diz çökmə” və “ay” sözlərindən olduğunu qeyd edir. Yakutlarda da Aya sitayiş qalıqlarının indiyədək qaldığı, onların dilində Ay “yaradıcı başlanğıc”, “xeyirxaq başlanğıc” mənasında olduğu, Ayın İlahə adının kökünü də “Ay” sözü təşkil etdiyini söyləyir. O, qədim türklərdə də 30 günlük müddəti adı olan “ay” sözünü həm də Ay planetinin adı ilə eyniləşdirilir. Onun apardığı etnoqrafik tədqiqatlardan birində, göstərilir ki, azərbaycanlıların inanclarına əsasən keçmişdə, pis ruhlara qarşı körpələrin yaxasına aypara və nal formalı metal muncuqlar tikilmişdi. O, həmin inancın da Aya sitayişin qalıqlarından biri olduğunu qeyd edir [13, 12-14].

Ərazidə aparılan arxeoloji tədqiqatlar da albanların “Göyə”, “Günəşə” və “Ay”a sitayiş etdiklərini sübuta yetirmişdir.

Belə sitayiş yerlərindən biri də Qax rayonunda yerləşən Kürmük məbədidir. Qədim alban məbədi olan Kürmük hal-hazırda həm müsəlmanların, həm də xristianların ziyarət yeri sayılır. Bu məbəd yeri sakinlərin monoteist dinləri-xristianlığı və islamı qəbul edəndən sonra öz qədim inanclar sistemini unutmadığına əyani nümunədir. Məbəd erkən orta əsrlərə aid Alban monastırının (I-III əsrlər) qədim xarabalıqları üzərində ucaldılıb. Kürmük məbədi yaxınlığındakı yüksək qayalıq ərazidə qədim zamanlarda Ay məbədi mövcud olmuşdur. Bu qədim məbədin qalıqları zəmanəmizə gəlib çıxmışdır. Antik mənbələr, habelə arxeoloji və etnoqrafik tədqiqatlar uzaq keçmişdə həmin ərazidə Ay məbədinin olduğunu deməyə əsas verir. Strabonun İberiya yaxınlığında göstərdiyi, Selena məbədinin yerləşdiyi yer isə Şəki vilayətidir. “Tarixi etnoqrafik məlumatlar onu da göstərir ki, Albaniyanın şimal-qərb ərazilərini əhatə edən, əsas siyasi-inzibati mərkəzlərdən biri olan Şəki vilayəti Ay məbədləri ilə zəngindir. Həmin arenada, müasir Azərbaycanın Şəki-Zaqatala regionunda Ay kultunun izləri bizim günümüzə gəlib çıxmışdır. Bu regionda mövcud olan Kürmük, KİŞ, Komrad, Almatay məbədləri ilkin təyinatına görə qədim albanların sitayiş etdikləri müqəddəs üçlüyə- Göy, Günəş və Ay tanrılarının şərəfinə inşa edilib, sonradan isə, erkən xristianlıq dövründə xristian mərasimlərinin keçirildiyi xristian məbədlərinə çevrilmişdir”.

Şəkinin KİŞ kəndində yerləşən KİŞ məbədinin daxilində aparılan arxeoloji qazıntılar məbədin e.ə.II-I əsrlərə aid Ay-Selena (qədim dövrlərdə Ay tanrısının adı) məbədinin üzərində tikildiyin müəyyən etmişdir. Abidədə antik dövrə aid katakonba tipli qəbirdə “ay” inancını özündə daşıyan öküz buyuzuna rast gəlinmişdi. Göründüyü kimi, Sin (şumerlərin Ay tanrısı) və Sel Ay tanrısı adlarında ümumi bir bağlılıq vardır. Bəlkə də bu iki qədim türk mənşəli Ay adları eyni sözün kökündən götürülmüş və sonradan Selena adı altında, təhrif olunaraq zəmanəmizə gəlib çıxmışdır.

Arxeoloji tədqiqatlar Azərbaycan ərazisində qədim dini ənənəyə söykənmiş ilk orta əsrlər dövrü tayfalarının da Aya etiqad etdiklərini göstərir.

Belə ki, Naxçıvan ərazisində IV Plovdağ adlandırılan yerdə aparılan arxeoloji qazıntılar zamanı aypara formalı tikli qalıqlarına rast gəlinməsi bunu bir daha sübut edir. Həmin ev mərkəzdə tikilib, ətrafı düzbucaqlı evlərlə əhatə olunmuşdu. Çox güman ki, həmin tikili Ay məbədi ilə bağlı olub, ibadət xarakteri daşımışdı.

Qeyd etdiyimiz kimi, Azərbaycanın tədqiq olunmuş bir neçə qədim məbədlərində Göy, Günəş və Ay müxtəlif atributlar vasitəsi ilə birləşərək bir bütövlük əmələ gətirmişdir. Tunc dövründə artıq mövcud olmuş belə məbədlərdən I Maxta, Baba-dərviş, Sarıtəpə və s. göstərmək olar. Həmin

məbədlərdə Günəş aparıcı rol oynasa da, onun memarlıq atributlarında “Ay”ın simvolik işarələri və obrazları yer almışdır. Bu da onu göstərir ki, Azərbaycanın qədim cəmiyyətlərində öz ifadəsini tapmış Ay və Günəş planetləri-ulduzları ibtidai düşüncələrdə özlərində tanrıları ifadə etməklə yanaşı, mifologiya, memarlıq, incəsənət və folklor mətnlərində belə bir-birilərinə bağlılıqlarını itirmədən, hər zaman bir yerdə, yanaşı yer almışlar.

Ay inancı haqqında məlumatlar mixi yazılı mənbələrdən də məlumdur. Qeyd etdiyimiz kimi, qədim Azərbaycan türk tayfaları lullubilər, kutilər səma cisimlərinə, o cümlədən Ay tanrısına sitayiş etmişlər. Lullubilərin Ay tanrısı Sinin adı “Daş sütun abidəsində” olan mixi yazılı mənbədə çəkilir. Kuti hökmdarlarının qısa mətnli kitabələri də mixi yazısı ilə tərtib olunmuşdu. Onlar aya, bərəkət və məhəbbət ilahəsinə sitayiş edir və kitabələrdə bu adların yalnız Akkad adları (İştar və Sin) çəkilmişdi [14]. Araşdırmalardan göründüyü kimi, dini ənənənin davamı alban tayfalarının Aya sitayişlə bağlı inanclarında da izlənilmişdi.

Göründüyü kimi, tədqiq olunan dövrlərdə yaşamış tayfaların dini inanclarının bir parçasına çevrilən və onların fəlsəfi baxışlarının ifadəsi olan Ay kultu ilə bağlı obraz və simvollar şübhəsiz ki, minilliklər boyu dövrün insanların fəlsəfi duyumlarında formalaşmış və sonunda piktoqrafik simvollara və miflərə çevrilərək, maddi və mənəvi mədəniyyətlərdə dərin iz buraxmışdır. Elə həmin səbəbdən də eneolit və tunc dövrü maddi-mədəniyyətində müxtəlif formalarda təqdim olunan “Ay kultu” ilə bağlı təsəvvür və elementlərə nəzər saldıqda, tarixi dövrlərdə yaşamış qədim tayfaların düşüncə və dünyaya baxışlarının tərəqqisinin şahidi oluruq.

Belə ki, alban tayfalarının dini dünyagörüşləri öz kökləri ilə daha qədim dövrlərə söykənir. Ərazidə yaşayan türk tayfalarının mənəvi mədəniyyəti qədim dövrlərə söykənib və islamın qəbul edilməsinə qədər çox allahlılıq (politeizm) dini dünyagörüşləri əsasında formalaşmışdır. Bunu biz, qəbir abidələri əsasında izləyirik.

Nəticə. Azərbaycanın qədim dövr arxeoloji komplekslərini və həmin ərazilərdə formalaşmış mədəniyyətlərin sahibi olan etnik qrupların tutduğu mövqeyi, əsrlər boyu yaranıb-formalaşan mədəniyyətlərin bir-biri ilə varislik bağlılığını, müəyyən etmək mövzusunun aktuallığını şərtləndirən problemlərdəndir. Ərazi haqqında tarixi və arxeoloji mənbələr son nailiyyətlərə əsaslanır və kompleks şəkildə tədqiq olunur bu da mövzusunun daha ətraflı baxılmasının göstəricisidir.

ƏDƏBİYYAT

1. Алексеев В.П. Предки тюркских народов // Наука и жизнь, Москва, 1971, № 5, с.33-37.
2. Гейбуллаев Г.А. К этногенезу азербайджанцев (историко-этнографическое исследование). Том I. Баку, Елм, 1991, 549 с.
3. Грозный Б. Доисторические судьбы Передней Азии // Вестник Древней Истории. Институт Истории Академия Наук СССР. Revue Dhistoire Ancienne. № 3-4, 1940, с.24-45.
4. Дьяконов И.М. Языки древней Передней Азии. Москва, Наука, 1967, 491 с.
5. Климов Г.А. Кавказские языки. Москва, Наука, 1960, 191 с.
6. Мамедова Ф.С. Кавказская Албания и албанцы. Баку, Центр Исследований Кавказской Албании, 2005, 798 с.
7. Страбон. География. Пер. Г.А.Стратановского. Кн.ХI, гл. IV, 8, Москва, Ладомир, 1994, с.470-533.
8. Тревер К.В.Очерки по истории и культуре Кавказской Албании. М.-Л., Издательство АН СССР, 1959, 391с.
9. Azərbaycan tarixi (ən qədim zamanlardan XX əsrədək). Ali məktəblər üçün dərslik: / tərt. ed., Yusif Yusifov və Ziya Bunyadov. C.I. Bakı, Çıraq nəşriyyatı, 2011, 719 s.
10. Qasımova R.M. Azərbaycan xalqının etnogenezi (paleoantropoloji və antropoloji materiallar əsasında). Azərbaycan Respublikası Elmlər Akademiyası Arxeologiya və Etnoqrafiya İnstitutu. Arxeologiya və etnoqrafiya üzrə elmlər doktoru alimlik dərəcəsi almaq üçün dissertasiya işinin Avtoreferatı. Bakı, 1997, s.3-55.
11. Qeybullayev Qiyasəddin. Albanların Ay adları barədə // Tarix və onun problemləri, №3/4, 1999, s.11-15.

12. İbrahimli B.İ. Xaraba Gilan arxeoloji ekspedisiyasının 2017-ci ildə apardığı arxeoloji tədqiqatlar // B.İ. İbrahimli, F.Y. Səfərli, T.F. Xəlilov [və b.]. “2017-ci ildə Azərbaycanda aparılmış Arxeoloji və Etnoqrafik tədqiqatların yekunları” mövzusunda Elmi Sessiyanın Materialları. Bakı, Afpoliqraf, 2017, s.27-28.
13. “Lap qədimlərdən müxtəlif mədəniyyətlərin və dinlərin formalaşdığı Azərbaycan...” ! Məhəbbət Paşayeva: “Spesifik, müxtəlif və zəngin mədəni irsə malikdir” / Xalq Cəbhəsi qəzeti, 2016, 16 mart, s.9. - <http://www.anl.az/down/meqale/xalqcebhesi/2016/mart/481704.htm> [Müraciət tarixi: 05.03.2021].
14. Əliyev Təvəkkül, İbrahimli Bəhlul, Hüseynova Gülanə. Nərgiztəpədə türk-Avşar qəbristanlığı // Azərbaycan arxeologiyası və Etnoqrafiyası jurnalı, 2015, №1, s.117-124. - https://www.academia.edu/30346815/N%C9%99rgizt%C9%99p%C9%99d%C9%99_Av%C5%9Far_q%C9%99bristanl%C4%B1%C4%9F%C4%B1 [Müraciət tarixi: 05.03.2021].

İRADA AVŞAROVA

Associate professor of Baku State University

SPIRITUAL CULTURE OF THE ANCIENT TRIBES OF AZERBAIJAN IN WRITTEN AND ARCHAEOLOGICAL SOURCES

The study of the ethnic and religious affiliation of the ancient tribes that lived in Albania is one of the most relevant and important issues of our ancient history and today. In modern times, thanks to the latest technologies, it is possible to accurately recreate the images of tombs of various types and on the basis of this to make weighty arguments about the ethnic and religious culture of the tribes living on the territory of Azerbaijan. Based on research, it is known that polytheism for quite a long time occupied a dominant place among all beliefs, both before and after the spread of Christianity in this region. The Albanian state that existed on the territory of Azerbaijan since the IV b. c. century was distinguished by ethnic diversity and aroused the interest of many researchers and scientists of the world scale.

Keywords: tribe, polytheism, temple, grave, ethnos, religion.

Məqalənin redaksiyaya daxil olduğu tarix: 05 mart 2021-ci il.

Məqalənin çapa qəbul olunma tarixi: 22 mart 2021-ci il.

Rəyçilər: t.e.d. Qudrət İsmayılzadə, t.e.d. Qabil Əliyev.

ОБЩЕСТВЕННЫЙ СТРОЙ ЭПОХИ КУЛЬТУРЫ СРЕДНЕЙ БРОНЗЫ В АЗЕРБАЙДЖАНЕ

В данной статье рассматриваются вопросы, которые позволяют сделать ряд обобщающих выводов, касающиеся экономического и культурного развития, а также складывания общественных отношений на территории Азербайджана в эпоху культуры средней бронзы. В это время появляются цитадели, где проживало городская знать, жрецы, военачальники. Появление городских центров, способствовало разрастанию племенных союзов, которые обитали на территории Азербайджана, чему свидетельствуют археологические исследования Нахчыване, Гобустане, на Абшероне и других районах.

Ключевые слова: культура, бронза, отношения, поселения, племена.

Введение: Исследование памятников культуры эпохи средней бронзы в Азербайджане, позволяет сделать ряд обобщений и выводов, которые касались экономического, общественного и культурного развития в Закавказском регионе.

Возрождающая численность населения привело к возникновению экономически сильных и независимых крупных союзных племен, которые становились владельцами более обширных территорий. Центры крупных племенных союзов росли и расширялись. Сам характер поселений из общинных селений, превращались в ранние городские центры.

При изучении общественного строя кавказских народов в эпоху бронзы единственным источником являются памятники материальной культуры. Поэтому особое внимание необходимо обратить на планировку и площадь поселений, укрепления, технику строительства, размеры могильников и имеющийся в них инвентарь, обряды захоронения и их зависимость от общественных отношений, разнообразие и качество материалов, полученных в результате раскопок, предметы, связанные с уровнем экономического и культурного развития [1, с.25].

Археологические исследования показывают, что в период куро-аракской культуры эпоха ранней бронзы, когда на Кавказе господствовали патриархально-общинные отношения. Значительно повысилась производительность труда, произошли важные сдвиги и изменения в экономике. Аналогичность изучаемых памятников подтверждает, что в ранний период эпохи бронзы на территории Кавказа, особенно в Закавказье, жили близкие в этнокультурном отношении племена. Их поселения, обряды захоронения, религиозно-идеологические и эстетические взгляды были во многом сходны. Независимое и интенсивное развитие экономики закавказских племен в эпоху бронзы хорошо прослеживается по памятникам Азербайджана Кюльтепе I, Кюльтепе II, Бабадервиш, Каракелектепе, Узерликтепе и пр., Армении и Грузии.

Племена, жившие в условиях благоприятных для развития земледелия и скотоводства, обогащались и подчиняли себе более слабые и мелкие племена. Общественные отношения племен постепенно изменялись как внутри племени, так между племенами, утверждались патриархально-семейные отношения. Во главе племени стояли самые богатые и влиятельные представители племен – военный вождь, старейшина, жрец. Жажда племенных вождей к обогащению, стремление защитить себя и свое имущество от вторжения соседских племен вызвали необходимость сооружения укреплений вокруг поселений. В Азербайджане, Армении, Грузии поселения, окруженные укреплениями, появились в III тысячелетии до н.э. Они стали центрами племенных объединений в Закавказье [2, с.35-43].

Изменения в экономике, общественных отношениях нашли свое отражение и в обрядах захоронения. Так, могилы племенных вождей, старейшин и жрецов, богатых ремесленников

начинают выделяться богатством инвентаря. Примером этого являются курганы ранней бронзы в Талыше и Гобустане: в кургане №3 в Гобустане (конец III тысячелетия до н.э.) выявлены 12 камней с изображениями, в головной части которых имелось каменное изваяние. К концу раннего периода бронзы в Азербайджане общинная собственность постепенно идет на убыль, уступив место новым отношениям. Остатки жилищ в поселениях, а также могильники показывают, что в этот период азербайджанские племена, возможно, состояли из крупных патриархальных семей, основанных на парном браке.

Прочная экономическая и общественная база способствовала более интенсивному развитию отдельных отраслей хозяйства, самостоятельному и свободному действию богатых патриархальных семей в экономике [3, с.15-25]. В Азербайджане племена эпохи бронзы в течение тысячелетия не меняли мест своего обитания. В средний период эпохи бронзы они в основном продолжали оставаться на тех же местах. В результате усиления крупных племенных объединений, роста населения, а также угрозы нападения извне вокруг поселений начинают возводиться крепостные стены, некоторые же племена переселялись в неприступные и безопасные горные местности.

Яйлайжные пастбища использовались для скотоводства еще в ранний период бронзы, но этот процесс получил более широкое распространение в средний период. На яйлагах в Кельбаджаре обнаружены остатки круглых жилищ скотоводов относящиеся к III тысячелетию до н.э. (керамика и наскальные изображения) и характерные также для куро-араксской культуры. Множество наскальных изображений на яйлагах Малого Кавказа по мотивам полностью сходны с изображениями на глиняных и металлических изделиях, найденных в поселениях предгорных и равнинных зон [34].

Большое количество остатков костей, найденных в раскопках поселений, показывает, что в средний период эпохи бронзы значительно возросла роль скота, особенно мелкого рогатого, формируется отгонное полукочевое скотоводство. Таким образом, возникает первое большое общественное разделение труда, которое определялось следующим образом: Пастушеские племена выделялись из остальной массы варваров – это было первое *крупное общественное разделение труда* [4, с.18-21]. Получая большие доходы благодаря развитию скотоводства, некоторые племена обогащались, увеличивались площади их поселений. Постепенно они начали занимать главенствующее положение среди соседних племен. Это становилось возможным, с одной стороны, за счет возросшего экономического благосостояния племени, с другой – за счет объединения слабых и мелких племен с более крупными, находящимися в благоприятных экономических условиях. Богатые и крупные племена понемногу вытесняли мелкие с пахотных земель и пастбищ и ставили их в зависимое от себя положение. По мере развития поливного земледелия орошение земель, водные ресурсы и плодородные земли переходили в руки владельцев крупных поселений – старейшин, жрецов и родственников им богатых семей. Таким образом, отдельные поселения объединялись в одно крупное поселение. Это имело место в основном среди близких в этническом отношении и родственных племен. Наряду с этим многие мелкие племена оставались в своих поселениях. Экономическая мощь крупных поселений постепенно росла, получили развитие отдельные виды ремесла – гончарное и ткацкое производство, металлургия. Произошло отделение этих видов ремесла от других видов хозяйства – земледелия и скотоводства, т.е. произошло второе крупное разделение труда.

Интенсивное развитие многоотраслевого хозяйства в крупных поселениях стало причиной сословного деления внутри племени, что привело к изменению характера поселений, т.е. появление поселения городского типа. По данным письменных источников, в каждом стандартном доме проживала малая семья, численность которой составляли 5-6 чел. Поселения сельского типа занимали площадь в 2-3 га. Если предположить наличие в таком поселении около 100 жилых строений в каждом из которых проживала семья из 5-6 чел., то получится, что число жителей поселения составляло приблизительно 500 чел. [5, с.25-28]. Поселения городского типа были более крупными по числу жителей. Так, на территории Нахичевана они делятся по величине на две группы: поселения первой группы охватывает площадь в 6-10 га. Гяуркала в

Шахтахты и Кюльтепе II. Большинство построек в Кюльтепе II состоит из двух трех и четырех комнат. В них в среднем могли жить крупные семьи в составе 8-10 человек. Если учесть, что в этих поселениях примерно насчитывалось около 300-500 строений, то число жителей ориентировочно составляло не менее 2000-3000. Площадь поселений второй группы 30-40 га. Такие крупные поселения найдены на территории города Нахичевани, в Карабагларе и Огланкале. Так, древний город Кадажык (близ с. Карабаглар) занимает площадь более 30 га, а все жилые строения здесь построены из камня. Большинство из существующих в настоящее время в Карабагларе домов (1000) выстроены из камня, полученного после разрушения жилых и крепостных стен Каладжыка, где было более 1000 жилых построек. Это позволяет предположить, что здесь проживало более 5000 человек, что подтверждается и раскопками обширного некрополя в Каладжыке. Примерно только же жителей проживали в городище Огланкала.

Таким образом, в рассматриваемую эпоху в Азербайджане господствовал племенной строй. Внутри племени постепенно росло имущественное неравенство. Особенно это было характерно для поселений городского типа, где к тому же происходило сословное деление поселения. Стоявшие во главе племени старейшины, жрецы и родственные им крупные богатые патриархальные семьи, отделившись от бедных семей племени, селились в определенной части поселения, окружали это место прочными крепостными стенами с башнями, превращая его в цитадель (Кюльтепе II, Огланкала). Вне цитадели жили остальные члены племени, рядовые общинники [6].

Первые городские центры возникли в южных районах Азербайджана, соседствующих с Месопотамией и Малой Азией, - в Приурмийском районе, Нахичевани, в Мильско-Карабахской равнине. В Муганской степи, на Малом Кавказе, в Талыше, Гобустане, на Апшероне и других регионах такие городские центры пока не обнаружены. Наличие оборонительных стен в Узерликтепе и в Каракепектепе показывают, что в общественной жизни племен восточных территорий Азербайджана также произошли большие изменения. Богатые захоронения, обнаруженные в Кызылванке, Шахтахты и Аликемектепеси подтверждают это. Таким образом, усиливалась имущественная дифференциация и зарождались предпосылки классового общества. По мере обогащения старейшин, военачальников упрочивалось их общественное положение, значительно расширялась сфера их влияния.

Процесс объединения мелких племенных союзов, возникших в III тысячелетии до н.э., завершился в рассматриваемую эпоху появлением сравнительно крупных племенных объединений. Каждое из них состояло из нескольких племен, живших на определенной территории. Долины Арпачая, Нахчиванчая, Алинджачая и Гиланчая, разделяющие территорию Нахчиванча на части, были самым благоприятным местом для обитания древних племен. В долине Нахчиванчая широко исследуется один из таких раннегородских центров Кюльтепе II. Обнаруженные на территории Нахичевани поселения и крупный некрополь по своим ремесленным изделиям стоят на уровне Кюльтепе II.

На территории Бююкдуза, Шахтахты и Карабаглара первыми городскими центрами были Гяуркала и Каладжык. В шахтахтинской Гяуркале, как и в Кюльтепе II, была своя цитадель. Вблизи поселения находится некрополь, охватывающий обширную территорию (около 10 га). Гяуркала была центром обитающего здесь племенного объединения. Одно из крупных племенных объединений, населяло большую группу поселений Шарурской равнины, центром которой была Огланкала. Четвертое крупное племенное объединение располагалась в бассейне Алинджачая; центром его была крепость-городище Казанчыкала, расположено несколько севернее Алинджакале.

Торговые связи оказывали большое влияние на экономическое и культурное развитие первых городских центров. Одним из центров племенных союзов, живших в бассейне Куручая и Кенделанчая, был Каракепектепе. Данное объединение было меньшим, чем нахичеванские союзы, и включало примерно от двух до пяти мелких племен. Это подтверждается тем, что поселения той эпохи в Каракепектепе обнесены обычными стенами. Племенные союзы Мильско-Карабахской степи также не были крупными, в этом можно убедиться на примере Узерликтепе. Поскольку крепостные стены его, выложенные из сырцового кирпича, были укреплены

контрфорсами, можно считать, что поселение являлось центром племенного союза. Центром племенного объединения на территории обнаруженных здесь многокомнатных строениях жили семьи, основанные на парном браке, которые вместе входили в состав крупной патриархальной семьи.

Возникновение крупных племенных объединений вело, с одной стороны, к росту числа богатых семей, с другой – к обострению общественных отношений.

Самая большая угроза нападения существовала для территории Нахичевани, по которой проходила граница между Закавказьем и странами Ближнего Востока. Поэтому прочные оборонительные крепости возводились здесь в стратегически важных пунктах – вблизи поселений и в неприступных горах, из числа этих крепостей особенно следует отметить Гяуркала в долине Нахичевана, над перевалом Кызылбогаз, и Чалханкала на правом берегу Джагричая. Дороги с севера от Нахичевани – в Армению, Зангезаур и Карабах – в основном проходит именно здесь.

На севере Нахичевани, вдоль торгового пути, проходившего через Шахтагты-Карабаглар (долина р.Асны), возникли политико-экономические центры, укрепленные мощными крепостями. Археологические исследования показывают, что крепостные сооружения крупных древних городских центров могли возводиться отчасти путем принудительного использования рабочей силы. Так возникли предпосылки образования в средний период эпохи бронзы в Азербайджане раннеклассового общества, когда большинство племен находилось в подчинении у богатых знатных патриархальных семей. Они находились в подчинении у старейшины племени, военачальников и остальной знати. Увеличение производства во всех отраслях – скотоводстве, земледелии, производства во всех отраслях – скотоводстве, земледелии, домашнем ремесле – сделали рабочую силу человека способной производить большое количество продуктов, чем это было необходимо для поддержания ее. Появилась потребность в привлечении новой рабочей силы. Война доставляла ее, военнопленных стали обращать в рабов. Первое крупное общественное разделение труда вместе с увеличением производительности труда, а следовательно, и богатства, и с расширением сферы производительной деятельности, при тогдашних исторических условиях, взятых в совокупности, с необходимостью влекло за собой рабство. Из первого крупного общественного разделения труда возникло и первое разделение общества на два класса – господ и рабов, эксплуататоров и эксплуатируемых.

Непрекращающийся рост производства, а вместе с ним и производительности труда, повышая ценность рабочей силы человека, рабство, на предыдущей ступени развития только возникшее и носившее спорадический характер, становится теперь существенной составной частью общественной системы, рабы перестают быть простыми подручными; из десятками гонят теперь работать на поля и в мастерские. В данную эпоху бронзы бедные семьи, попавшие в зависимое положение от богатых, возможно, уже использовались как рабы. Это способствовало развитию производства на медных и соляных рудниках, строительству относительных каналов, обработке полей вблизи центров племенных союзов. Примером могут служить, возможно, древние каналы Каладжыкархы и Фархадарлы близ Огланкалы нахичеванский соляной – рудник и другие памятники [7, с.10-15].

При раскопках вблизи северной башни крепости Кюльтепе II обнаружены следы войн (разрушения строений, пожары и т.д.). С одной стороны, войны оказывали отрицательное влияние на экономическое развитие Азербайджана, с другой – в связи с необходимостью отражать военные нападения укрепляли внутренние связи между отдельными племенами. Экономически независимые племена, относящиеся к одному и тому же этносу, постепенно объединялись, что в значительной степени ускоряло процесс формирования народностей. В письменных источниках до настоящего времени не обнаружено никаких данных о названиях древних этнических групп, живших в Азербайджане в средний период эпохи бронзы. Но остатки материальной культуры и ряд архаичных топонимов позволяют выдвинуть некоторые соображения по данному вопросу. Так, И.М.Дьяконов куро-араксскую культуру связывает с хуррито-урартскими, этивскими, пронахска-дагестанскими, кутийскими и, возможно, прокартвельскими племенами.

В новейшем исследовании Т.В.Гамкрелидзе и В.В.Иванова данный вопрос находит более подробное освещение с привлечением конкретных лингвистических данных, относящихся к IV-II тысячелетиям до н.э. Авторы отмечают много общего в культуре древней Анатолии, Месопотамии и куро-аракского южнокавказского энеолита. Для энеолита южного Кавказа характерно земледельческо-скотоводческое хозяйство при ведущей роли земледелия: посевы ячменя, пшеницы, полбы, культура винограда, наличие зернотерок, серпов, преобладание в стаде крупного рогатого скота, круглые дома из глинобитного или сырцового кирпича, развитое гончарное производство, зачатки металлургии меди, наличие символических изображений зерна, злаков, солнечного и лунного дисков.

Исследователи неоднократно обращали внимание на упоминания в ассирийских источниках (начиная с XIII в. до н.э.) о стране Мехри и племенах мехри. В связи с этим следовало бы обратить внимание на находящейся недалеко от Нахичевани ойконим Мехри, по всей вероятности, связанный с названием племени мехри.

Вызывает интерес название одной хурритской области – Nahria или Nihra (сравните урартское Nihiriani лежащее к северу от Кашарских гор). Касситы в эпоху бронзы в данной местности не засвидетельствованы, но материальная культура подтверждает наличие их на данной территории. Широко распространены орнамент на керамике (расписной и простой) в виде крестов и ромбов также связан, на наш взгляд, с касситами, хотя они широко известны везде в системе древнего Востока.

В более поздний период, т.е. уже в античное время. Страбон писал об области Каспиана, названной, по имени исчезнувшего к тому времени племени, по которому названы в море, и кавказские горы.

Материальная культура и исследования историков позволяют говорить о том, что если в III и самом начале II тысячелетия до н.э. возможно ведущим на территории куро-аракского региона был хурритский, то со II тысячелетия до н.э. (точное с XVIII в.) – предположительно касситский. К тому же выводу пришли Г.В.Гамкрелидзе и В.В.Иванов, которые отмечают, что в III-II тысячелетиях до н.э., в качестве создателей и носителей куро-аракской культуры до н.э., в качестве создателей и носителей куро-аракской культуры выступали хурритский и южнокавказский этносы.

Результаты археологических исследований показывают, что в средний период эпохи бронзы, т.е. в первой половине II тысячелетия до н.э., в Азербайджане возникли крупные племенные объединения укрепились власть и влияние вождей, племенных жрецов, увеличилось их богатство, что привело к имущественной дифференциации и возникновению раннеклассового общества, возникли первые города-государства, ставшие основными экономическими и культурно-идеологическими центрами крупных племенных союзов.

Заключение. В период культуры эпохи средней бронзы в Азербайджане происходит имущественная дифференциация, которая в конечном счете привела к сложению ранне-классового общества. Здесь стали появляться укрепленные поселения раннегородского типа. Этот период можно считать решающим в дальнейшем развитии на пути к более высокоразвитому обществу.

ЛИТЕРАТУРА

1. Алиев В.Г. Культура эпохи средней бронзы Азербайджана. Баку, Элм, 1991, 252 с.
2. Абибуллаев О.А. Погребальные памятники из поселений Кюльтепе. Баку, Элм, 1961, 190 с.
3. Алиев В.Г. Городище эпохи бронзы // ПИОТ №5 (71). Баку, 1975 г.
4. Алиев В.Г. Кюльтепе и ранний город Азербайджана. АЭИА (1973 г.) Баку, 1974, 200 с.
5. Кесаманлы Г.Б. Культура племен северных склонов Малого Кавказа эпохи бронзы и раннего железа. Дисс. канд. ист. наук. Баку, 1968, 50 с.
6. Массон В.М. Раннеземледельческие общества и формирование поселений городского типа. Ранние земледельцы. Москва, Изд. Наука, 1980, 150 с.

7. Массон В.М. Экономика и социальный строй древних обществ. Л., Изд. Просвещение, 1976, 75 с.

LALANDAR ORUJOVA

PhD, Baku State University

**SOCIAL STRUCTURE OF THE ERA OF CULTURE
OF THE MIDDLE BRONZE IN AZERBAIJAN**

During the culture of the Middle Bronze Age in Azerbaijan there is a social differentiation, which, of course, led to the collapse of the early-class society. Here began to appear fortified settlements of the early type. This period can be considered decisive in the further development of the path to a more highly developed society.

Keywords: culture, bronze, relations, settlements, tribe.

Məqalənin redaksiyaya daxil olduğu tarix: 10 mart 2021-ci il.

Məqalənin çapa qəbul olunma tarixi: 22 mart 2021-ci il.

Rəyçilər: t.ü.f.d. Qənirə Pirquliyeva,, t.e.d. Qüdrət İsmayılov.

UOT 902

ƏLİBABA BABAYEV

tarix üzrə fəlsəfə doktoru,

AMEA Arxeologiya və Etnoqrafiya İnstitutunun böyük elmi işçisi

ELMİRA ABBASOVA

tarix üzrə fəlsəfə doktoru,

AMEA Arxeologiya və Etnoqrafiya İnstitutunun böyük elmi işçisi

abbasova1957@mail.ru

ORTA ƏSRLƏRDƏ ABŞERONDA OLAN SƏNƏT SAHƏLƏRİ HAQQINDA

Azərbaycan şəhərləri orta əsrlərdə sənətkarlıq və ticarət mərkəzləri idi. Yazılı qaynaqlar bu barədə az məlumat verir, lakin arxeoloji materiallar orta əsr şəhərlərində sənətkarlığın və ticarətin inkişafını sübut edir. İçərişəhərin XI-XV əsrlərə aid əsərləri memarlıq abidələri kimi məscidlərdə və divarlarında, dəyişdirmə yerlərində, evlərin və s. hörgü və daş işləmə sənətkarlığın olduğu haqqında məlumat verir. Bakı liman şəhəri kimi XI-XV əsrlərdə ticarət əlaqələrinin inkişafında əhəmiyyət kəsb etmişdir. Ticarət yolları Bakıdan cənuba və Bilgəhdən şimala doğru gedirdi.

Açar sözlər: Abşeron, sənətkarlıq, saxsı, ticarət.

Giriş. Feodal münasibətlərinin inkişafı, əmək bölgüsü, sənətkarlığın və ticarətin yüksəlişi ilə əlaqədar X əsrdə Arran və Azərbaycanın şəhərlərində əmtəə istehsalı artır. Bu dövrdə Bərdə, Bakı, Gəncə, Beyləqan, Şamaxı, Şabran, Şəmkir, Naxçıvan, Ərdəbil, Mağara, Təbriz kimi şəhərlər iri ticarət mərkəzlərinə çevrilirlər. Bu şəhərlərin sənətkarları qızğın ticarət gedən bazarlar üçün mallar istehsal edirdilər. Bir qismi Arran şəhərlərində hazırlanan gözəl nazik şüşə qablara, şirli keramikaya, ipək parçalara, xalçalara, gümüş və qızıl məmulatlarına feodal əyanları arasında böyük tələbat var idi. Arran şəhərləri bir çox malların istehsalı və satışı sahəsində ixtisaslaşmışdı ki, bu da onlarda çoxlu sənətkarların cəmləşdiyini göstərirdi.

Beynəlxalq ticarət yolları üstündə duran Şirvan şəhərləri Bakı, Şamaxı və Dərbənd Xilafəti bir sıra Şərq və Qərb ölkələri ilə ticarət əlaqələri bağlayaraq, özləri də bu ticarətdə fəal iştirak edirdilər. Beynəlxalq ticarət yollarının qovşağında yerləşən Bərdə, Naxçıvan kimi şəhərlər bütün yaxın Şərqi ən böyük ticarət və sənətkarlıq mərkəzlərinə çevrilərək öz əhəmiyyətini demək olar ki, X əsrin birinci yarısının sonunadək saxlamışdılar.

IX əsrə aid numizmatik tapıntılar arasında Bakı ərazisində, liman körpüsü yaxınlığında dənizdən torpaq çıxarılarəkən təqribən 7-8 metr dərinlikdə tapılmış bir sikkəni qeyd etmək olar. Suyun altından kəsildiyi yer göstərilməyən h.207 (822-823)-ci ilə aid qızıl dinari çıxarılmışdır: I-aşağıda məsrur; II-yuxarıda qalab; aşağıda I Ziyadətullahın adı - h.201-223 (817-838)-cü illər (5, 24).

Bakıda Abbasi xəlifələrinin kəsdiyi qızıl, gümüş və mis pullar işlənmişdir.

Xəzər dənizinin sahili ilə Bakı və Dərbənd limanlarından keçərək Xəzər və türk torpaqları ilə şimala gedən yolun da böyük ticarət əhəmiyyəti var idi. Başqa bir mühüm yol Bərdədən Ərdəbilə və İrana, habelə Bərdədən Dvinə, oradan da Suriya və Mesopotamiyaya gedirdi. X əsrin sonlarında bir sıra ərəb mənbələrində Bakı artıq Xəzər dənizində beynəlxalq tranzit ticarətində mühüm əhəmiyyət kəsb edən liman kimi qeyd edilir.

1971-ci ildə Bakı yüksəkliyinin cənub-qərb yamacında İçərişəhərdə aparılan arxeoloji qazıntı zamanı qaya üzərində tikilmiş bina qalıqları aşkar edilmişdir. Qayada məişət qablarını əvəz edən çoxlu kasavari çuxurlar, həvəngdəstələr, çənlər oyulmuşdur. Qobustandakı kasavari oyuqlara oxşayan bunlar, Bakı şəhərinin erkən dövr tarixinə aiddir. Şirvanşahlar sarayının ərazisinin şərq tərəfində qayada sal daşlarla örtülmüş və üstündə binalar tikilmiş müxtəlif çuxurlar qazılmışdır. Qobustandakı bənzər kasavari oyuqlar Şirvanşahlar sarayının bünövrəsi altındakı qayada və İçərişəhər ərazisində, Bakı təpəsinin şərq ətəyində (Məmmədyarov və hərbi küçələrinin kəsişdiyi yerdə) və köhnə Bakı qalasından bir sıra digər məntəqələrində də aşkar edilmişdir. Bütün bunlar onun ərazisinin çox qədim (VIII əsrdən xeyli əvvəllər) yaşayış yeri olduğunu göstərir (4, 51-52).

Dulusçuluq sənətinin inkişafına təkan verən başlıca şərtlərdən biri yerli xammalın olmasıdır. Bakı üçün səciyyəvi olan boz-sarı keramika Bakı şəhərinin həndəvərində və Abşeronda olan yerli sarı gil xammal yataqlarından istifadə olunduğunu göstərir .

Aşkar edilən arxeoloji materiallar keramika bardaqlardan, çıraqlardan, kasa və küpələrdən ibarətdir. Bardaqların boğaz hissələri və boğazı müxtəlif düz və dalğalı xətlərlə bəzədilmişdir. Qabların müəyyən hissəsini ştamplamaq üçün qəliblərlə birlikdə qırmızı naxış vurulmuş sarı rəngli basmaqəlib bardaq tapılmışdır. Bu həmin keramikanın hazırlandığı gilin Abşeronda çıxarılan yerli mənşəli xammal olduğunu göstərir. Şirli keramika nümunələri tutqun şəffaf şirin altında anqob və manqanla naxışlanmış camlar, kasalar nəlbəkilər, bardaqlarla təmsil olunmuşdur.

Qabların möhürləri Şabran, Gəncə, Beyləqan, Qəbələ və b. şəhərlərdən fərqli olaraq, Bakı üçün səciyyəvi dörd, altı, səkkiz və çoxlənclikli palmetlərdən, habelə kvadrat və romb şəkilli şəbəkələrdən, konsentrik dairə və spirallardan ibarətdir. Üçbucaqlı altlıqların, qabları bişirmək üçün üzərində şir sızmasının və altlığın millərinin izləri qalmış silindrik gil qəliblərin tapılması da bu keramikanın yerli mənşəli olduğunu göstərir. Həmin ərazidə aparılan arxeoloji qazıntılar zamanı dulusçuluq istehsalı şlakı, dağılmış dulus kürələri və zay keramika qalıqları tapılması da bu saxsı qabların yerli, Bakı istehsalı olduğunu göstərir. Bu sahədən nazik şüşə məmulat-kuzə, vaza, badə, flakon, kiçik əczəxana və ətriyyat qabları, naxışlı işlənmiş və burulmuş, əlvan rəngli-mavi, göy, yaşıl və s.–dəyirmi və oval qolbaqlar, şüşə muncuq qırıqları tapılmışdır. Şüşə məmulat hazırlanmasında xammal kimi Bakı yaxınlığındakı Xırdalan kəndindəki qumdan istifadə edilmişdir.

Şirvanşahlar sarayının 3 nömrəli sahəsinin qərb hissəsində 4, 5 metr dərinlikdə “qayalar arası” xeyli miqdarda açıq çəhrayı gil qarışıq qumla dolu iri nəhəng daş parçalarından ibarətdir. Qaya parçaları arasındakı yarğanların birində xeyli gil aşkar edilmiş qayanı his basmışdır (yanğın izləri). Bu yarğandan tünd-qırmızı gildən bişirilmiş bardağın boğazı və gövdəsinin bir hissəsi tapılmışdır. Bardağın boğazının forması Yaloylutəpə məmulatlarını xatırladır. Bu cəhət belə bir fikir doğurur ki, həmin bardaq göstərilən sahələrdən tapılmış digər materialdan fərqli olaraq, daha erkən dövrə aid edilmişdir. Məlumdur ki, Yaloylutəpə mədəniyyəti e.ə. III-I əsrlərə aid edilir. Beləliklə, bu qab, ehtimal ki, həmin dövrə aiddir.

Əhali məişətdə şəhərin yaxınlığında və Abşeronda çıxarılan neftdən istifadə edirdilər. Çoxlu miqdarda çıraqların olması, neftdən işıqlandırma vasitəsi kimi istifadə edildiyini göstərir. Şəhərin onunla vahid nahiyə təşkil edən ətrafında bağ və bostanlar var idi. Qazıntı zamanı tündirlərdə çörək yapmaq üçün yandırılan üzüm meynələrinin qırıntıları tapılmışdır.

Şirvanşahlar sarayı ərazisində, əhəngdaşı layları arasında qayada qazılmış otuzdan çoxquyu aşkara çıxarılmışdır. Onlardan 14-ü saray binasının birinci mərtəbəsində, qalanı isə Divanxana ərazisində və saray binasına bitişik meydançalardadır. Həmin quyuların quru olduğu və suyu laylara gedib çatmadığı müəyyənləşdirilmişdir. Onların dərinliyi müxtəlif olub 3 metrdən 15 metrə qədərdir. Ağızlarının diametri 0,7 metrdən 1,3 metrədəkdir. Görünür həmin quyular saray tikilənədək qazılmışdır, belə ki, onların bəziləri saray divarlarının küncündə, bəziləri isə qapı astanasındadır. Bu quyular tərənin sarayın tikilməsindən bir neçə əsr əvvəl yaşamış qədim əhalisindən xəbər verir. Onlardan taxıl və su saxlamaq məqsədilə və zibilxana kimi istifadə edilmişdir. Ehtimal ki, bəziləri həm də kütləvi dəfn yeri olmuşdur (6, 21).

Feodalizm dövründə Azərbaycan şəhərləri sənətkarlıq və ticarətin mərkəzləri idilər. Mənbələr Abşeronda sənətkarlığa dair çox cüzi məlumat versələr də arxeoloji və nüvizmatik məlumatlar burada bütün orta əsr şəhərləri üçün səciyyəvi olan sənətkarlıq sahələrinin inkişaf etdiyini təsdiq etməyə imkan verir. İçərişəhərdəki dövrümüzədək qalmış XI-XV əsrlərə aid memarlıq abidələri mahir bənnalardan, daşyonarlardan, dülgərlərdən xəbər verir. Daş üzərində böyük sənətkarlıqla nəbati və həndəsi naxışlar, habelə, minarələrdə, mehrablarda, məscid divarlarında və başdaşlarında ərəb əlifbası ilə kitabələr həkk edən ustalar var idi.

Arxeoloji qazıntılar zamanı üst və alt daşdan ibarət dən daşları, daş su kəmərləri və digər məişət əşyaları tapılmışdır.

Qədim müsəlman qəbiristanlığında torpaq işləri aparılarkən incəliklə işlənmiş qızıl sancaq, gümüş bilərzik, üç gümüş üzük, gümüş asma, hər birində iki halqavari qızıl sırğa, dörd ədəd içi boş qızıl muncuq, qızıl asmalı qızıl sırğa, asılma muncuqlu iki cüt gümüş sırğa və digər əşyalar

tapılmışdır. Həmin əşyalar oradan tapılmış arxeoloji materiallar və sikkələr (Teymuri və Şirvanşah) XV əsrin əvvəlinə aid edilir.

Şirvanşahlar sarayında şirvanşahlara məxsus türbədə açılmış sərdabələrdən birində altıbucaqlı şəkildə qızıl sancaq tapılmışdır. Onun üz tərəfindəki 7 yuvadan 5-də qırmızı daş, ehtimal ki, yaqut, ortadakı yuvada firuzə var. Yuvaların biri isə boşdur. Həmin sancaq XV əsrin ortalarına aid edilir. Bu cür bəzək əşyalarına Bakı-da və Azərbaycanda indi də rast gəlinir ki, bu da maddi mədəniyyətin və öz sənətini nəsil-dən-nəslə ötürən xalq sənətkarlarının möhkəm ənənələrindən xəbər verir.

Sənətkarlıq, o cümlədən onun dəmirçilik, dulusçuluq, toxuculuq, sikkə kəsmə və s. sahələri daha da inkişaf etmişdi. Bu zəmində mühüm proses- müxtəlif sənətkarlıq sahələrində istehsalın ixtisaslaşması baş vermişdir.

Qərb qala divarları yanında tikinti işləri zamanı qırmızı gildən hazırlanmış sarı və qəhvəyi şirli örtülmüş çoxlu çıraq tapılmışdır. Qala divarlarından bayırda çıraq ustalarının emalatxanaları olmuşdur. Bakı ərazisində böyük miqdarda tapılmış şirsiz sarı və boz gil qablara gəldikdə isə, onlar keramika istehsalı üçün yararlı gil olan Bakı və Abşeronda hazırlanmışdır.

Bakının “İçəri şəhər” adlanan ərazisinin müxtəlif sahələrində uzun illər ərzində aparılmış arxeoloji tədqiqatlar və qazıntılar prosesində aşkar edilmiş zəngin maddi-mədəniyyət nümunələrinin öyrənilməsi göstərir ki, orta əsrlər Bakısı sıx məskunlaşmış şəhər olmuş, burada ticarət və onunla bağlı pul dövriyyəsi, müxtəlif sənətlər və şəhər təsərrüfatının digər sahələri dövrünə görə yüksək inkişaf dərəcəsinə çatmışdı.

Azərbaycanın orta əsr şəhərlərinin hamısında, o cümlədən Bakıda aşkarlanan əşyaların əsas hissəsi dulusçuluq sənəti məmulatlarıdır. Tapılan materialların tədqiqi orta əsrlərdə saxsı qab istehsalının xeyli təkmilləşdiyini sübut edir. Bu saxsı məmulatlarının hazırlanması texnikasının inkişaf etməsi ilə bağlı idi. Bunun nəticəsində yüksək keyfiyyətli məişət və təsərrüfat qabları meydana çıxırdı.

“İçəri şəhər” də aparılan arxeoloji qazıntılar zamanı zəngin şirsiz, boyalı, şirli, çini, fayans, seladon kolleksiyası nümunələri aşkar edilmişdir. Bunların arasında xörək və mətbəx qabları, ərzaq məhsullarının saxlanması və daşınması üçün qablar, tikinti keramikası, su tüngü, uşaq oyuncaqları və b. əşyalar da vardır. XI-XIII əsrlərin çoxsaylı sadə şirsiz saxsı məmulatları arasında basma qəlib naxışlı əşyalar xüsusi yer tutur.

Bu bardaqların və mehtərələrin (matra-flyaqa) sarı boyalı qulp hissələri mürəkkəb və müxtəlif həndəsi relyefli və nəbati naxışlı formada düzəldilmiş və sonra qabın qalan gövdəsi ilə birləşdirilmişdir. 1967-ci ildə, orta əsrlərdə sənətkarlıq məhəlləsinin yerləşdiyi Bakı dikinin şərq yamacında aparılan arxeoloji qazıntılar zamanı basma naxış saxsı istehsalı üçün istifadə olunan qəlib aşkar edilmişdir. Bəzi bardaqların, şar konusvari qabların və cütqulp mehtərələrin tutacaq hissəsi qəlibin özü ilə deyil, kiçik basma naxışları üstədən basılmaqla bəzədilmişdir.

Orta əsr Bakının saxsı məmulatları üzərində basma naxışları əsasən xırda, ağız dar sarı bardaqların, cütqulp mehtərələrin çıxıntılı çevrəsində, qapaqların üzərində, şarkonusvari qablarda və qəlyanlarda rast gəlinir. Naxışların zənginliyinə və müxtəlifliyinə, eləcə də bədii-dekorativ xüsusiyyətinə, kompozisiyasına görə bu növ keramikadan istehsal edilmiş məmulatların çoxu bahalı şirli-minalı qablardan geri qalmır.

Arxeoloji qazıntılarla müəyyənləşdirilmişdir ki, Bakı şəhərinin su təchizatında kəhriz sistemi ilə yanaşı saxsı borulardan-tünglərdən düzəldilmiş su axıdıcılarından da geniş tətbiq olunmuşdur. Saxsı borular bir sıra sənətkarlıq sahələrində və təsərrüfat təyinatlı digər işlərdə geniş istifadə olunurdu. İnşaat keramikasına gəldikdə isə, qeyd etmək lazımdır ki, Şirvan-Abşeron memarlıq məktəbinin əsas inşaat materialı bişmiş kərpic deyil, yerli daş-əhəngdaşı olmuşdur. Burada inşaat keramikası əsasən kaşı ilə-üzlük plitə ilə təmsil olunmuşdur. Müxtəlif formalı mavi, firuzəyi, bəzən də yaşlı rəngli şirli monoxrom kaşı XII-XVIII əsrlər təbəqəsindən aşkar edilmişdir. Mavi şirli müxtəlif ölçülü qırmızı gilli böyük kaşılar XIV-XVII əsrlərin üst mədəni təbəqəsində qeydə alınmışdır (1, 14-16).

Bakıda toxuculuq da inkişaf etmişdir. Abşerondakı çoxlu miqdarda yetişdirilən qoyundan xalça toxunulmasında istifadə olunan yüksək keyfiyyətli yun qırıxılırdı. Bakı və Abşeronda, Əmircan (Xilə) kəndindəki karxanalarda, XVII əsrin əvvəlində səyyahların xatırladıqları gözəl xalçalar toxunurdu. Bakı qalasında, eləcə də Abşeronda boyaqçılıq yunu boyamaq üçün əncir yarpağından, soğan

qabığından zəfərandan və digər bitkilərdən boyaq hazırlayırdılar. Bakıda pambıq parçalar da toxunurdu. Burada kənkənlər, dəyirmançılar, qayıqçılar yaşayırdılar. Burada dabbaqlıq da inkişaf etmişdi. Qoyun və keçi dərisindən papaq, paltar tikilirdi (3, 100-101).

Numizmatik məlumatlar artıq XIV əsrin birinci yarısının sonunda Bakıda h.744 (1343-44)-cü ilə aid üzərində hülakü sülaləsinə mənsub Süleymanın və “Bakuyə” şəhərinin adları həkk olunmuş sikkələr (gümüş dirhəm) kəsildiyini göstərir. Köhnə Poluxin küçəsində (indiki Murtuza Muxtarov – Ə.B.), qala yaxınlığındakı köhnə müsəlman qəbiristanlığından tapılmış gümüş sikkə dəfinəsində h.750 (1349-50)-ci ildə “Bakuyə”də hülakü sülaləsindən Ənuşirəvanın adından kəsilmiş sikkələr aşkar olunmuşdur. Azərbaycanın müxtəlif bölgələrində tapılmış sikkə dəfinələrində Süleyman və Ənuşirəvanın adından Bakıda kəsilmiş sikkələrə təsadüf edilmişdir. Bu, həmin vaxt Şirvanın iri şəhərlərindən biri olan Bakıda zərbcxana olduğunu göstərir. Bakıda gümüş sikkələr XIV əsrin sonu - XV əsrin əvvəllərində kəsilmişdir.

XI-XV əsrlərdə Bakının əlverişli liman kimi əhəmiyyəti artır. Xəzərsahili ölkələrdə ticarət mübadiləsi aparılırdı. Ticarət malları içərisində neft, duz, boyaqotu, ipək var idi. Bu mallar uzaq ölkələrə istər Bakıdan (cənubda) və Bilgəhdən (şimalda) dəniz yolu ilə, istərsə də quru ilə daşınırdı.

Şərq ölkələri ilə Qərb arasında Azərbaycandan uzanıb gedən qədim beynəlxalq tranzit ticarət yolları Abşeron yarımadasının yaxınlığından keçirdi. XI-XII əsrlərdə və sonralar Azərbaycanı Hindistan və Çinlə bağlayan dünya ticarəti cənub magistral quru yolu ilə - Orta Asiya, İran və Azərbaycanın cənub vilayətləri vasitəsilə və şimal yolu ilə - Xəzər sahili boyunca Dərbənd keçidinin yanından ötüb Xəzərlər ölkəsinə və daha uzaqlara- həyata keçirilirdi. Bu, Abşerona ən yaxın yol idi. Digər bir magistral yol Araz vadisi boyunca Suriya və Mesopotamiyaya gedirdi.

Çindən və Hindistandan Orta Asiya vasitəsilə Xəzər dənizinə qədər karvan yolu da var idi. Mallar buradan dəniz, Kür və Rioni çayları vasitəsilə Qara dəniz sahillərinə çatırdılar, oradan isə Bizansa göndərilirdi. Abşeron və Bakı baş ticarət yollarına Bakıdan dəniz sahili boyunca və sonra Kürün aşağı axarına doğru gedən yerli karvan yolu ilə qovuşurdu; başqa bir yol isə Bakıdan şimal-qərbə, yarımadaının orta hissələrinə qədər, sonra birbaşa qərbə doğru gedərək, Qobustandan keçib Şamaxıya çıxırdı (Şirvan yolu deyilən yol). Nəhayət, üçüncü yol ikincidən şimal-qərbə, yarımadaının şimal hissəsi səmtində ayrılır və sonra Dərbəndə gedən baş ticarət magistralı ilə birləşirdi. Bu qədim yollar sonrakı əsrlərdə də öz əhəmiyyətini itirməmişlər. Azərbaycanın beynəlxalq ticarət əlaqələrinin mövcudluğunu həm Bakı ərazisindən, həm də tədaviyə iştirak edən digər şəhərlərdə müxtəlif sikkə dəfinələrinin tapılması da sübut edir.

Ramana kəndində XIII əsrin əvvəlinə aid mis Bizans sikkəsinin qəlpəsi aşkar edilmişdir. Həmin sikkələrin burada tapılması Bakının Bizansla ticarət əlaqələri saxladığını sübut edir. Bu ticarət əlaqələri barədə hələ İstəxri (X əsr) məlumat vermişdi. Kiçik Asiyadan gələn ticarət yolu Araz düzənliyindən keçərək Azərbaycana və İrana gedirdi.

XIII əsrdən başlayaraq, bütün Şərqdə, o cümlədən Azərbaycanda nəbati naxışları Çin rəsmlərinin təsiri altında işlənmiş gözəl saxsı qablar geniş yayılmışdı. Bu qablar “çini” yəni Çin qabı adlanır. Həmin termin bir çox Şərq dillərində, o cümlədən Azərbaycan dilində özünə möhkəm yer tutmuşdur. Bakıda belə məmulat tapıntıları arasında XIV-XV əsrlərə aid, ehtimal ki, gətirilmə qablara təsadüf edilir. Bahalı Çin qablarına Azərbaycanda böyük tələbat var idi: Onlardan Bakı əyanları istifadə edirdilər. Orta əsr Azərbaycan şəhərlərində farfor və seladondan hazırlanmış çini qabların tapılması Çin mallarının Azərbaycana, o cümlədən, Bakıya idxal olunduğunu və XIII-XV əsrlərdə Azərbaycanla Uzaq Çin arasında ticarət və mədəni əlaqələrin mövcudluğunu bir daha göstərir (7, 98-126).

Azərbaycan Hindistan arasında iqtisadi və mədəni əlaqələr nəinki orta əsrlərə, hətta daha qədim zamanlara gedib çıxır. Abşeronun Suraxanı kəndindəki hind məbədi-Atəşgah və Bakının İçərişəhər hissəsindəki XV-XVI əsrlərə aid Multanı karvansarası dövrümüzədək qalmışdır.

2010-cu ildə aparılan arxeoloji qazıntılar nəticəsini Atəşgahın qərb hissəsində 120-140 sm dərinliyinə qədər yanğın yerləri müşahidə olunur. Bundan əlavə burada çoxlu daş qalıqları vaxtilə mövcud olan yaşayış yerlərinin olmasına işarə edir. Tapılan saxsı nümunələri XVI-XVIII əsrlərə aiddir, əksəriyyəti şirsiz küpələrdən, bardaq və boşqablardan, saxsı qəlyan başlıqlarından ibarətdir.

Arxeoloji tədqiqatların nəticələrinə əsaslanaraq demək olar ki, hal-hazırda məbəd kompleksinin memarlıq əsasları XVI əsrin sonundan başlayır. Sonrakı dövrdə hind zəvvarlarının burada məskunlaşması nəticəsində məbədin memarlıq kompleksi tam formalaşır. Daha qədim ilk atəşgah yeri bizim fikrimizcə 100-150 metr müasir məbəd kompleksinin qərb hissəsində yerləşir, hal-hazırda buranın yaşayış sahəsi olduğuna görə bu fikri təsdiq etmək mümkün deyil.

Burada qazıntı prosesində XVI-XVIII əsrlərə aid saxsı qablar və pul nümunələri tapılmışdır. Xanlıq dövrünə və rus imperiyasına aid olan pullar XVIII-XIX əsrlərə aiddir. Niderlandda zərb olunan 1841-ci ilə aid bir qızıl dükat rotondanın cənub-şərq tərəfindən aşkarlanmışdır (2, 170-171).

Şamaxı və Bakıya gələn hind tacirləri ədviyyatla yanaşı, qızıl qiymətinə satılan bahalı Kəşmir parçaları - "tirmə" də gətirirdilər. Bu parçanın qalıqları Bakıdakı Şirvanşahlar sarayının XV əsrə aid türbəsindəki sərdabədən tapılmışdır. Orada, ehtimal ki, İrandan gətirilmə ipək və zərxara parçaların qalıqları aşkar edilmişdir. Hind karvansarası ilə üzbəüz XIV əsrə aid başqa bir karvansara - Buxara karvansarası vardır. Bu, Bakının Orta Asiya şəhərləri ilə ticarət əlaqələri saxladığını təsdiq edir. Şirvanşahlar sarayı ərazisində XIV əsrə aid bürünc Kubacı çıraqlarının tapılması Dağıstanla ticarət və iqtisadi əlaqələrin mövcudluğunu göstərir. Həmin əlaqələr XII əsr şairi Xaqani Şirvaninin məşhur qəsidəsində qeyd edilmişdir.

XIII əsrin birinci yarısında Azərbaycan monqollar tərəfindən istila edildikdən sonra ölkənin iflası, monqol hökmdarlarının qoyduğu ağır vergilər və icarə sistemi nəticəsində sənətkarlığın tənəzzülə uğraması müşahidə olunur. Bakı üçün bu dövr neft hasilatının aşağı düşməsi, ticarətin zəifləməsi dövrü idi. Əgər XIII əsrin axırlarında Qazan xanın (1295-1304-cü illər) islahatları ilə bağlı ölkənin məhsuldar qüvvələrində müəyyən yüksəliş baş vermişdisə, onun ölümündən sonra varisi Olcaytuxanın hakimiyyəti zamanında (1304-1316-cı illər) Qazan xanın fərmanları tədricən öz gücünü itirməyə başladı ki, bu da Azərbaycanın təsərrüfat həyatının yenidən tənəzzül etməsinə səbəb oldu.

Sonralar, XV əsrin əvvəlində Şirvanşahların hakimiyyətinin güclənməsi və onların müstəqil hakimiyyət sürməsi ilə əlaqədar, demək olar ki, bir əsr ərzində Şirvanın və onun ayrı-ayrı şəhərlərinin, xüsusilə Bakı və Abşeronun məhsuldar qüvvələri xeyli inkişaf edərək, bir sıra ölkələrlə ticarət əlaqələrini stimullaşdırırdı.

Şirvanşahlar sarayı ərazisində və qaladan kənarında, onun həndəvərində, eləcə də Abşeronda (Pirşağı kəndi) XV əsrə aid üz tərəfində " Bakuyə" möhürü həkk olunmuş, Bakıda kəsilmiş mis və bürünc sikkələr də tapılmışdır.

Nəticə. Bakıda kəsilmiş mis sikkələrin bəzilərinin üzərində balıq, şir, dəvə, quş və s. rəsmləri çəkilmişdir. Balıq şəkli Şirvanşahlar sarayı ərazisində tapılmış yaşıl şirli boşqabda, həmçinin Qobustan qayalarında da vardır. Maraqlıdır ki, balıq təsvirinə Abşeronda (Maştağa və b. kəndlərdə) indi də evlərin fasadında rast gəlinir. Bunun səbəbini bilməyən Abşeron camaatı onu qədim ənənələrlə izah edir. Yuxuda balıq görən abşeronlu onu var-dövlət əlaməti kimi yozur. Ehtimal ki, balıq Abşeronda ta qədimlərdən totem olmuş və onun təsviri orta əsrlərdə olduğu kimi, bizim dövrümüzdə də davam etməkdədir.

Sikkələrdəki balıq, heyvan və quş təsvirləri ehtimal ki, onların kəsildiyi ili bildirir. Belə ki, monqollar dövründə totem olan heyvanların adları ilə adlandırılırdı.

Nəzərdən keçirdiyimiz dövr feodal şəhərlərinin təkə ticarət deyil, həm də məhsuldar qüvvələrin - xüsusilə neft hasilatı və sənətkarlıq sahəsində - inkişafı ilə bağlı yüksəliş dövrü idi.

ƏDƏBİYYAT

1. Fərhad İbrahimov, Kamil Fərhadov. İçəri Şəhər. Bakı, OKA Ofset Azərbaycan-Türkiyə Nəşriyyat və Poliqrafiya Şirkəti, 2002, 112 s.
2. İ.N.Əliyev, C.İ.Əliyev, İ.V.Sadıqova, C.Ş.Ağayev. 2010-cu ildə Abşeronda arxeoloji işlər. (Türkan yaşayış yeri, Atəşgah məbədi). (Abşeron yarımadası) // Azərbaycanca arxeoloji tədqiqatlar jurnalı, 2010, s.170-171.
3. Sara Aşurbəyli. Bakı şəhərinin tarixi. Bakı, Azərbaycan Dövlət Nəşriyyatı, 1998, 356 s.
4. Ибрагимов Ф.А. Археологические раскопки 1985. На территории Ичеришехер // Иехыфк Археологические и этнографические известия в Азербайджане, Баку, 1986, с.51-52.

5. Пахомов Е.А Клады Азербайджана и других республик и краев Кавказа. Вып. II. Баку, Azərbaycan Dövlət Nəşriyyatı, 1938, 103 с.
6. Левиатов В.Н. К истории дворца Ширваншахов в Баку // Изв.Аз.АН ССР, Баку, 1940, №5, с.21-27.
7. Рагимов А.В. Бакинский клад. Материальная Культура Азербайджана. Вып. III. Баку, Azərbaycan Dövlət Nəşriyyatı, 1953, с.98-126.

ALIBABABABAYEV

Doctor of Philosophy in History,

Senior researcher of the Institute of Archeology and Ethnography of ANAS

ELMIRA ABBASOVA

Doctor of Philosophy in History,

Senior researcher of the Institute of Archeology and Ethnography of ANAS

ABOUT CRAFTSMANSHIP FIELDS OF ABSHERON IN THE MEDIEVAL PERIOD

Azerbaijan cities were craftsmanship and trade centers in the Medieval period. Written courses gived few information about that, but archalologicalmaterials prove development of craftsmanship and trade in the medieval cities.

Artefacts of Icherisheher which dedicated to XI-XV centuries like as architectural monuments give an information about massonry and stone working itshowes that there were craftsman which worked in the mosques and its walls, alters and etc. The impotance of Baku city was crowded in the XI-XV centuries like as port, trade contacts had been developed. Trade ways were to south from Baku and to North from Bilgeh.

Key words: Absheron, craftsmanship, ceramic, tread.

Məqalənin redaksiyaya daxil olduğu tarix: 10 iyun 2019-cu il.

Məqalənin çapa qəbul olunma tarixi: 22 mart 2021-ci il.

Rəyçilər: t.ü.f.d.T.Əliyev, t.e.d. Qüdrət İsmayilov.

ТЕХНИКО-ТИПОЛОГИЧЕСКИЕ ОСОБЕННОСТИ КОСТЯНЫХ ОРУДИЙ ТРУДА ШОМУТЕПИНСКОЙ КУЛЬТУРЫ

Предметом предлагаемого исследования являются особенности производства и использования костяных орудий в неолитических обществах западного Азербайджана на материалах, выявленных в культурных слоях неолитических поселений шомутепинской культуры Гасансу I и II в 2009-2011 гг. Изучение костяного ассамбляжа указанных памятников является основной целью исследования, в рамках которого будет представлена не только типологическая классификация костяных изделий, но также будет уделено внимание технологическим характеристикам артефактов с целью построения хронологических и культурных аналогий. Исследованные поселения относятся к раннему этапу существования шомутепинской культуры, что позволило проследить существенные отличия в типологии костяных орудий и технических приемах, использовавшихся в косторезном производстве по сравнению с более поздними памятниками. Изучение данной коллекции артефактов из органического сырья внесет большой вклад в дело изучения косторезного производства неолитической эпохи Южного Кавказа.

Ключевые слова: Азербайджан, Шомутепе, Гасансу, костяные орудия труда, неолит, поселение.

Введение. Многочисленность и разнообразие костяных орудий труда является отличительной чертой памятников шомутепинской археологической культуры, расположенных на аллювиальных равнинах среднего течения реки Куры (12, с.108). Памятники данной археологической культуры датируются концом VII – VI тыс. до н.э. и относятся к эпохе развитого неолита с устоявшимися традициями присваивающего хозяйства основанного на земледелии и скотоводстве.

Среди исследованных за последние годы поселений неолитической эпохи, памятники Гасансу I и II отличаются богатой коллекцией костяных изделий, что еще раз подтверждает данную особенность памятников шомутепинской культуры. Оба поселения, расположенные на расстоянии 50 м друг от друга были выявлены в 2005 году на территории Акстафинского района Азербайджана Н.А.Муσειбли. Неолитические памятники Гасансу I и II представляют собой круглые в плане холмы, расположенные западнее ущелья реки Гасансу, правого притока Куры. Площадь каждого поселения составляет 0,5 га. Высота первого холма равна 3,5 м, второго – 2,5 м. Доведенный до материкового слоя раскоп площадью в 225 м² на южном склоне холма Гасансу I выявил культурные слои общей толщиной 3,2 м. Два культурных слоя неолитической эпохи на поселениях Гасансу I и II были отделены друг от друга стерильной прослойкой толщиной 15–25 см, что свидетельствует о двух этапах заселения памятника (10, с.40-41). Ранняя фаза заселения памятника датируется 5994 г. до н.э. (14, с.42). Следует отметить, что из основных памятников шомутепинской культуры, изученных еще И.Г.Наримановым в 60-х годах XX века, самым ранним оказалось поселение Шомутепе, датированное 5560[±]70 лет до н.э. (ЛЕ – 631) (11, с.57). Максимальная толщина культурного слоя на втором холме составила 2,5 м. Материал, добытый на обоих поселениях, позволяет относительно синхронизировать оба памятника (12, с. 41).

Обсуждение материала. Великолепные образцы хорошо сохранившихся изделий из кости, рога и другого органического сырья в количестве 251 изделие составляют источниковую базу данного исследования. Каждый предмет коллекции был изучен по следующим параметрам: 1) сохранность, 2) сырье, 3) форма и размеры, 4) макроследы, 5) адрес находки.

Таблица 1.

Категории/сырье	Кость	Рог	Клыки	Ракушка	Всего
Костяные изделия со следами обработки	12	1	-	-	16
Орудия	230	5	-	-	232
Другие	-	-	1	2	3
Всего	242	6	1	2	251

Предложенная в данной работе типология костяных изделий была основана на особенностях морфологии самих орудий и видах использованного сырья. Так как природная форма обрабатываемых костей определяла морфометрические параметры изделий, приемы ее обработки, а значит и внешний вид будущих орудий, при классификации артефактов мы учитывали и этот критерий. Другими словами, типологическая классификация костяных изделий была основана на морфологических свойствах и особенностях, заданных природой, но трансформированных человеком в ходе его жизнедеятельности.

Типологический анализ коллекции. Орудия из кости и рога представлены различными типами орудий: шилья, ложила, струги, шпатели, иглы, трубочки-футляры, молоткообразное орудие. В количественном отношении распределение типов неравномерно: шилья составляют подавляющее большинство коллекции (86%). Остальные типы представлены единичными изделиями. Подобную картину можно наблюдать и на некоторых других памятниках, относящихся к раннему периоду шомутепинской культуры Южного Кавказа (16, р.80; 22, р.18).

1.1. Шилья. Судя по находкам в культурных слоях среднего палеолита возрастом более 70 тыс. лет в пещере Бломбос (Южная Африка) шилья являются наиболее древним из известных типов костяных орудий (19, р.161). Типологически шилья из поселений Гасансу представляют собой костяные орудия с одним заостренным концом, оформленные на различных заготовках из органического сырья, которые в процессе работы зажимали между пальцами. Шилья и их фрагменты насчитывают 199 изделий. Полностью сохранившиеся шилья насчитывают 65 экземпляров (33%). 29 изделий (15%), фрагментированных еще в древности, возможно, в ходе утилизации, не были учтены при исследовании.

По размеру шилья были разделены нами на три категории: мелкие (до 6 см в длину), средние (от 6 до 9 см в длину) и крупные (больше 9 см в длину). Самое миниатюрное шило в коллекции имеет длину равную 4,5 см, а самое крупное – 11,8 см. Половину коллекции по количеству составляют шилья средних размеров.

В зависимости от использованной заготовки шилья были разделены на несколько типов:

1.1.1. Шилья, оформленные на трубчатых костях мелкого рогатого скота с сохраненным эпифизом (55%; 94 экземпляра из 170) (5, с.37, рис.1-4). Удалось идентифицировать дистальные и проксимальные концы метатарсальных и метакарпальных костей, дистальные концы большеберцовой кости. Орудия данного типа представляют собой продольные половинки трубчатых костей мелкого рогатого скота с полностью или частично сохраненным эпифизом. Оформленные на трубчатых костях взрослых особей шилья имеют выразительную базальную часть, образованную валикообразным эпифизом (5, с.37, рис.1, 2).

1.1.2. Шилья, оформленные на костяных пластинах (43%; 73 из 170). Данный тип шильев состоит из орудий, изготовленных на продольно расщепленных фрагментах трубчатых костей, в основном крупного рогатого скота. Данный вид сырья позволял изготавливать длинные шилья (5, с.37, рис. 5, 8-10).

1.1.3. Шилья, оформленные на полых костях птиц (2 экземпляра) (5, с.37, рис. 6, 7). Изделия имеют вид тщательно отделанных инструментов с сохраненным эпифизом в базальной части. Корпус орудий отполирован и залощен от использования. Одно из них имеет длину 5,7 см, а второе – 8,5 см.

1.1.4. Шилья, оформленные на роговых пластинах (1 экземпляр). Четвертый тип представлен массивным, длинным шилом, изготовленным из роговой пластины. Длина его 10,5 см, толщина чуть более 1 см. Корпус шила имеет четырехгранную форму, а массивная рабочая часть длиной около 4 см имеет округлое сечение, постепенно сужающееся к точке жала. Поверхность орудия гладкая, залощенная. Острие шила имеет ступенчатую форму, точка жала отсутствует (Рис.2-1).

Корпус костяных шильев имеет несколько вариантов обработки: 1) плавно сужающийся к дистальному концу, аккуратно затесанный корпус; 2) прямой корпус с четким разграничением медиальной и дистальной зоны; 3) корпус с округлым поперечным сечением (стержневидный). Согласно проведенным подсчетам древние мастера старались создавать равномерно сужающиеся шилья. Такой вариант обработки медиальной части встречается в два раза чаще, чем второй. Стержневидный корпус имеют лишь 9 предметов коллекции. Рабочая зона или жало костяных орудий, по форме напоминающее приостренную лопаточку, формировалось косыми срезами латеральных сторон диафиза. Ассиметричное оформление рабочих зон преобладает над симметричным. В единичных случаях жало имело форму стержня (Рис.2-3.). Можно выделить следующие варианты оформления рабочих зон:

Орудия с коротким игловидным жалом (Рис.1-3)

Орудия с удлинённым игловидным жалом (Рис.2-2)

Орудия со ступенчатым жалом (сосцевидным) (Рис.2-3)

Орудия с притупленным рабочим краем.

Точка жала костяных шильев также демонстрирует разнообразие форм. В одних случаях – это результат утилизации, а в других – функциональная необходимость. Функционально шилья или заостренные орудия, использовались для различных операций, среди которых можно выделить: прокалывание (шило), сшивание (игла), закрепление (булавка) и плетение корзин или циновок (кочедык). Исследователи отмечают два основных направления в использовании шил: для перфорации кожи и шкур и плетения корзин (18, р.54). Работа с кожей приводила к образованию жирной заполировки на костяных орудиях, кроме того в местах контакта с обрабатываемым материалом происходило изменение цвета кости (осветление). Обязательным атрибутом проколки, бывшей в употреблении, является скругленный по периметру и заполированный рабочий край (8, с.91). Как показали опыты с экспериментальными шильями, вышеописанные изменения происходили уже через 3 часа работы с кожей (9, с.238).

Находки остатков циновки и следы плетения на днищах керамических сосудов убедительно свидетельствуют в пользу существования плетения из растительных волокон на поселении Гасану I и II в данную эпоху (10, с. 41-43). Для работы с нитями из растительных материалов использовались кочедыки из кости, выделение которых среди морфологически выделенных шильев возможно лишь путем проведения трасологического анализа.

Орнаментация. «Рукояти» 4 орудий первого типа, сформированные на валикообразных эпифизах, имеют по 3 насечки, разрезающие латеральный блок головки эпифиза и суставной гребень (21, с.58, рис.1-3). Второй пример орнаментации представлен зигзагообразным узором, нанесенным на корпус шила. Две параллельные полосы орнамента, образованные короткими до 0,8 см нарезками, расположены вдоль продольных краев корпуса шила. Орнамент нанесен несимметрично: в левой стороне линий меньше, чем в правой. Согласно адресу находок, обе традиции орнаментации сосуществовали, однако, зигзагообразный узор появился лишь на втором этапе заселения памятника. Жало орнаментированных орудий не отличается от других, что не позволяет выделить их функциональную особенность. Орнамент следует рассматривать как утверждение прав собственности конкретных индивидуумов или изготовителей, которые проявляли через орнамент свою индивидуальность.

Орнаментация на костяных орудиях нечастое явление на памятниках шомутепинской культуры. На двух костяных орудиях из памятника Гаргалартепеси были выявлены схожие нарезные линии, в том числе М-образный знак (2, с.479; 12, с.220, рис.24). Резной и рельефный орнамент украшал замечательные «навершия жезла» из памятника Храмис Диди-Гора (6, с.216-217, рис. 106) и памятника Геойтепе (15).

1.2. Лоцила. Лоцила из памятников Гасансу представлены 7 экземплярами. В соответствии с использованным сырьем было выделено два типа лоцил: **1.2.1.** Лоцила, изготовленные на нерасщепленных ребрах крупного рогатого скота (5, с. 38, рис.11). **1.2.2.** Лоцило, изготовленное на роге марала. Лоцила – скребки определяются овальной, уплощенной рабочей частью, оформленной косым срезом с внешней стороны кости. Рабочий конец орудий и поверхность среза сильно заполированы в ходе утилизации. Использовались данные орудия, предположительно, для мездрения и обработки шкур (волосогонки). Подобные орудия изготовленные в основном из нерасщепленных трубчатых костей мелкого рогатого скота хорошо известны из Шомутепе, Тойретепе (12, с.111) и Кюльтепе (1, с.63). На памятнике Гейотепе, помимо лоцил, оформленных на трубчатых костях, выявлены орудия на остях лопаточных костей крупного рогатого скота (15, р. 294).

1.3. Струги (7 экземпляров) изготовлены на ребрах крупного рогатого скота. Струги использовались в кожевенном и деревообрабатывающем производствах и отличались простой формы и изготовления. Латеральные части орудий сильно изношены и разрушены в ходе утилизации. Подобные следы утилизации свидетельствуют о том, что контактный, обрабатываемый материал был жестким и сухим. Концы ребер, зажатые в обеих руках человека, скоблили по обрабатываемому материалу латеральными частями кости (13, с.160, рис.52-Г). Размеры целого орудия из рассматриваемой коллекции равны 20x3,5 см (Рис. 1-6). Подобные орудия неизвестны на других поселениях шомутепинской культуры.

1.4. «Шпатели» – тонкие, плоские, костяные орудия с лопатообразным рабочим краем (3 экземпляра) (Рис.1-2). Следы использования наблюдаются лишь вдоль узкой кромки рабочего конца и прилегающих латеральных сторон. О функциональном назначении данных орудий без трасологического анализа, судить трудно. Заготовками для них служили продольно расчлененные пластины из трубчатых костей в двух случаях и расщепленное ребро в одном. В коллекции представлены также единичные предметы.

1.5. Молоток. Молоткообразное орудие из полой кости крупного рогатого скота является единственным примером просверленного орудия (21, с.58, рис. 8). Отверстие, сделанное для рукоятки, расположено параллельно лезвию орудия. Рабочее лезвие оформлено косым срезом диафиза кости, негатив которого впоследствии был дополнительно сглажен и пришлифован в ходе утилизации. Обнаружен на глубине 2,4 м. Вопрос заключается в том, что если жители поселения были знакомы с техникой сверления костяных орудий, почему не использовали ее широко? Подобные орудия известны из культурных слоев поселения Гаджи Эламханлы, с той лишь разницей, что выполнены они из рога и не имеют отверстия для крепления (22, р.18). Близкие к ним орудия с отверстиями из памятника Шомутепе были определены И.Наримановым, как топоры и тоже были изготовлены из корневой части рогов оленя (инв.№№ 112, 227, 652) (4, с. 235, табл. 77; с.246, табл.88).

1.6. Полировальник. Данное орудие, длиной 7.7 см имеет выпуклое, дугообразное лезвие толщиной 0,4 см и шириной 1,5 см. Кромочная линия сбита и покрыта притупленными зазубринами. Изготовлено на пластине из трубчатой кости. Вся поверхность кости полирована, имеет темный цвет. На ней видны следы шлифовальной обработки.

1.7. Костяная трубочка-футляр. Длина ее составляет 10 см, толщина кости ~1,5 см (Рис.1-5). Эпифизы полой трубчатой кости в процессе обработки были удалены на обоих концах. Поверхность изделия гладкая, полированная, без следов переоформления. Три подобных изделия из птичьей кости известно из поселения Шомутепе (инв.№№42, 196, 295) (4, с.226, табл.70-1, 3, 4). Встречаются они и на поселениях в Восточной Грузии (6, с.215, рис. 104; с.219, рис.108). Функциональное назначение данных изделий не всегда удается определить. Чаще всего, в археологической литературе, они рассматриваются как игольники –

футляры для костяных игл. Из детского погребения на памятнике Чалагантепе известна костяная трубочка-футляр, в которой оказались шнурок, медные и костяные бусы (12, с.116).

1.8. Зубчатое изделие. Костяное орудие, было оформлено на более толстом конце реберной кости, длиной 18,5 см (21, с.58, рис. 7). Зубья с треугольным основанием вырезаны небрежно. Поверхность кости заполирована в ходе использования. Подобные шпатели с зубчатым краем могли использоваться как в кожевенном производстве, так и в керамическом (8, с.95). Предметы с зубцами были обнаружены на многих поселениях шомутепинской культуры, таких как Шомутепе, Бабадериш, Гаргалартепеси, Имирис гора, Арухло и в ранне-бронзовых слоях памятника Кюльтепе (1, с. 298, табл. XVIII, 1, 2), однако прямых аналогий установить не удалось.

1.9. Лопатка. Среди костяных орудий присутствует изделие, размерами 9,3x7,6 см, оформленное на лопаточной кости мелкого рогатого скота (Рис.1-1). Ость лопатки была удалена, губчатое вещество в ней разрушено. Четких представлений о функциональном назначении данного орудия у нас нет, как и аналогий. Из материалов археологических раскопок известны находки струг из обработанных лопаточных костей мелкого рогатого скота, которые использовались для обработки кожи (3, с. 247), однако выглядят они иначе.

1.10. Игла. Фрагмент предположительно иглы, длиной 4 см. Орудие, оформленное на тонком стерженьке, имело округлое сечение диаметром 0,3 см. Сохранилась лишь медиальная и часть рабочей зоны орудия. В целом, иглы редко встречаются на поселениях шомутепинской культуры Гянджа-Газахского региона Азербайджана (12, с.113). Относительно многочисленны иглы на поселениях Восточной Грузии, таких как Имирис-гора, Арухло, ХрамисДиди-Гора (6, с. 215-221, рис.104, 106-110).

1.11. Подвеска. Среди находок неутилитарного назначения на памятнике Гасансу I можно отметить подвеску, изготовленную из клыка кабана (Рис.1-4). Крепление происходило за счет вырезанных в проксимальной части зуба поперечных насечек. Подобный вариант крепления подвески встречен на украшении из памятника шомутепинской культуры Акнашен-Хатунарх (Армения) (17, р.218, fig. 14-1/2). Немногочисленные подвески из зубов диких животных, выявленные на других памятниках шомутепинской культуры имели отверстия для крепления (7, с.153-154). Других украшений обнаружено не было.

1.12. Рукоятки из рога. 4 экземпляра заготовок из рога различных размеров в диапазоне от 7 до 10 см в длину имеют следы резания и рубки. На трех из них в местах слома сохранилась часть небольшого отверстия, сделанного в губчатом веществе. Возможно, это были заготовки рукояток для орудий.

Неопределимые в силу фрагментарности или плохой сохранности орудия (11 экземпляров), а также предметы, относящиеся к заготовкам для оформления орудий (12 предметов), объединены в соответствующие подгруппы.

Сырьевая база костяной индустрии. Сырьевым источником косторезного производства на поселениях Гасансу выступало хорошо развитое скотоводство. Почти 99% обнаруженных в ходе археологических раскопок остатков фауны принадлежит домашним животным – коровам, овцам и козам (21, р.44). На поселениях Гасансу при изготовлении костяных инструментов древние мастера руководствовались определенными стандартами при выборе органического сырья. Использовались в основном, трубчатые кости конечностей, в частности, метаподии (метатарсальные и метакорпальные кости) и акроподии мелкого, реже крупного рогатого скота, ребра, лопатки, челюсти, рога животных, а также полые, трубчатые кости птиц. Природная обусловленность заготовок создавала условия для стандартизации производства костяных орудий. Несомненно, что необходимый сырьевой материал систематически отбирался на изучаемых поселениях, в частности из пищевых остатков. Использование рога в качестве сырья на поселениях Гасансу носило ограниченный характер (2,5%). Наличие изделий из рога марала свидетельствует об использовании также лесных ресурсов, добываемых посредством охоты. Некоторые технические приемы, в частности использование продольных половин диафиза костей при оформлении шильев, на наш взгляд говорит о рациональном использовании сырья жителями изучаемых поселений.

Технические приемы обработки органического сырья. Для создания серии артефактов из различных видов органического сырья, на поселениях Гасансу древними мастерами косторезного дела применялся единый комплекс технологических приемов обработки: ударная техника, поперечный облом по предварительному пропилю, продольное и поперечное раскалывание, резание, строгание, скобление, пиление, нанесение насечек и зигзагообразного орнамента (Рис.2, схема 1). Признаков широкого применения техники сверления кости на исследуемом поселении выявить не удалось. Согласно анализу поверхности изучаемых изделий и сведениям о скелете конечностей мелкого рогатого скота большинство шильев было изготовлено в «технике прорезания паза и раскалывания» («groove and splinter technique»). Схема изготовления шильев на трубчатой кости метаподия представлена на схеме 2.

По мнению ряда авторов, изучавших костяные коллекции ряда неолитических поселений Азербайджана, производство орудий из кости осуществлялось по принципу «быстро, но продуктивно» или «less time consuming» (20, p. 121; 15, p. 300). Однако, не во всех случаях, можно согласиться с данным мнением. Наличие в коллекции шильев, с тщательно обработанными базальными частями, примеры орнаментации корпуса и рукояти некоторых из них свидетельствуют об обратном. Обработка кости с целью оформления орудий производилась каменными орудиями, в основном, обсидиановыми. Главную роль в косторезном ремесле играли рубящие орудия, пилки, строгальные ножи, резцы, резчики, скобели и абразивы, представленные в каменной индустрии Гасансу I и II.

Заключение. Органическое сырье, представленное в первую очередь костью, активно использовалось жителями неолитических поселений Гасансу I и II на протяжении всего периода их существования. Использование рога носило ограниченный характер. Возможно, более широкое применение рога было связано с развитием земледелия на более поздних памятниках шомутепинской культуры, включая сам эпонимный памятник. Серийность костяных изделий на памятниках Гасансу позволила проследить тенденции развития их формы, характер и эволюцию обработки органического сырья, хозяйственное назначение самих орудий и роль производственных сфер их применения в экономической жизни изучаемых поселений.

Яркой отличительной особенностью памятников Гасансу является отсутствие землекопных орудий из рога и кости, характерных для других более поздних поселений шомутепинской культуры (12, с.109; 5, с.224). Данный факт, наряду с отсутствием керамики, позволил утверждать, что памятник относится к эпохе становления земледелия, то есть к периоду раннего неолита (10, с.43). Помимо этого, значительное преобладание архаичных типов костяных орудий (шильев), отсутствие применения некоторых технических приемов обработки кости (сверление), незначительное использование рога в качестве сырья, по сравнению с более поздними памятниками также подтверждает ранний характер изучаемых памятников.

Таким образом, на основании анализа исследуемых артефактов можно сделать вывод о высоком уровне развития технологии обработки кости, рога и прочих органических материалов у раннеземледельческого населения Азербайджана. Помимо косторезного дела, хорошо было развито кожевенное производство, высокого уровня достигла каменная индустрия региона. Все это говорит о стабильности хозяйства в изучаемую эпоху, когда скотоводство и земледелие создавали комфортные условия для существования ремесел. Разнообразный и совершенный инструментарий свидетельствует не только о мастерстве отдельных производителей, но и об общем высоком уровне жизни населения в эпоху неолита на территории Азербайджана.



Рисунок 1. Гасансу I. Костяные орудия



Схема 1

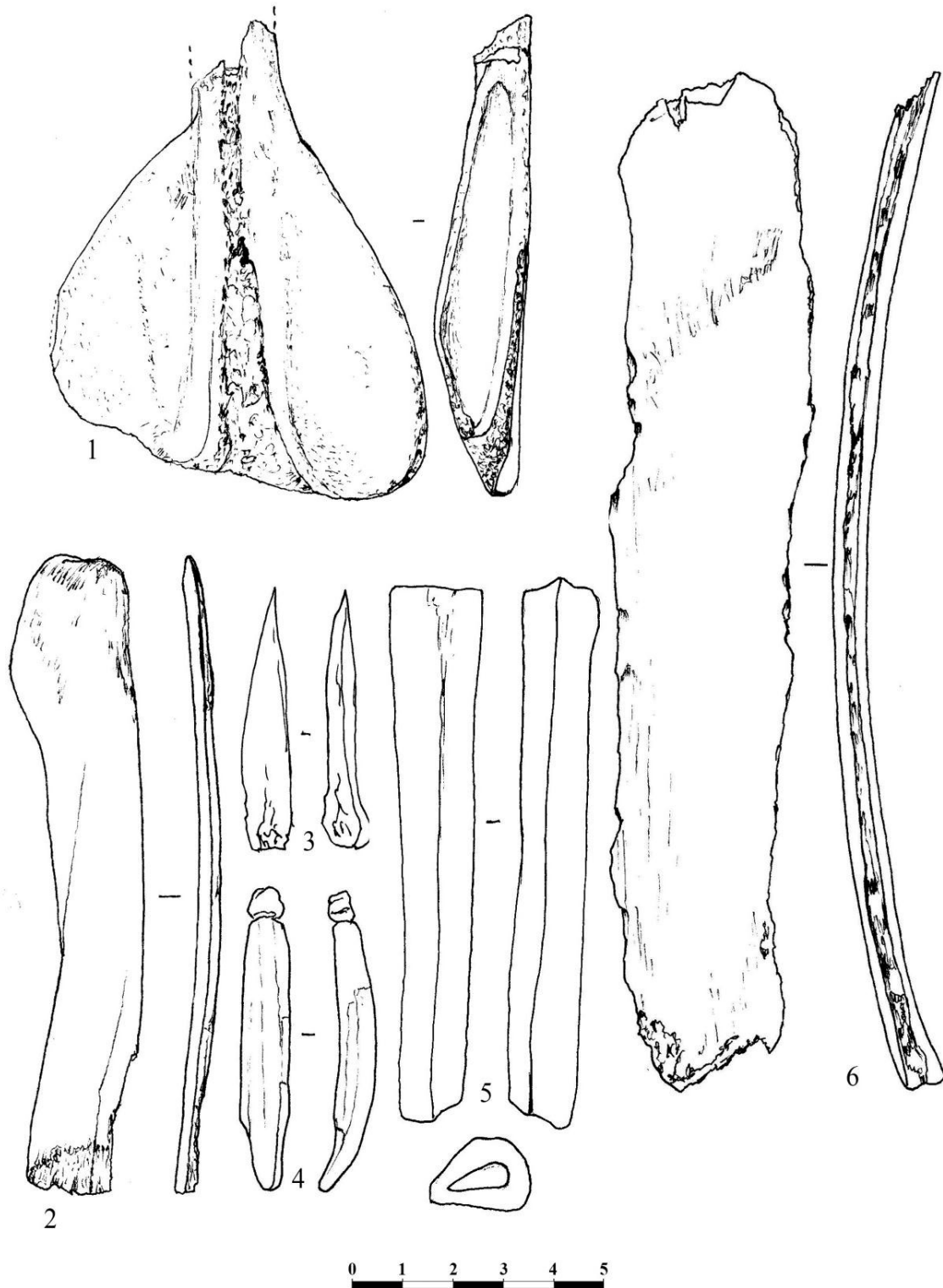

Схема 2

Рисунок 2. Гасансу I. Костяные орудия

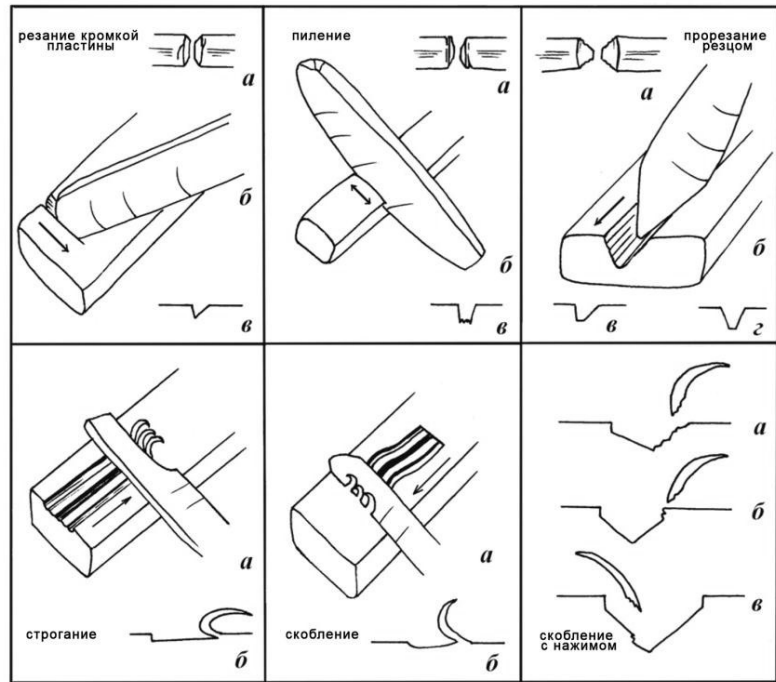
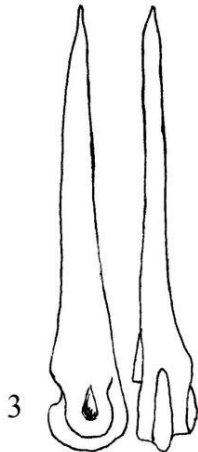
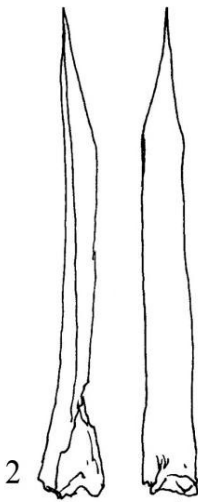
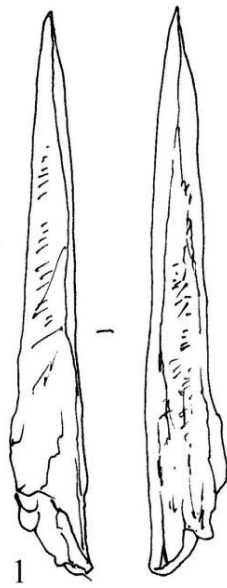
ЛИТЕРАТУРА

1. Абибуллаев О.А. Энеолит и бронза на территории Нахичеванской АССР. Изд-во «Элм». Баку, 1982. 315 с.
2. Аrazова Р.Б., Махмудов Ф.Р., Нариманов И.Г. Энеолитическое поселение Гаргалар-тепеси // Археологические открытия. 1971 год. М., Наука, 1972, с.478-480.
3. Аrazова Р.Б. Костяные орудия труда ранних земледельцев Азербайджана (по материалам поселения Аликемектепеси) / Археология евразийских степей. Казань. 2017, №2, с.246-253.
4. Ахундов Т.И. У истоков Кавказской цивилизации. Неолит Азербайджана. Книга первая. Шомутепе. Баку, Инс. Археологии и Этнографии НАНА, 2012, 386 с.
5. Гейдарова У.Р. Костяные орудия труда памятников Гасансу I и II шомутепинской культуры / «Археологическое наследие Кавказа: актуальные проблемы изучения и сохранения». XXXI Крупновские чтения. 20.04-25.04.2020. Махачкала, Изд. «МавраевЪ», 2020, с. 35-38.
6. Джапаридзе О.М. 1989. На заре этнокультурной истории Кавказа. Тбилиси, Изд-во Тбилисского университета, 1989, 423 с.
7. Кигурадзе Т. Периодизация раннеземледельческой культуры Восточного Закавказья. Тбилиси, Мецниереба, 1976, 136 с.
8. Коробкова Г.Ф., Шаровская Т.А. Костяные орудия каменного века (диагностика следов изнашивания по археологическим и экспериментальным данным) // Археологические вести, 2001, № 8, Санкт-Петербург, с.88-98.
9. Молчанов И.В., Андреева О.С. Диагностика следов изнашивания костяных орудий труда по экспериментально-трассологическим данным // Исторические, философские, политические и юридические науки, культурология и искусствоведение. Вопросы теории и практики. Тамбов, «Грамота», 2016, № 12, Ч.3., с.114-118. - www.gramota.net/materials/3/2016/12-3/30.html [Дата обращения: 12.03.2021].
10. Мусеибли Н.А. Вопрос происхождения шомутепинской культуры в контексте новых раскопок / *Azərbaycanın erkən əkinçilik dövrü abidələri (məqalələr toplusu)*. Bakı, 2012, s.40-50.
11. Нариманов И.Г. К истории древнейшего скотоводства Закавказья // Доклады Академии наук Азербайджанской ССР, том XXXIII, Баку, 1977, № 10, с. 56-58.
12. Нариманов И.Г. Культура древнейшего земледельческо-скотоводческого населения Азербайджана (эпоха энеолита VI-IV тыс. до н.э.). Баку, 1987. 251 с.
13. Семенов С.А. Развитие техники в каменном веке. Ленинград, Наука, 1968, 363 с.
14. Müseyibli N.Ə., Ağalarzadə A.M., Axundova G.K. I Həsənsu və Molla Nağı tərəsi neolit dövrü yaşayış yerlərində 2010-cu ildə aparılmış qazıntıların nəticələri (Ağstafa rayonu) // *Azərbaycanda arxeoloji tədqiqatlar*. 2010. Bakı, 2011, s.39-44.
15. Arai S. The Neolithic bone and antler industry from Göytepe / Göytepe. Neolithic excavations in the Middle Kura Valley, Azerbaijan. Edited by Y.Nishiaki, F.Guliyev. Archaeopress Archaeology, 2020, pp. 293-322.
16. Arimura M., Badalyan R., Gasparyan B., Chataigner C. Current Neolithic Research in Armenia // *Neo-Lithics* 1/10, p. 77-85.
17. Badalyan, R.S., Harutyunyan, A.A., Chataigner, C., LeMont, F., Chabot, J., Brochuer, J-E., Balalescu, A., Radu, V., Hovsepian, R. 2010. The settlement of Aknashen-Khatunarkh. A Neolithic site in the Ararat plain (Armenia): excavation results (2004-2009) / *Türkiye Bilimler Akademisi Arkeoloji Dergisi (TÜBA-AR)* 13, pp. 187-220.
18. Campana D. Natufian and Protoneolithic Bone Tools. The Manufacture and Use of Bone Implements in the Zagros and the Levant. BAR International Series 494, 1989. 156p.
19. Henshilwood Ch. S., d'Errico F., Marean C.W., Milo R.G. et Yates R. An early bone tool industry from the Middle Stone Age at Blombos Cave, South Africa: implications for the origins of modern human behavior, symbolism and language // *Journal of Human Evolution*, 2001, V.41, №6, p.631-678.

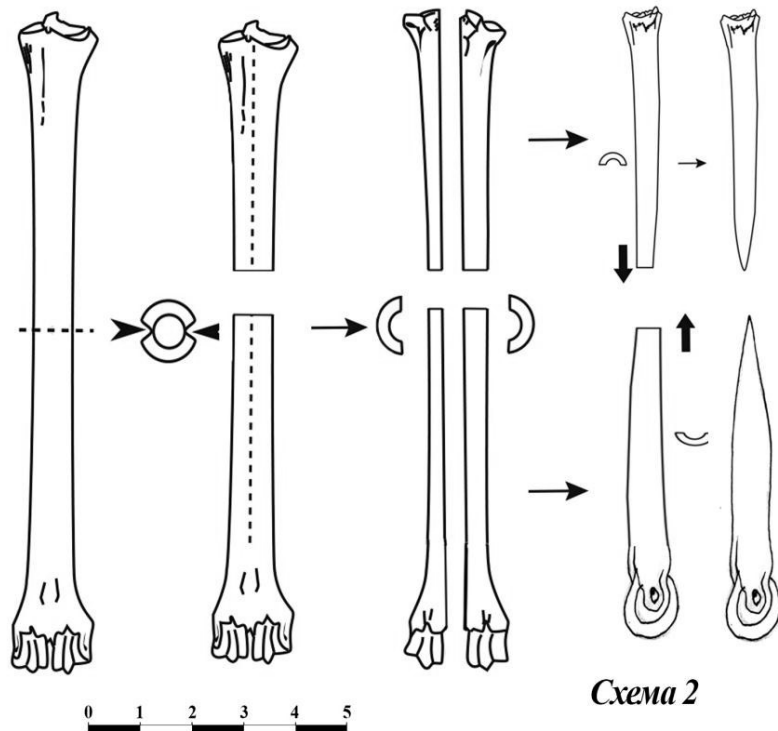
20. Le Dosseur, G. The bone industry from Mentesh Tepe / Ancient Kura 2010-2011: The First Two Seasons of Joint Field Work in the Southern Caucasus, edited by B.Lyonnet, F.Quliev, B.Helwing, T.Aliyev, S.Hansen, and G.Mirtskhulava, pp.119-121.
21. Museibli N.A. The Neolithic Period Hasansu Settlement / Problems of the Archaeology of the Caucasus and Near East. Neolithic – Late Bronze Age. Baku, 2017, p.42-58.
22. Nishiaki Y., Guliyev F., Kadowaki S., Alakbarov V., Miki T., Salimbayov S., Akashi C., Arai S. Investigating Cultural and Socioeconomic Change at the Beginning of the Pottery Neolithic in the Southern Caucasus: The 2013 Excavations at the Haci Elamxanlı Tepe, Azerbaijan // Bulletin of the American Schools of Oriental Research 374, 2015, pp.1-28.

ULVIYA SAFAROVA

Institute Archaeology and Antropology, ANAS

TECHNICAL AND TYPOLOGICAL FEATURES OF SHOMUTEPE CULTURE'S BONE TOOLS

The availability, hardness, standard shape and size of bones, as well as the possibility of processing them with stone tools using various techniques, made bone and horn an important raw material for the manufacture of various tools at the sites of the Shomutepe archaeological culture. The investigation of a rich collection of bone tools from the assemblage of the Neolithic settlements of Hasansu I and II located in the Aghstafa region of Azerbaijan will be a great contribution to the study of the bone industry in the region. Typological and technical analyzes of bone objects helped to identify techniques for processing bone, to reveal the raw material base of bone carving production and economic spheres of their use at the sites of the early stage of the existence of the Shomutepe culture.

Keywords: Azerbaijan, Shomutepe, Hasansu, bone tools, Neolithic, settlement.

Məqalənin redaksiyaya daxil olduğu tarix: 12 mart 2021-ci il.

Məqalənin çapa qəbul olunma tarixi: 22 mart 2021-ci il.

Rəyçilər: t.e.d. Qüdrət İsmayilov, t.e.d. Qabil Əliyev.

AZƏRBAYCANIN GÖYGÖL BÖLGƏSİNİN ERKƏN ORTA ƏSR ALBAN MƏBƏDLƏRİNİN TARİXİ-ARXEOLoji TƏDQIQINƏ DAİR

Qafqaz Albaniyasında xristianlığın ilk yayıldığı və möhkəmləndiyi ərazilərdən biri də məhz Böyük Qafqazın cənub ətəkləri və Kiçik Qafqaz dağlarının şərq ətəkləri olmuşdur. Müasir Göygöl rayonu coğrafi baxımdan Kiçik Qafqazda yerləşən dağlıq rayon olmaqla yanaşı ilk orta əsrlər dövrünə aid dini abidələrin çoxluğu və zənginliyi ilə diqqəti cəlb edir. Bölgənin Balçılı, Zurnabad, Mizrik, Kərəmli, Yeni Zod, Çaykənd, Yeni Göyçə (Əbləh) və başqa kəndlərinin yaxınlığında, eləcə də rayonun sıx meşəlik ərazilərində çoxlu sayda ilk orta əsrlər dövrünə aid qəbir abidələrinə və xristian məbədlərinin qalıqlarına rast gəlinir. Göygöl bölgəsində ilk orta əsr dini abidələrinin zənginliyinə baxmayaraq bu abidələr bütövlükdə kompleks şəkildə tədqiqat obyektinə çevrilməmişdir.

Göygöl ərazisindəki məşhur məbədlərdən biri Band məbədidir. Bu məbəd VI-VIII əsrlər dövrünə aid olmaqla Göygöl rayonunun Yeni Zod kəndindən 15 km şimal-qərbdə, dəniz səviyyəsindən təqribən 2800-3000 metr yüksəklikdə, dağ zirvəsində yerləşir. Göygöl ərazisindəki məbədlərdən biri də Yeni Zod (Azad) kəndinin yaxınlığında yerləşir. Məbədin üç salonu olmaqla iki hissədən ibarətdir. Uzunluğu 17 metr, eni 11 metr, divarın qalınlığı 0,80 metrdir. Yeni Zod məbədinin VII əsrdə inşa edilməsi fikrini irəli sürmüşdür. Bizim fikrimizcə, bu məbəd V əsrdə inşa edilmişdir.

Bölgədə dövrümüzədək daha salamat halda gəlib çıxmış məbədlərdən biri də Çaykənd məbədidir. Bu məbəd Çaykənd-Göygöl yolunun sağında, kəndin yaxınlığında yerləşir. Məbəd sal qaya üzərində inşa edilmişdir, onun uzunluğu 11 metr, eni 7 metr, hündürlüyü təqribən 6 metrdir. Divar boyu xaçlar yerləşdirilmişdir. Məbədin tağbənd formalı qapısı vardır. Qapının sol tərəfində və aşağı hissəsində Alban yazıları və xaçlar həkk edilmişdir.

Açar sözlər: Göygöl bölgəsi, Zurnabad məbədləri, Çaykənd məbədi, Band məbədi, Yeni Zod məbədi, Sınıqkilsə.

Giriş. İlk orta əsrlərdə Albaniyada feodal münasibətlərinin yaranması və inkişafı ölkədə xristian dininin yayılmasına gözəl şərait yaradırdı (6, s.190). Buna görə də Azərbaycanın müxtəlif bölgələrində ilk orta əsrlər dövrünə aid çoxlu sayda məbədlər mövcuddur ki, onların bir qismi arxeoloqlar tərəfindən tədqiq edilmişdir.

Azərbaycanın ilk orta əsrlər dövrünə aid abidələri. Azərbaycanın müxtəlif bölgələrində ilk orta əsrlər dövrünə aid abidələri içərisində Alban xristian dini abidələrinin, kilsə və monastirlərinin xüsusi yeri vardır. Azərbaycan ilk xristian icmalarının təşəkkül tapdığı ölkələrdən biri olmuşdur. Yazılı mənbələrin, xüsusilə Moisey Kalankatuklunun verdiyi məlumatlara görə Qafqazda ilk xristian icmasının və ilk kilsənin əsası məhz Azərbaycanda qoyulmuşdur. Belə ki, yazılı mənbələr və tarixi tədqiqatlar nəticəsində müəyyən edilmişdir ki, Qafqaz Albaniyasında (Azərbaycanda) miladi 56-cı ildə apostol Faddeyin şagirdi, Yerusəlimin ilk patriarxi apostol Yakovun rəsmi səlahiyyətli elçisi müqəddəs Yeliseydən xristianlığı qəbul etmiş albanlar (Azərbaycanın antik və ilk orta əsrlər dövründə əhalisinin siyasi birliyinin ümumi adı. Alban tayfa ittifaqına albanlar, qarqarlar, qıpçaqlar, xəzərlər, hunlar, arsaklar, saklar, tərtərlər, utiqurlar, kutiqurlar və s. kimi türkdilli tayfalar daxil idi.) Qafqazın ilk xristianları idi (1, s.17-18; 7, s.38; 2, s.213-215; 6, s.191). Bu dövrdə Azərbaycanın Cənubi Qafqazda yerləşən tarixi torpaqlarında Qafqaz Albaniyası mövcud idi. Qafqaz Albaniyası Azərbaycan xalqının, onun əcdadlarının yaratmış olduğu bir dövlət olaraq antik və ilk orta əsrlər dövründə mövcud olmuş, e.ə. IV əsrin sonlarında yaranmışdır. İlk paytaxtı antik yunan yazılı mənbələrində dönə-dönə xatırlanan qədim Qəbələ şəhəri olmuş, miladi V əsrdə isə paytaxt Bərdə şəhərinə köçürülmüşdür. Bu dövlət Ərəb xilafəti tərəfindən 705-ci ildə süquta yetirilmiş, nəticə etibarı ilə Azərbaycan Ərəb xilafətinin hakimiyyəti altına düşmüşdür. Bu dövrdən də başlayaraq

Azərbaycanda İslam dini yayılmağa başlamışdır. Buna baxmayaraq Azərbaycanda xristianlıq və Alban katolikluğu uzun əsrlər boyu mövcud olmuşdur. Xristianlıq müqəddəs Faddey, daha sonra isə müqəddəs Yelisey tərəfindən Qafqaz Albaniyasında, onun Çola və Uti vilayətlərində təbliğ edilmişdir. Qafqazın ilk kilsəsinin əsası da məhz Qafqaz Albaniyasının Uti vilayətində Gis adlı yaşayış yerində müqəddəs Yelisey tərəfindən qoyulmuşdur. Qafqaz Albaniyasında miladi I əsrin ikinci yarısında xristian icmalar yaranmış, xristianlıq yayılmağa başlamışdı. Feodal münasibətlərinin meydana gəlməsindən sonra xristianlıq ölkə əhalisi içərisində daha da geniş şəkildə yayılmışdır. Məhz bu dövrdə xristianlıq Albaniyada dövlət dini səviyyəsinə yüksəlmişdir.

Qafqaz Albaniyasında xristianlığın ilk yayıldığı və möhkəmləndiyi ərazilərdən biri də məhz Böyük Qafqazın cənub ətəkləri və Kiçik Qafqaz dağlarının şərq ətəkləri olmuşdur (8,s.138-140.) Müasir Göygöl rayonu coğrafi baxımdan Kiçik Qafqazda yerləşən dağlıq rayon olmaqla yanaşı ilk orta əsrlər dövrünə aid dini abidələrin çoxluğu və zənginliyi ilə diqqəti cəlb edir. Bölgənin Balçılı, Zurnabad, Şəhriyar (köhnə adı Mizrik), Kərəmli, Yeni Zod, Çaykənd, Yeni Göyçə (Əbləh) və başqa kəndlərinin yaxınlığında, eləcə də rayonun sıx meşəlik ərazilərində çoxlu sayda ilk orta əsrlər dövrünə aid qəbir abidələrinə və xristian məbədlərinin qalıqlarına rast gəlinir. Göygöl bölgəsində ilk orta əsr dini abidələrinin zənginliyinə baxmayaraq bu abidələr bütövlükdə kompleks şəkildə tədqiqat obyektinə çevrilməmişdir. Doğrudur, tədqiqatçılardan Arif Məmmədov, Mübariz Xəlilov, Rəşid Göyüşovun ayrı-ayrı əsərlərində haqqında bəhs etdiyimiz abidələr haqqında məlumatlar verilmişdir. Bununla belə bölgənin zəngin ilk orta əsr dini abidələrinin tarixi-arxeoloji tədqiqi aktual olaraq qalmaqdadır.

Göygöl ərazisindəki məşhur məbədlərdən biri Band məbədidir. Bu məbəd VI-VIII əsrlər dövrünə aid olmaqla Göygöl rayonunun Yeni Zod kəndindən (keçmiş Azad və Kamo kəndləri) 15 km şimal-qərbdə, dəniz səviyyəsindən təqribən 2800-3000 metr yüksəklikdə, dağ zirvəsində yerləşir. Məbədin yerləşdiyi ərazi 0,25 hektar sahəni əhatə edən düzənlik yerdir. Məbədin yerləşdiyi yer strateji mövqeyi ilə seçilir və buradan ətraf yerlər açıq şəkildə görünür. Band məbədinin yerləşdiyi dağın ətrafında cənub-şərqdə Gamişdağ zirvəsi, Kəpəz dağı, qərbə doğru Güzgü və Koroğlu zirvələri, Qoşqar dağı yerləşir. Band məbədi Zurnabad kəndindən təxminən 3-4 km, Topal Həsənli kəndindən 6-7 km, Qara Keşiş kəndindən 10 km, Mizrik kəndindən 8 km cənub-şərqdə yerləşir (3, s.26-28.) Məbəd bir növ ətraf kəndlərin mərkəzində ən hündür zirvədədir. Yerli əhali Band məbə-dindən ziyarətgah kimi də istifadə etmişdir. Band məbədi yerli qara daşlardan, çay daşından, Göygöl rayonu ərazisindəki mədən daşlarından əhəng məhlulu ilə inşa edilmişdir. Məbədin inşasında tuf daşlarından da istifadə edilmişdir. Band məbədinin eni 4 metr, uzunluğu 8 metr, hündürlüyü yanalarda 3,5 metr, orta hissədə isə 5,5 metrdir. Məbəd bir nefli kilsədir, iki pəncərəsi, mehrabı və iki şam yandırmaq üçün xüsusi düzəldilmiş yeri vardır. Məbədin divarının eni 0,80 metrdir. Göygöl rayonundakı mövcud digər məbədlərdə olduğu kimi, Band məbədinin də qapısının üstündə sağ və sol tərəfində xaçlar həkk edilmişdir. Band məbədinin içəri hissəsində sütunların alt və üst tərəflərində də xaçlar vardır. Məbədin şimal divarında olan xaçlar istisna olmaqla yerdə qalan xaçlar vaxtilə köçüb bu bölgədə məskunlaşaraq yaşamış ermənilər tərəfindən oyularaq forması dəyişdirilmişdir(3,s.28-30). Yeri gəlmişkən qeyd etmək lazımdır ki, Göygöl rayonundakı kilsələrdə burada çar Rusiyasının Şimali Azərbaycanı işğal etməsindən sonra 1828-ci ildən etibarən çarizmin köçürmə siyasəti nəticəsində məskunlaşdırılan ermənilər Alban kilsə simvollarını və xaçlarını oyma üsulu ilə dağıtmış, onları erməni-qriqoriyan kilsəsinin simvolları ilə əvəz etməyə çalışmışlar. Buna baxmayaraq kilsələrdəki xaçlara və digər simvollara diqqətlə baxanda ermənilərin “əməliyyatları” aydın şəkildə görünür.

Band məbədinin kiçik pəncərəsinin üstündə iki ədəd baş-başa durmuş quş təsviri vardır (3, s.28). Belə təsvirlər Alban dini memarlığında rast gəlinən spesifik elementlərdəndir. Arxeoloji tədqiqatlar zamanı müxtəlif dini abidələrdən baş-başa durmuş quş təsviri aşkar edilmişdir. O cümlədən də qədim Mingəçevir ərazisində 1948-ci il qazıntıları zamanı II məbədin mehrab hissəsinin mərkəzində üzərində alban yazısı həkk edilmiş və qarşı-qarşıya dayanmış iki tovuz quşunun qabarıq formada təsviri verilmiş daş aşkar edilmişdir.

Sınıqkilsə məbədi və Göygöl ərazisindəki digər məbədlər. Göygöl bölgəsindəki ilk orta əsr məbədlərdən biri də yerli əhalinin Sınıqkilsə adlandırdığı məbədlərdir. Bu məbədlər bir-birindən

təxminən 0,5 km aralıda olmaqla Gəncə-Hacıkənd-Göygöl (Hacıkənddən Göy gölə gedən yol nəzərdə tutulur) yolunun sağ tərəfində, yolun üstündə yerləşir. Hər iki məbəd inşa xüsusiyyətlərinə görə eynilik təşkil etməklə yuxarıda haqqında bəhs etdiyimiz Band məbədinə bənzəyir. Ümumiyyətlə Sınıqkilsələr, Yeni Zod məbədi, Çaykənd məbədi, Zurnabad kəndindəki qədim məbəd və Yeni Göyçə kəndinin yaxınlığındakı kilsə bir qayda olaraq inşa xüsusiyyətlərinə görə bir-biri ilə oxşarırlar. Bu kilsələr bir qayda olaraq VI-VIII əsrlərə aid olmuş və məşhur 1139-cu il zəlzələsindən sonra bərpa edilmişdir. Sonrakı dövrlərdə müxtəlif faktorlar nəticəsində dövrümüzə daha çox dağılmış şəkildə gəlib çatmışdır. Sınıqkilsənin şərq tərəfində, yolun alt hissəsindəki kiçik meşəlik ərazidə isə ilk orta əsrlər dövrünə aid böyük qəbiristanlığın bir hissəsi qalmaqdadır. Qəbiristanlıqdakı qəbirlər başlıca olaraq daş sinədaşı olan qəbirlərdir və qəbir daşlarının hamısının üzərində müxtəlif ölçülərdə Alban xaçları-zambaqvari güllü xaçlar vardır. Sınıqkilsə də bir neqli düzbucaqlı formalı kilsə olub, giriş qapısı ilə düz qarşı tərəfində şərqə doğru pəncərəsi vardır. Mehrabın qarşı tərəfində cənuba doğru daha bir pəncərə vardır ki, bu digərindən ölçüsünə görə daha böyükdür.

Göygöl ərazisindəki məbədlərdən biri də Yeni Zod (Azad) kəndinin yaxınlığında yerləşir. Məbədin üç salonu olmaqla iki hissədən ibarətdir. Uzunluğu 17 metr, eni 11 metr, divarın qalınlığı 0,80 metrdir. Məbəd qaya daşı ilə hörülüb. Məbədin özülü qaya üzərində yerləşir. Bünövrəsi çay daşındandır. Üzərində qırmızı rəngli Göygöl daşından üzlük çəkilib (3, s.30). İki cüt düzbucaqlı sütun interyeri 3 nefə ayırmışdır. Sütunlarla paralel olaraq şimal və cənub divarlarının hər birində iki düzbucaqlı pilyastr vardır. Yan neflərdən enli olan orta nef şərqdə ibadət zalının döşəməsindən hündür olan yarım oval formalı apsida ilə tamamlanır. Bu və digər apsidalar məbədin düzbucaqlı çərçivəsindən kənara çıxır. Mehrab apsidasının hər iki yanında düzbucaqlı formalı olub, şərqdə yarım dairəvi apsida ilə tamamlanan pastofori yerləşmişdir. Pastoforilərə yalnız müvafiq yan nefdən daxil olmaq mümkündür. Hər üç apsidanın şərq divarında bir pəncərə yeri düzəldilmişdir. Yuxarı hissəsitəğ formalı bu pəncərələrin hündürlüyü 2,2 m, eni 1 m-dir. Daha bir pəncərə qərb divarında yerləşmişdir. Xristian memarlığı ənənəsinə zidd olaraq məbədə giriş bu divarda yox, cənub tərəfdədir. Cənub nefində, girişdən sol tərəfdə, döşəmənin altında dərinliyi 1,20 m, uzunluğu 2 m, eni isə 1,5 m olan zirzəmi düzəldilmişdir (7, s.131). Məbədin Yeni Zod kəndinə doğru baxan hissəsində 3 ədəd müşahidə dəliyi vardır. Ona nəfəslik, yaxud kiçik pəncərə də demək olar. Məbədin özülü qaya üzərində yerləşir. Məbədin qərb hissəsində divarda çöl tərəfdə Alban yazıları vardır. Məbədin qərbində, təxminən 50-60 metrliyində sandıq formalı qəbirlər vardır. Qəbiristanlığın yaxınlığında sahəsi üç hektar olan yaşayış yerinin qalıqları durur (3, s.30). Bu qəbirlərin yanındakı 3 hektarlıq yaşayış yerində aparılmış kəşfiyyat xarakterli arxeoloji tədqiqatlar nəticəsində əldə edilən materiallar əsasən saxsı qab parçalarından ibarətdir. Bu tapıntılar III-VII və XIII-XV əsrlərə aid edilmişdir (3, s.30, 37). Azərbaycanın (Albaniyanın) xristian dini abidələrinin tədqiqatçılarından M.C.Xəlilov Yeni Zod məbədinin VII əsrdə inşa edilməsi fikrini irəli sürmüşdür (7, s.132). Bizim fikrimizcə, indiki Yeni Zod kəndinin yaxınlığında yerləşən və elmi ədəbiyyatda şərti olaraq Yeni Zod məbədi adlandırılan bu məbəd V əsrdə inşa edilmişdir. Çünki V əsrdə Albaniyada çoxlu sayda məbədlərin inşa edildiyi məlumdur və belə hesab etmək olar ki, Albaniyada V-VI əsrlər xristianlığın intibah dövrü olmuşdur. Bu dövrdə Albaniyada III Mömin Vaçaqan hakimiyyətdə olmuşdur və o, son dərəcə dindar bir hökmdar olmuşdur. Albaniya tarixinin çox mühüm mənbəyi olan Moisey Kalankatuklunun "Albaniya tarixi" kitabında göstərilir ki, III Mömin Vaçaqan ölkədə ilin günləri sayı miqdarında kilsə tikdirmişdir (1, s.202). Yeni Zod məbədi quruluşuna görə üç neqli bazilika tipli kilsədir.

Bölgədə dövrümüzədək daha salamat halda gəlib çıxmış məbədlərdən biri də Çaykənd məbədidir. Bu məbəd Çaykənd-Göygöl yolunun sağında, kəndin yaxınlığında yerləşir. Məbəd sal qaya üzərində inşa edilmişdir, onun uzunluğu 11 metr, eni 7 metr, hündürlüyü təqribən 6 metrdir. Divar boyu xaçlar yerləşdirilmişdir. Məbədin tağbənd formalı qapısı qərb divarında düzəldilmişdir. Qapının eni 0,40 m, hündürlüyü isə 1,35 m, divarın eni 0,80 m-dir. Qapının yanında, sol tərəfdə aşağıda kitabə vardır. Kitabənin üzərində Alban yazıları və xaçlar həkk edilmişdir (3, s.26). Məbədin şərq tərəfində düzbucaqlı çərçivədən kənara çıxmayan yarım dairə formalı mehrab apsidası yerləşmişdir. Məbədin şərq divarının ortasında apsidaya açılan pəncərə vardır. Digər pəncərə yeri məbədin cənub divarındadır. Şimal və cənub divarlarında qarşı-qarşıya iki cüt pilyastr ucaldılmışdır. Bunların bir cütü apsida ilə ibadət zalı arasında, digər cütü isə divarların orta hissəsində yerləşmişdir

(7, s.99). A.Məmmədov Çaykənd məbədi VI-VIII əsrlərə aid etmişdir (3, s.27). Çaykənd məbədi fikrimizcə, quruluşuna görə bir nefli düzbucaqlı formalı kilsədir.

Göygöl rayonunun Zurnabad kəndinin Gəncə çayına doğru kənarında (həm də Gəncə çayının sol sahilində) ilk orta əsrlər dövrünə məxsus məbədin qalıqları vardır. Göygöl rayonunun Zurnabad kəndində, Gəncəçayın sahilində, sıldırım qayanın dibində yerləşən qədim məbəd quruluşuna görə Sınıqkilsə ilə oxşarlıq təşkil edir. Fikrimizcə, bu məbədi də VI-VIII əsrlərə aid etmək olar. Məbədin giriş qapısı qərb divarında yerləşir. Şərq divarında mehrab və onun üstündə isə kiçik pəncərə düzəldilmişdir. Məbədin qapısının yanlarında həm içəri tərəfdə, həm də bayır hissəsində Alban dini memarlığının spesifik xüsusiyyəti olan hörmə naxışlı haşiyə ilə əhatələnmiş xaçlar, dini mötəvilə naxışlar həkk edilmişdir. Məbədin cənub və şimal divarlarında pəncərələr vardır. Həmin pəncərələrin ətrafında divarda naxışlanmış çərçivələrə alınmış xaçlar həkk edilmişdir. Bu məbəd bir nefli düzbucaqlı kilsədir. Həmin məbəddən hava məsafəsilə təxminən 100 metr yuxarıda sıldırım qayanın üzərində, Zurnabad kəndinin içində digər bir məbəd vardır. Bu məbəd Göygöl ərazisində ən böyük və olduqca möhtəşəm bir abidədir. Məbədin qapısı qərbdəndir və qapı ilə üzbəüz, şərqə doğru pəncərəsi vardır. Bundan başqa məbədin həm sağ, həm də sol tərəfində paralel olaraq dörd pəncərəsi var. Məbəd üç nefli, bazilika tipli böyük bir kilsədir. Kilsə qapısının girişində, pəncərələrin ətrafında zambaqvari güllü xaçlar həkk edilmişdir. Bundan başqa qapının sol tərəfində Alban simvolları olan günəş və dünya işarəsi vardır. Məbədin içərisində, baş tərəfində həm sağda, həm də solda geniş formada cübbəxana vardır.

Nəticə. Haqqında bəhs etdiyimiz məbədlərdə tərəfimizdən professor Arif Məmmədovun rəhbərliyi altında arxeoloji kəşfiyyat və tədqiqatlar aparılmışdır. Bununla belə qeyd etmək lazımdır ki, Göygöl rayonu ərazisində tədqiqata cəlb edilməmiş və qalın meşə ərazilərində çoxlu sayda müxtəlif tip ilk orta əsrlər dövrünə məxsus dini abidələr mövcuddur. Yerli əhəlinin verdiyi məlumatlara görə Kəpəz dağının yaxınlığında, Maral gölünün ətrafındakı meşəlikdə üstündə Alban dini motivləri olan zambaqvari güllü xaçlar həkk edilmiş çoxlu sayda qəbirlər və digər abidələr mövcuddur. Bütün bunlar ilk orta əsrlər dövründə bu bölgədə sıx yaşayışın olmasından xəbər verir. Həmçinin rayonun Balçılı kəndinin yaxınlığında yerli əhəlinin “Qız qalası” adlandırdığı qala və qədim yaşayış yeri ilə yanaşı Alban məbədləri vardır ki, bu abidələr arxeoloji baxımdan tədqiq edilməmişdir. Heç şübhəsiz ki, yaxın gələcəkdə aparılacaq tarixi-arxeoloji tədqiqatlar nəticəsində Göygöl rayonu ərazisindəki ilk orta əsr abidələri geniş şəkildə öyrəniləcək, yeni-yeni faktlar üzə çıxarılaçaqdır.

Beləliklə, Kiçik Qafqazın şimal-qərbində dağlıq və dağətəyi ərazidə yerləşən Göygöl rayonu ərazisində erkən orta əsrlər dövrünə aid məbədlərin və qəbir abidələrinin mövcud olması burada erkən orta əsrlər dövründə xristianlığın yayıldığını və möhkəmləndiyini təsdiq edir.

ƏDƏBİYYAT

1. Kalankatuklu M. Albaniya tarixi. Mxitar Qoş. Alban salnaməsi. (Müqəddimə, tərcümə, qeyd və şərhlər akademik Ziya Bünyadovundur.), Bakı, Elm, 1993, 270 s.
2. Məmmədova F.C. Azərbaycanın (Albaniyanın) siyasi tarixi və tarixi coğrafiyası. Bakı, Azərbaycan Dövlət Nəşriyyatı, 1993, 262 s.
3. Məmmədov A.M. Gəncəbasarın Alban dövrü xristian abidələri. Bakı, Ağrıdağ nəşriyyatı, 2000, 56s.
4. Məmmədov A.M. Gəncə və onun ətrafının tarixi-arxeoloji tədqiqi (ən qədim zamanlardan XIX əsrə qədər). Gəncə, Elm, 2008, 297 s.
5. Məmmədov A.M. Qoşqarçay və Kürəkçay hövzəsinin tarixi-arxeoloji tədqiqi. Bakı, Ağrıdağ, 2000, 96 s.
6. Məmmədov T.M. Qafqaz Albaniyası ilk orta əsrlərdə. Bakı, Təhsil, 2006, 400 s.
7. Xəlilov M.C. Albaniyanın xristian abidələri (IV-X əsrlər), Bakı, Xəzər Universiteti nəşriyyatı, 2011, 344 s.
8. Геюшев Р.Б. Христианство в Кавказской Албании. Баку, ЭЛМ, 1984, 191с.

VUSALA AKHUNDOVA

Ganja State University

Doctorate of "Azerbaijan History" department

HISTORICAL-ARCHEOLOGICAL SURVEY ON EARLY MEDIEVAL ALBANIAN TEMPLES OF GOYGOL REGION OF AZERBAIJAN

One of the areas where Christianity first spread and strengthened in Caucasian Albania was the southern slopes of the Greater Caucasus and the eastern slopes of the Lesser Caucasus Mountains. The modern Goygol district is geographically a mountainous region in the Lesser Caucasus, but also attracts the abundance and richness of the early medieval religious monuments. There are numerous medieval tombs and relics of Christian temples in the area near Balchili, Zurnabad, Mizrik, Keremli, Yeni Zod, Chaykend, Yeni Goycha (Ablah) and near other villages, as well as in the densely wooded areas of the region. Despite the richness of the first medieval religious monuments in the Goygol region, these monuments have not become a complex research object.

One of the most famous temples in Goygol is the Band Temple. This temple is located at the top of the mountain, approximately 2800-3000 meters above sea level, to the 15 km north-west of Yeni Zod (Azad) village of Goygol region, dating to the VI-VIII centuries. One of the temples in Goygol is also located near the village of Yeni Zod (Azad). The temple consists of two parts with three rooms. Its length is 17 meters, width is 11 meters, the thickness of the wall is 0,80 meters. It was proposed that the construction of the temple was in the 7th century. In our opinion, this temple was built in the 5th century.

One of the most well-known temples in the region, which has survived even today, is the Chaykend temple. This temple is located on the right side of the Chaykend-Goygol road, near the village. The temple was built on a rock, its length is 11 meters, its width is 7 meters, and height is about 6 meters. Crosses were placed across the wall. The temple has an arched-shaped door. Albanian inscriptions and crosses are carved on the left and lower part of the door.

Key words: Goygol district, Zurnabad temples, Chaykend temple, Band temple, New Zod temple, Sinigilse church.

Məqalənin redaksiyaya daxil olduğu tarix: 09 yanvar 2020-ci il.

Məqalənin çapa qəbul olma tarixi: 22 mart 2021-ci il.

Rəyçilər: t.ü.f.d.M.Tağıyeva, t.e.d. Qüdrət İsmayılov.

QƏBƏLƏNİN XI-XIII ƏSRLƏR ŞİRSİZ KERAMİKASI (DOLÇA TIPLİ QABLAR)

Məqalədə Qəbələnin XI-XIII əsrlərə aid şirsiz keramikasının bir qrupunu təşkil edən dolça tipli qablardan, onların hazırlanma texnologiyasından və əsas səciyyəvi xüsusiyyətlərindən bəhs olunur. Qəbələ şəhərinin Qala və Səlbir ərazilərində aparılmış arxeoloji tədqiqatlar zamanı xeyli sayda dolça nümunəsi aşkar olunmuşdur. Dolçalar həm yastı, həm də dabanlı oturmaq üçün hazırlanıb. Üzərinə naxış vurulmuş dolçaların olması dulusçu ustaların peşəkar olduğunu deməyə əsas verir. Bu səciyyəvi xüsusiyyətlər XI-XIII əsrlərdə Qəbələdə dolça tipli qabların hazırlanmasının həm forma, həm də keyfiyyət baxımından təkmilləşdiyini göstərir.

Açar sözlər: Qazıntı, keramika, dolça, şirsiz, lülək, oturmaq.

Giriş. Xatırladaq ki, Azərbaycanın orta əsr şəhərləri, onların ictimai həyatı və təsərrüfat həyatı barədə barədə həm yerli, həm əcnəbi səyyah və alimlərin əsrlərində geniş məlumat verilmişdir. Orta əsr feodal şəhərlərinin yaranması və inkişafının əsas xüsusiyyəti, şəhərlərin quruluşu, ictimai həyatı, hərbi, strateji mövqeyi, inzibati-idarə üsulu, sənətkarlıq və ticarəti, mədəniyyəti, xarici əlaqələri və şəhər həyatı ilə bağlı digər məsələlər mühüm axtarışlar tələb edən məsələlərdəndir [3, s.3].

IX əsrdən etibarən Azərbaycanın orta əsr şəhərlərində başlanan inkişaf sonrakı əsrlərdə də davam etmişdir. Azərbaycanda orta əsr şəhər mədəniyyətinin görkəmli tədqiqatçısı, professor Q.M.Əhmədov XII və XIII əsrin əvvəllərində Azərbaycan şəhərlərində ictimai əmək bölgüsünün yeni pilləyə yüksəldiyini, onların arasında ixtisaslaşma prosesinin sürətləndiyini, şəhərlərin hər birinin müəyyən əmtənin istehsalında üstün yer tutduğunu, qeyd olunan bu amillərin isə şəhərlərdə sənətkarlığın artmasına və kənd təsərrüfatı məhsullarının satılmasına, ticarətin genişlənməsinə və şəhərlərin inkişafına səbəb olduğunu göstərmişdir.

Azərbaycanın digər şəhərlərində olduğu kimi, Qəbələdə də XI-XIII əsrlərdə keramika istehsalı genişlənir ki, bu da orada şəhər sənətkarlığının yeni bir mərhələyə qədəm qoyduğunu deməyə əsas verir.

Əsas hissə. Məlumdur ki, saxsı qablar hazırlanma texnikasına görə iki əsas qrupa bölünür. Bunlar şirsiz və şirli qablardan ibarətdir. Şirsiz saxsı məmulatı şirli qablardan materialca ucuz və həm də hazırlanma texnikasına görə daha asan başa gəlidiyi üçün, demək olar ki, başlıca olaraq istifadə olunduğu şəhər və yaşayış yerlərində istehsal edilir [2, s.24, 36].

Qəbələ şəhər yerində müxtəlif illərdə aparılmış arxeoloji qazıntılar zamanı aşkar olunmuş şirsiz saxsı qabların bir qrupunu dolça tipli qablar təşkil etməklə yanaşı, bu qablar həm ölçülərinə, həm formasına, həm də naxışlanmasına görə bir-birindən fərqlənirlər. Bu da arxeoloqlara bu tip qabları daha müfəssəl və ətraflı öyrənməyə, onların hansı dövrə aid olmasını, hazırlanma texnikası və texnologiyasını müəyyənləşdirməyə kömək edir.

Şirsiz saxsı qabların, o cümlədən dolçaların bədii tərtibatı zamanı xətti və nöqtəvari naxışlardan, hündəsi ornamentlərdən geniş istifadə olunub. Dulusçu ustalar bildirirlər ki, keyfiyyətli saxsı qabların uzunömürlüklüyü onların hazırlanma texnologiyasından asılıdır. Əslində keyfiyyətli saxsı qabın üstünə ağır bir şey qoyanda o, sınımmalıdır. Saxsılar bir-birinə toxunduqda şüşə səsi verməlidir [4, s.15].

Dolça tipli qabların xarakterik xüsusiyyətləri barədə arxeoloqlar tərəfindən müxtəlif yanaşmalar olmuşdur. Mərhum arxeoloq Q.M.Əhmədov dolça tipli qabların enli boğazının, yığcam gövdəsinin və tək qulpunun olduğunu qeyd edir [3, s.31]. Biz ilk orta əsr dulus məmulatına nəzər salsaq bu dövrdə dolça tipli qabların çoxluq təşkil etmədiyini qeyd edə bilərik. İlk orta əsrlər dövrünün dulusçuluğunu tədqiq etmiş A.Ş.Orucov su üçün işlədilən kiçik həcmli, qara rəngli, üstü yaxşı cilalanmış dolçaların hündürlüyünün 9-10, ağızının diametrinin 5-6, oturmağının diametrinin

isə 4-6 sm olduğunu, qabların qazıma naxışlarla bəzədildiyini, qulpları yarım dairəvi olan bu tip qabların oturacaqlarının yastı, gövdələrinin isə xaşal olduğunu göstərmişdir [5, s.13].

Arxeoloq F.L.Osmanov gil qabların bu növlərinin müxtəlif formalarının Albaniyanın Sultan-kənd, Nüydi, və Gənzə torpaq qəbirlərindən də əldə edildiyini, qara, qırmızı, sarımtıl rəngli və uzunsov hazırlanmış dolçaların və ya dopuların gövdəsinin bir qədər şişkin, boğazının enli olduğunu göstərmişdir. Onların çiyini ilə ağzının kənarını birləşdirən və çiyində halqavari düzəldilən tək qulpları olmaqla, qulpların en kəsiyi dairəvi və lentvaridir. Bəzi dolçaların oturacaqları isə kiçikdir [6, s.82].

Arxeoloq Q.C.Cəbiyev qazıntı materialları içərisində dolçalara tez tez təsadüf olunduğunu, həcme kiçik olduğuna görə onların yaxşı mühafizə olunduğunu, nümunələrdən ən böyüyünün hündürlüyünün 13, ağzının diametrinin 6,5, gövdəsinin daha çox qabarıq hissəsinin diametrinin isə 11,5 sm olduğunu göstərir. Arxeoloq həmçinin, qeyd edir ki, dolça tipli qablardan əsasən su içmək üçün istifadə olunub. Bu qablar həmçinin, süd, şərab və şərab içmək üçün də əlverişlidir [1, s.79].

Qəbələ şəhər yerinin Qala ərazisində son illərdə aparılmış arxeoloji tədqiqatlar zamanı XI-XIII əsrlər dövrünə aid bir neçə dolça nümunəsi aşkar olunmuşdur. Həmin nümunələrin tədqiqi zamanı sözügedən dövrə aid dolça tipli qabların əsas xarakterik xüsusiyyətlərini müəyyən etmək mümkündür.

2009-cu ildə Qala ərazisində aparılmış qazıntılar zamanı aşkar olunmuş dolça tipli qablardan birinin boğaz və ağız hissəsi qırılmışdır. (Şəkil 1). Bu dolça tipli qab nümunəsi XIII əsrə aid olmaqla gövdə və oturacaq hissəsi salamat qalmışdır.

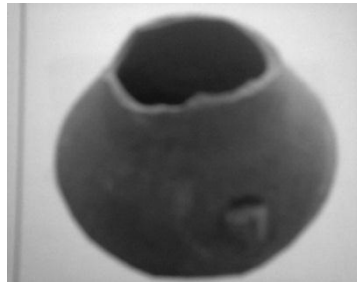

Şəkil 1.

Göründüyü kimi həmin qabın gövdə hissəsi nisbətən enli olmaqla, həmçinin kənar səthi daha səliqəli hazırlanmış, hamarlanmış, qabın qulpu isə qırılmışdır. Gilinin yaxşı təmizləndiyi, keyfiyyətlə bişirildiyini və qabın səliqəli hazırlandığını görmək mümkündür [7, s.202].

Dolça tipli qablar qeyd etdiyimiz kimi nisbətən kiçik olurlar. Onların ölçüləri təbiidir ki, birbirindən fərqli olsa da, qabların hazırlanma texnologiyası və forması oxşardır.

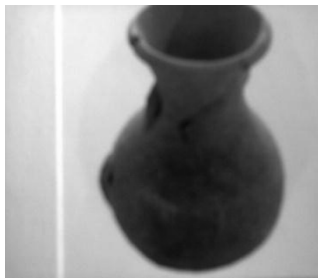

Şəkil 2

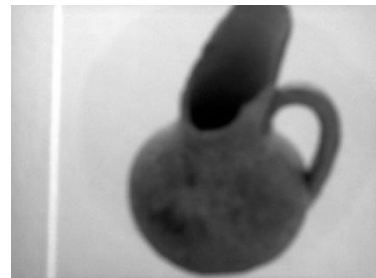

Şəkil 3

Şəkil 2 və 3-də təqdim olunan hər iki dolça nümunəsi XII-XIII əsrlərə aiddir və Qəbələ şəhər yerinin Qala ərazisində aparılmış arxeoloji qazıntılar zamanı aşkar olunmuşdur [7, s.206]. Onlardan birincisinin (şəkil 2) qulpu qırılmış vəziyyətdə tapılmış, lakin gövdə və boğaz hissədə qulpun qırılmış yerinin izi qalmışdır ki, bu da həmin dolçanın qulpunun olduğunu deməyə əsas verir. Şəkil 3-də təqdim olunan dolça nümunəsi isə qulplu olmaqla boğaz hissəsinin bir tərəfi ağız hissəyə doğru qırılmış vəziyyətdə aşkar olunmuşdur. Qabın qulpu gövdə və boğaz hissəyə bərkidilmişdir. Hər iki nümunə yastı oturacaqlı, üzərinə naxışsız olmaqla səliqəli hazırlanmışdır. Xatırladaq ki, ilk orta əsr

nümunələrin qulpları bunlarla oxşar olsa da, qədim dövrə aid dolçaların qulpu adətən qabın ağzının kənarına birləşdirilmiş formada hazırlanmışdır.

Qəbələ qazıntıları zamanı aşkar olunmuş digər bir dolça nümunəsi formasına görə əvvəl qeyd etdiyimiz nümunələrdən müəyyən qədər fərqlənir (şəkil 4). Həmin dolçanın oturacağına diametri 5 sm-dir [8, s.251]. Dolçanın boğaz və ağız hissəsi qırılmışdır. Qabın üzərində gövdənin hər tərəfini əhatə etməklə bir ədəd dairəvi cızıq çəkilmişdir. Qabın gövdə hissəsində isə onun qırılmış qulpunun izi görünür ki, bu da həmin qabın qulplu olmasının əyani göstəricisidir.



Şəkil 4

Bu dolça nümunəsi darboğazlı olmaqla hündür və çıxıntılı oturacağına malikdir. Qeyd edək ki, arxeoloji tədqiqatlar zamanı ilk orta əsr abidələrindən də üzərində dairəvi cizma naxışları olan darboğazlı dolçalar aşkar olunmuş, eyni zamanda üstü cilalanmış, yaxşı bişirilmiş dolçalarla yanaşı, kobud, əl ilə hazırlanmış və bəsit dolça nümunələri də müəyyən olunmuşdur [5, s.13].

Dolça tipli qabların qulpları da bir-birinə çox oxşayır və demək olar ki, az fərqlənirlər. Əsasən lentvari formada olan qulplar gövdə və boğaz hissəyə bərkidilib, bəzən ağız hissədən yuxarıya doğru qalxmış vəziyyətdə olur (şəkil 5). Qeyd olunan dolça tipli qab Qəbələ şəhər yerinin Qala ərazisində 2011-2012-ci illərin qazıntıları zamanı aşkar olunub və xronoloji cəhətdən XII-XIII əsrlərə aiddir.



Şəkil 5

Qabın gövdə hissəsinə və gövdə ilə boğaz hissənin birləşdiyi yerdə isə qabın hər tərəfini əhatə edən iki şırım cızılmışdır. Qabın oturacağına diametri 6, hündürlüyü isə 13 sm təşkil edir [8, s.268].

Qəbələ ərazisində aparılmış arxeoloji tədqiqatlar zamanı aşkar olunmuş və XI-XIII əsrlərə aid olan dolça nümunələrinin bir qismi üzərinin daha çox nəzərə çarpacaq dərəcədə naxışlanması ilə seçilir. Bu da dövrün ustalarının qabların üzərinə naxış vurmaqda əvvəlki dövrlərə nisbətən daha peşəkar olduqlarını göstərir.

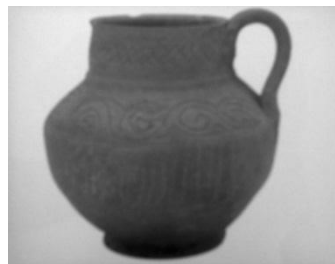

Şəkil 6

Şəkil 6-da təqdim olunan dolça nümunəsi Qala ərazisində aşkar olunmaqla XIII-XIV əsrlərə aid edilir. Qabın oturacağıın diametr 6,5, ağzının diametri 8, hündürlüyü isə 13 sm təşkil edir [8, s.297]. Qabın gövdəsinin aşağı yarım hissəsində şaquli formada paralel olaraq şırımlar çəkilmiş, gövdənin yuxarı yarım hissəsi naxışlanmış, eyni zamanda boğaz hissə də naxışlarla bəzədilmiş, qulp isə lentvari formadadır.

Qəbələ şəhər yerinin Səlbir ərazisində 2011-2012-ci illərdə aparılmış arxeoloji qazıntılar zamanı X-XII əsrlərə aid edilən nisbətən böyük həcmli olan dolçanın ağız fraqmenti daha səliqəli naxışlanması ilə seçilir (şəkil 7).

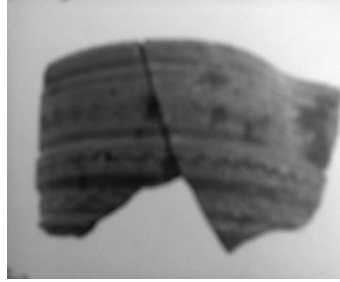

Şəkil 7

Aşkar olunmuş fraqment əsasında həmin dolçanın ağzının diametrinin 9,1, divarının qalınlığı isə 0,5 sm-dir [8, s. 214]. Qabın üzəri düz və dalğavari xətlərlə bəzədilmişdir. Qəbələ şəhər yerinin Qala ərazisində 2009-cu ildə aparılmış arxeoloji qazıntılar zamanı aşkar olunmuş enliboğaz dolça daha səliqəli hazırlanmaqla yanaşı, həm də yastı oturacaqlıdır (şəkil 8). Qabın boğazının yuxarı yarım hissəsində 3 ədəd şırım çəkilmişdir. Qulp isə gövdə və boğaz hissəyə bərkidilmişdir. Həmin dolça nümunəsi XIII əsrə aiddir [7, s.206].



Şəkil 8

Biz XI-XIII əsrlərin dolça tipli qablarını ilkin və son orta əsrlər dövrünün dolçaları ilə müqayisə etsək, bu zaman həm oxşar həm də bir fərqli cəhətlərin olduğunu görürük. İlk orta əsrlərin dolçaları barədə tədqiqatçılar tərəfindən əsaslandırılmış elmi mülahizələrə əsasən bu tip qabların əsas xarakterik xüsusiyyətlərini müəyyənləşdirmək olur. Arxeoloq A.Ş.Orucov ilk orta əsrlərə aid olan tapıntılara əsaslanaraq dolçalarda qulpun qabın ağzının kənarından 2-3 sm aşağı olduğunu göstərmişdir [5, s.13].

Nəticə. Aşkar olunmuş tapıntılara əsasən XI-XIII əsrlərə aid olan Qəbələnin dolça tipli qablarında da oxşar əlamətlərin olduğunu görürük. Belə ki, aşkar olunmuş nümunələr içərisində qulp hissəsi qabın boğaz hissəsinə, ağzından nisbətən aşağı və gövdə hissəyə bərkidilmiş qablarla yanaşı (şəkil 8), qulpu birbaşa ağız hissəyə bərkidilmiş, həmçinin qulpun ağız hissədən yuxarıya doğru nisbətən qalxmış formada olan dolça nümunələrinə də XI-XIII əsr tapıntıları içərisində rast gəlinmişdir. Eyni zamanda inkişaf etmiş orta əsrlər dövründə Qəbələnin dolça tipli qabları dulusçu ustalar tərəfindən daha səliqəli hazırlanmaqla yanaşı, qabların üzəri çoxsaylı naxışlarla bəzədilmişdir.

Nümunələrdən görüldüyü kimi XI-XIII əsrlərdə Qəbələ şəhər yerində dolça tipli qabların istehsalı həm forma, həm də keyfiyyət baxımından təkmilləşmiş, xarakterik əlamətlər son orta əsrlər dövründə davam etdirilməklə bu tip qablar özünə geniş istifadə dairəsi qazanmışdır.

Qeyd edək ki, Qəbələnin XI-XIII əsrlər dövrünün şirsiz keramikası indiyədək ayrıca tədqiq edilməmişdir. Məqalədə Qəbələnin inkişaf etmiş orta əsrlərə aid dolça tipli qablarının tədqiq olunması dövrün şirsiz keramikasının öyrənilməsində xüsusi əhəmiyyətə malikdir.

ƏDƏBİYYAT

1. Cəbiyev, C.Q. Azərbaycan keramikası.- Bakı: ELM, 2003.- 236 s.
2. Əhmədov Q.M. Azərbaycanın orta əsr şirsiz saxsı məmulatı.- Bakı: Azərb.SSR EA nəşr., 1959.- 143 s.
3. Əhmədov Q.M. Orta əsr Beyləqan şəhəri.- Bakı: Elm, 1979.- 198 s.
4. Fərəcov S. Zəkanın və barmaqların sığalı ilə ərsəyə gələn sənət // Mədəniyyət, 2014,19 noyabr, s.15.
5. Orucov Ş.A. İlk orta əsrlərdə Azərbaycanda dulusçuluq (IV-VIII əsrlərdə).- Bakı: ELM, 1989.- 44 s.
6. Osmanov L.F. Qafqaz Albaniyasının maddi mədəniyyəti .-Bakı: ELM, 1982.- 157 s.
7. Qəbələ arxeoloji ekspedisiyası 2005-2010. Tapıntılar.- Bakı: CBS, 2011.- 236 s.
8. Qəbələ arxeoloji ekspedisiyası 2011-2012. Tapıntılar.- Bakı: Şərq-Qərb, 2013.- 348 s.

AFGHAN GASIMZADE

Doctoral student of Institute of Archeology and Ethnography of ANAS

**GLAZED CERAMICS OF GABALA XI-XIII CENTURIES
(AQUARIUS TYPE CONTAINERS)**

The article discusses the aquarius-type vessels that make up a group of unglazed ceramics of Gabala in the XI-XIII centuries, their production technology and the main characteristics. Archaeological excavations in the Gala and Salbir areas of Gabala have uncovered a large number of aquarius specimens. Aquarius is made of both flat and heeled seats. The presence of embroidered jugs gives reason to say that potter sare professionals. These characteristics show that in the XI-XIII centuries in Gabala the production of aquarius-type vessels improved both in terms of form and quality.

Keywords: Excavation, ceramic, aquarius, glazed, pipe, seat.

Məqalənin redaksiyaya daxil olduğu tarix: 09 fevral 2021-ci il.

Məqalənin çapa qəbul olma tarixi: 22 mart 2021-ci il.

Rəyçilər: t.e.d. Q.C. Cəbiyev, t.e.d. Qüdrət İsmayilov.

TÜRKSOYLU XALQLARIN PEYĞƏMBƏRLƏR TARİXİ TƏSƏVVÜRÜNÜN FORMALAŞMASINDA MƏQTƏL ƏSƏRLƏRİ

Bu məqalədə Məhəmməd peyğəmbərin nəvəsi Hüseyin ibn Əlinin hicri 10 məhərrəm 61-ci/miladi 10 Oktyabr 680-ci ildə Kərbəladə şəhid edilməsi üzərinə yazılmış “Məqtəlül-Hüseyn” əsərlərində keçən “qisəs-i ənbiya” – peyğəmbərlər tarixi ilə əlaqəli məlumatlar tədqiq olunmuşdur. İlk nümunələri Kərbəla hadisəsi haqqında tarixi zəmində yazılmış məqtəl əsərlərinin tərkibi, müsəlman xalqların ortaq ədəbi növünə çevrilmə prosesində müxtəlif dövrləri əhatə edən məlumatlarla zənginləşmişdir. Nəticədə məqtəl əsərləri sadəcə Kərbəla hadisəsini təsvir edən əsərlər olaraq qalmamış, İslam tarixinin Kərbəla hadisəsinə qədərki dövrlərini, eyni zamanda müsəlmanların inanc mövzularından olan peyğəmbərlərin həyatı ilə əlaqəli məlumatları özündə ehtiva edən xüsusiyyətlər qazanmışdır. Məqalədə göstərilmişdir ki, peyğəmbərlərlə əlaqəli məlumatların geniş xalq kütlələrinə ötürüldüyü folklorik xüsusiyyətli əsərlərdən biri də məqtəllər olmuşdur.

Açar sözlər: Kərbəla, Hüseyin ibn Əli, Məqtəlül-Hüseyn, qisəsi-ənbiya, peyğəmbərlər tarixi.

Giriş. Müsəlman xalqların kollektiv hafizəsinin inşasında böyük rol oynamış ədəbi növlərdən biri, Məhəmməd peyğəmbərin nəvəsi Hüseyin ibn Əlinin Kərbəladə şəhid edilməsi mövzusunda yazılmış “Məqtəlül-Hüseyn”lərdir. İslam tarixində Kərbəla hadisəsindən əvvəl baş vermiş siyasi xarakterli qətlərə dair məqtəllər yazılmasına baxmayaraq [1, s.232-238], tarixi dövr ərzində məqtəl növü həzrət Hüseyinin şəhadətini anlatan əsərlərlə eyniləşmişdir. “Məqtəlül-Hüseyn”lər, bir qayda olaraq, 10 məhərrəm 61/10 oktyabr 680-ci ildə baş vermiş faciəvi bir tarixi hadisəni, eyni zamanda İslam tarixinin dini-siyasi baxımdan ən böyük təsirə malik hadisələrindən birini tarixi nöqteyi-nəzərdən anlatmaq məqsədi daşmışdır. Bununla birlikdə, ilk nümunələri tarixi zəmində yazılmış məqtəllərin tarixi növdən ədəbi növə keçid prosesində [10, s.192-212] müsəlman xalqların tarixi təfəkkürünün inkişafına töhfə verən çox sayda mövzu da bu əsərlərə daxil edilərək onların İslam ədəbiyyatının zəngin bir növünə çevrilməsinə səbəb olmuşdur. Geniş xalq kütlələrinə oxunan məqtəllərdə maarifləndirici xarakter daşıyan mövzulardan biri də peyğəmbərlər tarixi, “qisəs-i ənbiya”dır.

Quranda öz əksini tapdığı kimi, peyğəmbərlərə inanmaq İslamın iman əsaslarından biri olduğuna görə [Bəqərə surəsi, 285-ci ayə; Nisa surəsi, 136-cı ayə], “Xatəmül-ənbiya” (Peyğəmbərlərin sonuncusu) olaraq qəbul edilən Məhəmməd peyğəmbərlə birlikdə digər nəbi və rəsullara iman və ehtiram müsəlman xalqların dünya görüşünün, eyni zamanda digər dinlərə qarşı tolerant yanaşmasının təşəkkülündə mühüm yer tutmuşdur. Təbii olaraq həmin peyğəmbərlərlə əlaqəli müəyyən tarixi məlumatlara ehtiyac duyulması ilə müşayiət olunan bu anlayış, bir tarix kitabı olmamaqla birlikdə keçmiş qövmələrdən, o cümlədən peyğəmbərlərdən ibrət almaq məqsədilə qısaca bəhs edən Quranla dəstəklənmişdir. Belə ki, Quranda Adəm, İdris, Nuh, Hud, Salih, İbrahim, Lut, İsmail, İshaq, Yaqub, Yusif, Eyyub, Şüeyb, Musa, Harun, Davud, Süleyman, Zülkifl, Yunus, İlyas, Elyesa, Zəkəriyə, Yəhya, İsa və Məhəmməd peyğəmbər olmaqla iyirmi beş peyğəmbərin adı qeyd olunmuş və bəziləri haqqında digərləri ilə müqayisədə daha təfəssilatlı məlumat verilmişdir. Bundan əlavə, Quranda adları çəkilməyən və haqqında məlumat verilməyən başqa peyğəmbərlərin də olduğu bildirilmişdir [Nisa surəsi, 164-cü ayə; əl-Mömin surəsi, 78-ci ayə].

Əsasını müsəlmanların müqəddəs kitabından alan bu anlayış İslam mədəniyyətində “Qisəs-i ənbiya” (Peyğəmbər qissələri) kimi müstəqil növün yaranmasına səbəb olmuş, ən məşhuru Sələbinin “Əraisül-məcalis” və Kisainin “Qisəsül-ənbiya”sı olmaqla, Vəhb ibn Münəbbih, Səhl ibn Abdullah Tüstəri, Əbü Rifaə Əmmarə əl-Farisi, İbn Kəsir və s. müəlliflər bu sahədə əsərləri yazmışlar. [5, s. 295-296.] Buna paralel olaraq, peyğəmbərlər tarixi təfsir və tarix əsərləri başda olmaqla, ümumilikdə

İslam ədəbiyyatının digər növlərinin də məzmununa öz təsirini göstərmişdir. Periodik olaraq geniş xalq kütlələrinə oxunan əsərlərdən olan “Məqtəül-Hüseyn”lər də bu ənənəni özündə əks etdirmiş və müsəlman xalqların peyğəmbərlər tarixi təsəvvürünün təşəkkülündə rol oynamışdır.

Müəyyən istisnalarla birlikdə, məzmun baxımından Türkdilli məqtəlləri iki əsas kateqoriyaya ayırmaq olar: 1) Günümüzə qədər gəlib çatdığı bilinən ən erkən Türkdilli məqtəl hesab olunan Yusuf-i Məddahın (XIV əsr) “Məqtəl-i Hüseyn”inin təsirində yazılanlar; 2) Hüseyn Vaiz-i Kaşifinin (v.1504) “Rövzətüş-şühəda”sının tərcüməsi olaraq və yaxud onun təsirində yazılanlar. [2, s.274]. Yahya ibn Bəxşi, Novruz ibn İsa, Hacı Nurəddin Əfəndi kimi müəlliflərin yazdıqları Türkcə məqtəllər birinci qrupa, Məhəmməd ibn Hüseyn Katib Nişati, Məhəmməd Füzuli, Aşık Cələbi, Cami-i Rumi və Darəndəli Katibzadə Bəqayi kimi Səfəvi və Osmanlı dövrü ədiblərinin məqtəllərini isə ikinci qrupa daxil etmək olar.

Peyğəmbərlərə dair qısa məlumat verilən məqtəllər. “Rövzətüş-şühəda” təsirindəki ikinci qrup məqtəllərlə müqayisədə peyğəmbərlər tarixinə dair məlumatlar birinci qrup məqtəllərdə daha yığcam və lakonik xarakter daşıyır. Bu, sözügedən məqtəllərin strukturu ilə yaxından əlaqəlidir. Belə ki, bu məqtəllərdə bir qayda olaraq müstəqil bir fəsildə deyil, əsərin giriş hissəsində peyğəmbərlərdən bəhs edilir. Burada üzərində durulan peyğəmbərlərin həyat hekayələri ibrətamiz və yadda qalan epizodlarla eyniləşdirilir. Məsələn, Yusuf-i Məddahın “Məqtəl-i Hüseyn”inin giriş hissəsində Allahın hikmətinin göstəricisi olaraq peyğəmbərlərin həyatının fəvqəladə hadisələrindən epizodik məlumatlar verilir. Bu kontekstdə İbrahim peyğəmbər “...Kimə odu gülüstan eyləyən sən...” və İbrahim peyğəmbərə qarşı düşmanlığı ilə məşhur əfsanəvi kral Nəmrud “Kimini bir sinək ilə qovarsın”, Yunus peyğəmbər “Balıq qarnın yer edərsin kimine”, Yusif peyğəmbər “Kiminin yerini zindan edən sən” və “Kimini quyu içrə endirirsən; Çıxarıb qul deyibən satdırırsan; Yenə onu edərsən bir ulu şah...”, İsmail peyğəmbər “Kiminə qoçu qurban eyləyən sən”, Musa peyğəmbəri təqib edən Misir fironu “Kimin Nil ırmağı içrə boğarsın”, Süleyman peyğəmbər “Kimin dünyada Qafdan Qafa sultan; Edibən qoyarsan adını Süleyman; Qarıncağın dilindən yenə ey Şah; Nəsihətlər edərsən ola agah” şəklindəki misralarla – Süleyman peyğəmbər istinsə olmaqla – adları qeyd olunmadan peyğəmbərlər haqqında danışılır [3, s.118-119].

Birinci qrup Türkcə məqtəl müəlliflərindən Yəhya ibn Bəxşi də peyğəmbərlərlə əlaqəli məlumatı əsərinin giriş hissəsində, lakin dünyanın fani olduğu kontekstində qeyd edir. Müəllif burada Adəm, Nuh, Xəlilullah (İbrahim) və onun oğlanları, Zəbihullah (İsmail), Davud, Süleyman, Musa və İsa kimi peyğəmbərlərdən bəhs edir [6, s.99].

Peyğəmbərlər tarixinə xüsusi fəsil ayrılmış məqtəllər. Üslub və məzmun cəhətdən Hüseyn Vaiz-i Kaşifinin “Rövzətüş-şühəda” adlı məqtəli nümunəsində yazılmış ikinci qrup məqtəllərdə isə peyğəmbərlər tarixinə xüsusi bir fəsil ayrılaraq, mövzu geniş şəkildə təqdim olunmuşdur. Nişatinin “Neçə peyğəmbərlərin ibtilaları...”, Füzulinin “Bəzi Ənbiya-yı İzam və rüsul-i Kiram Surəti Əhvallərindədir” [7, s.33], Aşık Çelebinin “Dər İbtıla-i Ənbiya” [4, s.156], Cami-i Ruminin “Bəzi peyğəmbərlərin ibtilaları...” [9, s.44] olaraq adlandırdığı həmin fəsillərin əsas məqsədi bəla və müsibətlərə düşər olmağın peyğəmbərlərin qədəri olduğunu göstərməkdir. Bununla birlikdə sözügedən məqtəllər, oxunduqları xalq kütlələrinin peyğəmbərlərin həyatı ilə əlaqəli təsəvvürünü formalaşdırmağa xidmət etmişdir.

Digər tərəfdən, bu məqtəllərdə peyğəmbərlərlə əlaqəli fəslin ardından Məhəmməd peyğəmbərin Qüreyş qəbiləsindən çəkdiyi əziyyətlərdən bəhs olunmaqla bəla və müsibətin sonuncu peyğəmbərin də nəsibi olduğu vurğulanmışdır. Beləliklə, “Rövzətüş-şühəda”nın orijinalında olduğu kimi tərcümələrində də bəla və müsibətin Allahın seçilmiş bəndələrinin nəsibi olduğuna, bu qədəri paylaşanların şəhidlər bağının sakinləri olmaqla mükafatlandırılacağına dair bir düşüncə hakimdir. Bu, “bəlanın ən ağırının əvvəl peyğəmbərlərə, sonra övliyalara, sonra isə dərəcəsinə görə onlara yaxın olanlara gəlir” [4, s.145; 7, s.27; 8, s.107; 9, s.29-30] şəklində ifadələrdə də öz əksini tapır.

Qeyd olunan məqtəllərdə peyğəmbərlərin həyatı ilə əlaqəli məlumatlar göstərir ki, müəlliflər Quranda adı keçən iyirmi beş peyğəmbərdən Adəm, Nuh, İbrahim, İsmail, Yaqub, Yusif, Zəkəriyyə, Yəhya, Musa və Eyyubun həyat hekayəsi üzərində xüsusilə durmuşlar. Adəm peyğəmbərlə əlaqəli Habil və Qabil qissəsi ön plana çıxarılmış; Nuh peyğəmbərin qövmü ilə olan mübarizəsi üzərində durulmuş; İbrahim və İsmail peyğəmbərlərin hekayəsi qurban hadisəsi əsasında anlatılmış; Yaqub və

Yusif peyğəmbərin hekayəsinə geniş şəkildə yer verilmiş; Musa peyğəmbərin doğumundan etibarən həm Misirdə, həm də illərlə qövmü ilə birlikdə səhrada yaşadığından danışılmış; Zəkəriyyə peyğəmbərin hekayəsi, başı kəsilərək qətl edilən Yəhya peyğəmbər və Kərbəlada şəhid edilərək başı kəsilən həzrət Hüseyin arasında əlaqə qurularaq anlatılmışdır [4, s.156-211; 7, s.33-79; 9, s.109].

İkinci qrup məqəllərdə peyğəmbərlər tarixi ilə əlaqəli müraciət olunmuş mənbələr əsasən Hüseyin Vaiz-i Kaşifinin “Rövzətüş-şühəda”sının mənbələridir. Bunlar arasında “Bəhrül-həqayıq”, “Üyunur-Rıza”, “Kənzül-qəraib”, “Şifa”, “Miratül-cənan”, “Şəvahidün-nübüvvə” əsərləri qeyd oluna bilər [8, s.117, 121, 130, 135, 126, 129, 130, 131]. Bu əsərlər əksəriyyətlə Aşık Çelebinin “Rövzətüş-şühəda” tərcüməsində [4, s.160, 169, 178, 218, 227], Cami-i Ruminin “Səadətnamə”sində [9, s.31, 55, 60, 74, 108], Füzulinin “Hədiqətüs-süəda”sında [7, s.22, 30, 31, 33, 42, 80, 81] da qeyd olunur. Bu mənbələr arasında Qadiriyyənin Yafilik qolunun qurucusu İmam Yafinin (v.1367) “Yafii tarixi” də adlandırılan “Miratül-cənan” və Kaşifinin Nəqşibəndiyyə təriqətini seçməsində böyük rolu olan Əbdürrəhman-i Camiinin (v.1492) “Şəvahidün-nübüvvə” əsərlərinin xüsusi yer tutduğunu qeyd etmək lazımdır.

Nəticə. İlk nümunələri ərəbdilli tarixi mənbələr olaraq yazılan “Məqtəlül-Hüseyin” əsərləri Əməvi xəlifəsi Yezid ibn Müaviyə dövründə baş vermiş Kərbəla hadisəsi nəticəsində Məhəmməd peyğəmbərin nəvəsi Hüseyin ibn Əlinin və tərəfdarlarının qətlə yetirilməsindən tarixi bir hadisə olaraq bəhs edir. Lakin müsəlman xalqların ortaq tarixi-ədəbi mirasına çevrilmə prosesində kumulativ xarakter qazanan bu əsərlər, İslam tarixinin Kərbəla hadisəsinə qədər baş vermiş bəzi hadisələrini, həmçinin müsəlmanların ortaq inanc mövzusu olan peyğəmbərlər tarixi ilə əlaqəli mövzuları da özündə ehtiva etmişdir. Dövrü olaraq geniş xalq kütlələri arasında oxunan əsərlərdən olan məqəllər, bu xüsusiyyətinə görə sadəcə Kərbəla hadisəsi ilə əlaqəli deyil, sözügedən digər tarixi dövrlərlə yanaşı peyğəmbərlər tarixi ilə əlaqəli müəyyən çərçivədə təsəvvür formalaşması prosesində də mühüm rol oynamışlar. Türksöylü xalqların məqəlləri nümunəsində məqələdə göstəriləndiyi kimi, peyğəmbərlər tarixi ilə əlaqəli bu ilkin təsəvvür xüsusilə Quranda haqqında danışılan peyğəmbərlərin qarşılaşdıqları çətinliklər, bəla və müsibətlər kontekstində təqdim olunaraq məqəllər əsərlərinə məzmun uyğunluğu nəzərə alınmışdır.

ƏDƏBİYYAT

1. Elnurə Əzizova. Orta Əsrlər ərəb mənbəşünaslığında “məqəllər” əsərlərinin təşəkkül prosesi və “Məqtəlül-Hüseyin”lər // Odlar Yurdu Universitetinin Elmi və pedaqoji xəbərləri, 2019, № 51, s.232-238.
2. Kenan Özçelik. “Lâmiî Çelebi'nin Kitâb-ı Maktel-i Âl-i Resûl'ü”. Bursalı Lâmiî Çelebi və Dönemi Sempozyumu 2011: Bursa (ed. Bilal Kemikli – Süleyman Eroğlu) Bursa: Bursa Büyükşehir Belediyesi, 2011, 273-279.
3. Kenan Özçelik. Yûsuf-ı Meddâh ve Maktel-i Hüseyin: İnceleme – Metin – Sözlük. Ankara: Ankara Üniversitesi, SBE, Yüksek Lisans Tezi, 2008, 411 s.
4. Kenan Özçelik. Aşık Çelebi: Ravzatü's-şühedâ tercümesi: İnceleme – metin. İstanbul: Doğu Kütüphanesi, 2016, 512 s.
5. M. Süreyya Şahin, “Kıyas-ı enbiya”, TDV İslam Ansiklopedisi, Ankara: TDV yayınları, 2002, Cild 25, 295-296.
6. Mehmet Akif Gülsüm. Yahyâ Bin Bahşî'nin Maktel-i Hüseyin adlı mesnevisi (İnceleme ve metin), Kırklareli: Kırklareli Üniversitesi, SBE, Yüksek Lisans Tezi, 2019. 213 s.
7. Məhəmməd Füzuli. Əsərləri (altı cildə VI cild), Bakı: Şərq-Qərb, 2005, 381 s.
8. Mövlana Kəmalüddin Hüseyin ibn Əli Beyhaqi Kaşifi. Rövzətüş-şühəda. Red. Həsən Zülfiqari – Əli Təsnimi. Tehran: Muin, 1390. 814 s.
9. Orhan Aydoğdu. Cəmi-i Rûmî'nin Sa'âdet-nâme Adlı Eseri (Metin-Sözlük) [1b-50a]. Samsun: Ondokuz Mayıs Üniversitesi, SBE, Yüksek Lisans Tezi, 2014. 168 s.
10. Sebastian Günther. “Maqatil Literature in Medieval Islam” // Journal of Arabic Literature 25 (1994), 192-212.

ELNURA AZİZOVA

*Associate professor of Azerbaijan Institute of Theology,
Department of Religious Studies*

MAQTALS IN THE FORMATION PROCESS OF THE TURKIC PEOPLES' PERCEPTION OF THE STORIES OF PROPHETS

This article explores the information about the stories of the prophets, which is mentioned in the works of Maqatal al-Husayn, written on the martyrdom of Hüseyin ibn Ali, the grandson of the prophet Muhammad, in Karbala on 10 Muharram 61/10 October 680. In the process of turning into the common literary genre of the Muslim peoples, the content of the original works written in a historical context about the Karbala Event has been equipped with the information that includes various periods of Islamic history. As a result, the maqtals have not remained as the history books depicting the Karbala event, but also have gained features that contain information from the early periods of Islamic history up to Karbala and about the life of the prophets, who are among the common beliefs of Muslims. The article shows that one of the folkloric genres in which the stories of the prophets was transferred to the masses was the maqtals.

Keywords: Karbala, Husayn ibn Ali, Maqatal al-Husayn, kisâs al-anbiyâ, history of the prophets.

Məqalənin redaksiyaya daxil olduğu tarix: 10 mart 2021-ci il.

Məqalənin çapa qəbul olunma tarixi: 22 mart 2021-ci il.

Rəyçilər: t.e.d. Şahin Fərzəliyev, t.e.d. Anar İsgəndərov.

UOT 930:314; UOT 94(479.24)

AYDIN MƏMMƏDOV

Bakı Dövlət Universiteti

Mənbəşünaslıq, Tarixşünaslıq və metodika kafedrasının dosenti

aydin.mmmddov.67@mail.ru

DAHİ AZƏRBAYCAN ŞAIRİ NİZAMİ GƏNCƏVINİN AİLƏ MODELİ VƏ NƏSİL ARTIMI İLƏ BAĞLI TARİXİ DEMOQRAFİK BAXIŞLARI

Öz əsərlərində ideal ailə və cəmiyyət modelini quran böyük Azərbaycan şairi Nizami Gəncəvinin demoqrafik baxışları bu gün də öz aktuallığını itirmir. Nizaminin demoqrafik modelində ictimai ədalət, insanların azad və firavan yaşaması üçün hər şey mövcuddur. Maddi nemətlərin bolluğundan yaranan rifah insanların uzun və xoşbəxt ömür sürməsinə, nəsil artımının yüksək dinamikasına səbəb olur. Nizaminin demoqrafik baxışlarına görə, “Xoşbəxtlər ölkəsi”ndə ancaq uzun ömür sürən insanlar – qocalar vəfat edir və mini doğulmayınca biri ölmür.

Açar sözlər: Nizami Gəncəvi, əhali artımı, ailə modeli, tarixi-demoqrafik baxışlar.

Giriş. Vətən tariximizə intibah dövrü kimi daxil olan XI-XII əsrlər Azərbaycanda təkcə sosial-iqtisadi sahələrin deyil, eləcə də elm və mədəniyyət sahələrinin də tərəqqisi kimi yadda qalmışdır. Ümumiyyətlə, istər sözü gedən dövrdə, istərsə də orta əsrlərin sonrakı dövrlərində elm və mədəniyyətin, ədəbiyyat və incəsənətin, fəlsəfinin, o cümlədən memarlığın inkişafı müsəlman Şərqi, habelə onun bir parçası olan Azərbaycanda baş vermişdir. Görkəmli tarixçi Z.Bünyadov sözügedən dövrdə Azərbaycanda Atabəylər dövlətinin yaranması ilə əlaqədar vətənimizdə baş verən sosial-iqtisadi, elmi-mədəni inkişafı ilə bağlı tərəqqidən bəhs edərək yazırdı: “Qeyd etmək lazımdır ki, Azərbaycan Atabəyləri (xüsusən Cahən Pəhləvan və Qızıl Arslan) şairlərə, memar, mühəndis və inşaatçılara, həkim və elm nümayəndələrinə hamilik edirdilər”. - deyər, yazmışdır (2, 227). Bu dövrdə yurdumuzda Bəhmənyar (...-1066), Siracəddin Urməvi (1198-1283), Eynəlxüzzat Miyanəçi və digər görkəmli mütəfəkkirlərimiz fəlsəfə, məntiq, habelə təbiət elmlərinə dair qiymətli əsərlər yazmışlar. İşraqlıq fəlsəfəsinin banisi Şihabəddin Sührəvərdi (1154-1191) yaradıcılığa çox erkən başlamış, az müddət içərisində son dərəcə qiymətli əsərlər yazaraq bütün müsəlman ölkələrində tanınmışdır. Nizami qədim Şərq və antik Yunanıstanın fəlsəfi-elmi nailiyyətləri ilə də yaxından tanış idi (7, 39-64). Belə ki, Azərbaycanda hələ VIII əsrdə Əflatun, Pifaqor, Ərəstun, Empedokl və bir çox yunan alimlərinin ərəb dilinə tərcümələri məlum idi. Artıq, XI-XII əsrlərdə vətənimiz nəinki müxtəlif dinlərin və mədəniyyətlərin, eləcə də azad fikirliliyin mövcud olduğu ölkə idi (9, 97). O, “Yeddi gözəl” poemasında özü haqqında deyir ki, nə ki elmlər var gizli və dərin, oxudum, xəbərdar oldum da vardım (6, 21).

Əsas mətn. Nizami Gəncəvi zərdüştlükdəki elmi-fəlsəfi, o cümlədən nəsil artımı ilə bağlı demoqrafik baxışlarla da tanış idi: “Bir dəfə Zərdüşt onun yanına gələrək qəlbindəki eşq və şəhvət hissini boğaraq ömrünün 20 ilini səhrada yalnız bitki kökü və su ilə keçirməyi ilə öyünən gəncə bu illəri hədə keçirdiyini acı təəssüflə bildirir. Zərdüştün fikrincə, həmin gənc ailə qurub, nəsil artırsa, faydalı əməklə məşğul olub cansız səhranı çiçəkli yurda çevirsəydi insanlara və cəmiyyətə daha çox fayda vermiş olardı (8, 192). Nizaminin uğursuz taleyi ucbatından səhrada yaşayan Məcnunu bir an belə sevgi, məhəbbət olmadan yaşamır: “Eşq ilə yaşayır aləmdə səsim, eşqsiz aləmdə batar nəfəsim”. Onun qəhrəmanı olan Məcnun: “Eşqsiz bir günüm olmasın mənim, eşqsiz bir ürək heçliyə varsın” - deyər söyləməklə, ömrünün, həyatının mənası sevib-sevilməklə görünür (3, 222).

Nizaminin fikrincə, nəsil arasında varislik prinsipi pozulmamalı, bizdən əvvəl yaşayan nəsil və onların işlərini sonrakı nəsil davam etdirməlidirlər: “Köçənlər zəhmətlə əkdiki bağdan, gələnlər meyvəni dərməş hər zaman. Köçənlər bir çox şey əkməmiş bizə, biz də əkməliyik gənc nəslimizə” (1, 5). Nizami bu fikirləri ilə nəsil artımını obyektiv sosial-ictimai və təbii proses kimi qiymətləndirir. O, insanı həyatda daim fəal olmağa, qurub yaratmağa səsləyərək: “Yatma möhnət sahilində gözlərin varsa əgər, dalğalı sahilə kim yatmışsa çəkmişdir ziyan”. - deyər, söyləyərək hər kəsi daim inkişafda olan ictimai proseslərdən kənar qalmamağa, o cümlədən ailə həyatı quraraq cəmiyyətə

faydalı övladlar gətirməyi tövsiyə edir (5, 82). Nizamini insan doğumunun yüksək göstəriciləri qətiyyənlə narahat etmir: “Nə qədər yesələr yer anbarından, əskilməz bir arpa onun varından” (4, 164).

Bu dövrün ən böyük simalarından biri də dünya elm və mədəniyyət xəzinəsinə misilsiz töhfələr bəxş edən dahi Azərbaycan şairi Nizami Gəncəvidir. Onun bədii əsərlərindəki dərin məzmunlu fikirlər, məhəbbət və gözəlliklərin tərənnümü, ideal insan, ədalətli cəmiyyət, dünyanın yaradılışı, habelə bir çox elmi-fəlsəfi, o cümlədən tarixi-demoqrafik fikirlər öz aktuallığını nəinki qoruyub saxladığına, zaman-zaman daha da artırdığına görə insanı bu gün də heyretləndirir, düşündürür.

Öz əsərlərində Nizami nümunəvi ailə modelini israrla təbliğ edir. Ailə Nizami üçün cəmiyyətin əsasını təşkil edən saf, müqəddəs bir ocaqdır. Nizamiyə görə ailə cəmiyyət və dövlət üçün vətəndaş yetişdirən, nəsillər arasındakı əlaqələri, o cümlədən onun izini yer üzündən itməyə qoymayan, milli-mənəvi dəyərləri hər vaxtları qoruyan mühüm demoqrafik qurumdur. Şairin fikrincə ailə bəşər tarixinin ən mühüm kəşflərindən biridir. Elə ona görə də ailənin təməli möhkəm, saf və bütöv olmalıdır.

Xosrov və Şirin poemasında Məhin Banu qızı Şirinə öyüd verərək:

“Cütçü saf tum əksə torpağa əgər,
Şübhəsiz, torpaqdan saf tum göyərər” (3, 126).

Nizamini fikrincə, ailə dəyərlərinin qorunması cəmiyyətin və dövlətin maraqlarının qorunması qədər vacib və zəruridir. Hər bir ailə başçısı, onun hər bir üzvü ailənin təmiz adı, müqəddəs dəyərləri uğrunda əlindən gələni əsirgəməməlidir:

“Pak adam gövhəri saxlasa təmiz,
Gövhər də bulaşmaz torpağa hərgiz” (3, 126).

Göründüyü kimi, Nizami cəmiyyətdə sağlam, vətəna, elinə, obasına yararlı övladların yetişməsi üçün təmiz və saf təməllər üzərində qurulan ailə münasibətlərinin son dərəcə vacib hesab edir. Nizami yeni qurulan ailənin möhkəm, uzunömürlü olması üçün qadının təmkinli, qürurlu, ağıllı olmasını, hisslərini cilovlamağı bacarmasını son dərəcə vacib sayır. Nizamiyə görə qadının gözəlliyi təkcə onun zahiri gözəlliyində deyil, həm də onun daxili gözəlliyinin aynası olan ismətində, incə davranışında, zərif və nəzakətli olmasındadır. Məhz belə keyfiyyətlərə malik olan qadın ailənin təməl prinsiplərini möhkəmləndirməyi, onu daxili və xarici dağıdıcı amillərdən qorumağı bacarır. Məhz belə keyfiyyətlərə malik olan qadın xalqımızın ailəcanlığı, ailəyə sədaqəti ilə sciyyələnen ailə dəyərlərinə sadıq qalaraq onu ən qiymətli ərməğan kimi gələcək nəsillərə ötürməyi bacarır. Böyük mütəfəkkirin fikrincə məhz belə bir qadın öz analıq isməti, əlçatmaz keyfiyyətləri ilə dünyaya nur saçmağı bacarır:

“ Sənin bəzəyindir ismət, nəzakət,
Camalın dünyaya daim nur saçır” (3, 126).

Nizami gənc qızların valideynləri tərəfindən hələ erkən yaşlardan ailə həyatına hazırlanmaları, gələcəkdə onları gözləyə biləcək hər cür çətinliklərə sinə gərə bilmələri üçün lazımi tövsiyə və bilgilərlə təmin edilməsini vacib hesab edir:

“Hüsnün ismətinin pəhahındadır,
Qapısı möhürlü xəzinəsən sən,
Xəbərdar deyilsən yaxşıdan, pisdən” (3, 126).

Bu misralarda ailə dəyərlərinin gözəl bilicisi kimi çıxış edən dahi mütəfəkkir qadında ona yaraşmayan, onun adına, ismətinə, nüfuzuna xələl gətirə biləcək keyfiyyətləri açıq və aydın bir şəkildə tənqid edir:

“Yaraşmaz kişinin dalına düşmək,
Bu sifət qadında olmasın gərək” (3, 127).

Belə nəsihətləri, məsləhət və tövsiyələri ilə Nizami sanki xalqımızın müdrikliyi əsrlərə sığmayan əbədi-əzəli el ağsaqqalı kimi ailə dəyərlərinin ən gözəl bilicisi və təəssübkeşi kimi çıxış edir. Ailə boşanmalarının artdığı müasir dünyamızda uzaqgörən şairimizin bu nəsihətləri necə də aktualdır. Cəmi bir-neçə il son dövrlərdə isə bir neçə ay birgə ailə həyatı yaşayan, lakin təəssüflər olsun ki, onu qoruyub saxlaya bilməyən gənclərimizin: “xasiyyətimiz tutmur,”- deyərək boşanmaları onların ailə, ən başlıcası isə dünyaya övlad gətirmək kimi arzularını yarıda qoyur, ailə səadəti ilə bağlı istək və düşüncələrini pərən-pərən salır.

Çox vaxtsa yarımçıq qalan belə uğursuz ailələrdə dünyaya gələn oğlan qız uşaqları atalı – analı ikən “yetim olur”, ömürlük, ağır mənəvi – psixoloji travma ilə yaşamaq zorunda qalırlar. Təəssüflə qeyd etmək lazımdır ki, bir çox mütəxəssislərin fikrincə belə natamam ailələrdə böyüyən uşaqların qəlbində bir sıra hallarda qisas və qəzəb hissləri özünə möhkəm yuva saldığına görə onların gələcəkdə qurduqları ailələrin təməlləri də möhkəm olmur. Belə ailələrdə böyüyən oğlan və qız uşaqları əsl ailə səadətini yaşamadıqlarına görə gələcək ailə həyatlarında onu yetərincə dəyərləndirə bilmirlər. Belə gənclər nikah münasibətlərində ağıldan daha çox hiss və emosiyalara üstünlük verir, el deyimi ilə desək tez yanıb, tez də sönürlər. Başqa sözlə desək, vaxtı ilə öz valideynlərinin buraxdıqları səhvləri təkrar edirlər.

Beləliklə, Nizami nəsil artımının vacib institutu olan ailənin sağlam və düzgün məcrada inkişaf prosesini valideynlərin şəxsi nümunəsi, öyüd – tərbiyəsi olmadan təsəvvür etmir. O, öz qəhrəmanlarının dili ilə ailə həyatı qurmağa hazırlaşan gənclərlə onların valideynlərini baş – başa buraxır. Şair öz oxucularını təkcə yaşadığı dövr üçün deyil, bütün dövrlər üçün aktual olan ata – ana nəsihəti ilə yorulmadan tərbiyə edir. Əslində bu böyük mütəfəkkirin uzaq gələcəyə hesablanmış demoqrafik strategiyasıdır. Şair sanki ailə institutunun gələcək problemlərini qabaqcadan hiss edir. Ona görə də biz hər dəfə Nizamini öz övladlarına nəsihət verən valideynlərin yanında görür, onun ailə modelinə, azərbaycançılıq ənənələrinə sadıqlıqdan irəli gələn ürək döyüntülərinin, narahatlığının şahidi oluruq. Belə ailə söhbətlərində biz dahi Azərbaycan şairini mahir bir psixoloq kimi də kəşf etmiş oluruq. Gəlin diqqət yetirək, Nizami hər dəfə ailə həyatı qurmağa hazırlaşan qızlara məhz onların anası ilə müraciət edir. Çünki ailədə böyüməkdə olan qızlara ən yaxın olan elə onların öz analarıdır. Məhz bu yolla Nizami anaları öz qızları ilə dost, könül həmdəmi, yaxın sirdaş olmağa çağırır. Anaları isə şairin qəhrəmanı olan qızlara – öz övladlarına daima öz hisslərini cilovlamağı, namus və ismətlərini ər evinə köçənədək hətta öz sevgililərindən belə qorumağı yorulmadan tövsiyə edirlər:

“Çox təzətər gülü əldə tutdular,
İyləyib, iyləyib sonra atdılar.
Çox şərab tökdülər gül qədəhlərə
Daddılar, sonra da tökdülər yerə” (3, 127).

Nizami ailə dəyərlərinin, təmiz adın qorunub saxlanılmasını nəinki ər evinə köçməyə hazırlaşan qızlar üçün eləcə də onların valideynləri üçün baş ucalığı kimi dəyərləndirir:

“Bilirsən baş uca olduğu zaman,
Xoşdur ərə getmək eşqbazlıqdan” (3, 127).

Müqəddəs ailə dəyərlərini, pak ənənələri uca tutan qızlarımızın analarına cavabını şair qəhrəmanı Şirinin dili ilə belə səsləndirir:

“Gözümdən qanlı yaş töksəm də heyhat,
Olsam olacağam bir halal arvad” (3, 127).

Əslində biz burada Şirinin öz üzərinə düşən məsuliyyəti dərk etdiyinə, valideynlərinin adını, hörmətini, öz şərafət və ləyaqətini nəyin bahasına olursa olsun, qətiyyətlə qoruyacağına qətiyyətlə inanırıq. Burada Şirin hansı çətinliklərlə rastlaşsa belə halal arvad, ismətli ailə başçısı, gələcək övlad-

larının ləyaqətli və mərd anası olacağına söz verir, and içir, başlıcası isə Xosrovla qaranlıq gecədə çadırdə tək qaldığı ən kritik məqamlarda belə andına sadıqliyini qoruyub saxlamağı bacarır:

“O qara çadırdə ismətdən qeyri,
Qoruyan yox idi nazlı dilbəri,
Şirin üzündən işıq alaraq
Şah yandırmamışdı başqa bir çaraq” (3, 130).

Başı eşqin ehtirası ilə dumanlanan Xosrov hər vəchlə Şirinlə yaxınlaşmağa cəhd edirkən, ona: “Neçin uzaq qalsın vüsal bu qədər? Qovuşaq nur kimi, nuruşsa əgər”. – deyə, söylədikdə, Şirin özünü son dərəcə təmkinli aparır, içdiyi anda sadıq qalaraq, ehtiras alovunu ağılının, mühakiməsinin gücü ilə ram edə bilir:

“Ehtiras divini boğub bu anda,
Qız sadıq qalmışdı içdiyi anda” (3, 130).

Soyuq qış günlərinin birində ova gedən və oradan sevimli atı Şəbdizi Şirinin qəsrinə tərəf çapan Xosrovun bu qəfil gəlişi gənc qızı çox narahat edir. Şirin çəkinmədən qəsrin qapılarını Xosrovun üzünə bağlatdırır:

“Qorxdu bədnamlıqdan ismətli Şirin,
Bu vaxtsız gəlişdən oldu çox qəmgin.
Əmr etdi bir anda bağlandı hasar” (3, 169).

Bu zaman istər-istəməz təbii bir sual meydana gəlir. Görəsən, qəsrin qapılarını şahın üzünə bağlayan Şirində bu cəsarət, bu qətiyyət, bu qədər yenilməzlik haradandır? Şirindəki bu cəsarət, bu hünər Xosrovun özünü belə heç vaxt üzləşmədiyi çətin bir duruma salır. Şirin onun üzünə bağladığı qapının önündə dayanaraq, O, özünə: “Bizi qapısında saxladı nədən?” – deyə, sual verir. Qulluqçusunu Şirinin yanına göndərərək: “Get söylə, şahənşah deyil, qul gəlib.” Ardınca isə öz hökmünü, yenilməz güc sahibi olduğunu ona xatırladaraq: “Aç qapını şaham, hökmümdə aləm “ – deyə, təəccüb və heyrətini gizlədə bilmir.

Dahi Nizami qüdrətli Xosrovu belə bir situasiyada təsvir etməklə, andına sadıq qalan qəhrəmanı Şirini ucaldır. Şirin Xosrovun:

“Qapını üzümə bağladın neçin ?
Mən yanıdım, yoxsa belədir yəqin?”

– deyə, verdiyi suala özünü haqlı sayaraq belə cavab verir:

Haqlıyam qapını bağlamışam mən,
Çünkü görüşümə sərxoş gəlmisən,
Sən sərxoş gəlmisən, mən də burda tək,
Görüb eşidənlər nə söyləyəcək? (3, 172).

Özünə, şəxsiyyətinə, anasına verdiyi anda sadıqliyinə bunca yüksək dəyər verən Şirin ailə münasibətlərinə, nikaha da son dərəcə ciddi yanaşdığını, kəbindən əvvəl hər hansı bir yaxınlığın mümkünsüzlüyünü bir daha Xosrova xatırladır. Təbii ki, Şirinin bu tələbi hər şeydən öncə dahi Nizaminin ailə quruculuğuna verdiyi yüksək dəyərin, istəyin təzahürüdür.

Dahi Azərbaycan şairi burada əslində qadın hüquqlarının müdafiəçisi kimi çıxış edərək, nikah münasibətlərində onların kişilərlə bərabər olmasını qətiyyətlə vurğulayır.

Bu fikri Nizami Şirininin Xosrova israrla:

“Adam göndərəydin, kəsdirib kəbin,
Bunlara layiqdir Şəkərtək Şirin”.

– deyə, söylədiyi sözlər bir daha sübut edir (3, 172).

Nəticə. Beləliklə, dahi Azərbaycan şairi Nizami sağlam və möhkəm təməl üzərində qurulan ailəni bəşəriyyətin ən böyük nailiyyəti kimi dəyərləndirir. Məhz yüksək mənəvi, bəşəri və əxlaqi keyfiyyətlərin hökm sürdüyü ailə cəmiyyətə sağlam təfəkkürlü ləyaqətli vətəndaşlar bəxş edə bilər. Məhz milli-mənəvi və bəşəri dəyərlərə hörmətlə yanaşan ailədə böyük qəlbə malik, humanist, vətənpərvər, ailəcanlı, övladcanlı insanlar formalaşa bilər.

ƏDƏBİYYAT

1. Babaların hikmət və nəsihətləri. B., Gənclik, 1980. – 143 s.
2. Bünyadov Z. Azərbaycan Atabəyləri dövləti. B., Elm, 1984. – 268 s.
3. Gəncəvi N. Azərbaycan klassik ədəbiyyatı kitabxanası. 20 cildə, IV cild. B., Elm, 1985. – 640 s.
4. Gəncəvi N. Xəmsə. B., Gənclik, 1981. – 272 s.
5. Gəncəvi N. Lirika. B., Azərənəşr, 1980. – 95 s.
6. Gəncəvi N. Yeddi gözəl. B., Yazıçı, 1982. – 304 s.
7. Muradxanov H. Nizami və elm / Gəncəvi N. Almanax, ikinci kitab. B., Elm, 1991. – 228 s.
8. Геюшев З. Этическая мысль в Азербайджане. Б., Гянджлик, 1968. – 563 с.
9. Кули-заде З.А. Из истории азербайджанской философии VII-XVI вв. Б., Азернешр, 1992. – 237 с.

AYDIN MAMMADOV

Associate professor of Baku State University

HISTORICAL AND DEMOGRAPHIC VIEWS OF THE GREAT AZERBAIJANI POET NIZAMI GANJAVI RELATED TO THE FAMILY MODEL AND POPULATION GROWTH

The demographic views of the great Azerbaijani poet Nizami, who created in his works a model of an ideal family and society, is relevant for today. In the demographic model of Nizami, there is social justice and all conditions for a free and prosperous life of people. The well-being created by the abundance of material wealth leads people to a long and happy life, as well as to high dynamics of population growth. According to Nizami's demographic views, only long-livers - old people - die in the “Land of the happy people”, and no one dies until a thousand people are born.

Keywords: Nizami Ganjavi, population growth, family model, historical and demographic views.

Məqalənin redaksiyaya daxil olduğu tarix: 9 fevral 2021-ci il.

Məqalənin çapa qəbul olma tarixi: 22 mart 2021-ci il.

Rəyçilər: t.e.d. A.İsgəndərov, t.e.d. İsmayıl Məmmədov.

UOT 94 (479.24)

VİDADI UMUDLU

AMEA A.A.Bakıxanov adına Tarix İnstitutunun
aparıcı elmi işçi, tarix üzrə fəlsəfə doktoru, dosent
v.umudlu@yahoo.co.uk

“MÜSAVAT” PARTİYASININ FƏALİYYƏTİ TÜRKİYƏ TARİXŞÜNASLIĞINDA (1911-1917-Cİ İLLƏR)

Məqalə, “Müsavat” partiyasının qurulması və 1911-1917-ci illərdəki fəaliyyəti ilə bağlı türk tarixçiləri tərəfindən aparılan araşdırmalar əsasında yazılmışdır. Bu partiya Azərbaycanın siyasi həyatına təsir göstərən mühüm bir təşkilata çevrilmiş, onun ətrafında xeyli ziyalı təbəqəsi toplaşmışdı. Partiyanın əsas məqsədi, xristianlarla müsəlmanlar arasında hüquq bərabərliyinə nail olmaq, məzhəbindən asılı olmayaraq bütün müsəlmanların birliyini təmin etmək idi. Türk tarixçiləri ciddi repressiyalara baxmayaraq “Müsavat” partiyasının Azərbaycanın siyasi həyatında mühüm rol oynadığını qeyd etmişlər.

Açar sözlər: Türk tarixçilər, Müsavat partiyası, Rəsulzadə, çar Rusiyası, bərabərlik.

Giriş. Birinci rus inqilabının başlaması çarizmi imperiyada yaşayan xalqlara bir sıra siyasi hüquqların verilməsini nəzərdə tutan manifest verməyə məcbur etdi. Azərbaycanda da siyasi yüksəlişə səbəb olan bu manifestin dərc olunması bir sıra cəmiyyət, siyasi partiya və təşkilatların təsis olunmasına səbəb oldu, qəzet və jurnalların nəşrinə icazə verildi. İnqilabın başladığı 1905-ci ildə Azərbaycanda “Difai” partiyası, “Bakı müsəlman xeyriyyə cəmiyyəti”nin qurulması, habelə demokratik ruhlu bir sıra qəzet və jurnalları nəşr olunması milli-ictimai hərəkəti xeyli canlandırdı. Bunun davamı olaraq “Müsavat” partiyasının təşkil olunması Azərbaycanın siyasi həyatında və müstəqillik uğrunda mübarizədə mühüm mərhələni təşkil edir. Məqalə partiyanın 1911-1917-ci illərdəki fəaliyyətinin əks etdirir. Gizlin idarə olunmasına baxmayaraq partiyanın bu dövrdəki siyasi fəaliyyəti türk tarixçiləri tərəfindən yüksək qiymətləndirilmişdir.

Tədqiq olunan mövzu Türkiyə tarixşünaslığında da yer almış, bir sıra görkəmli tarixçilər mövzu ilə bağlı ətraflı araşdırmalar aparmışlardır. Bu baxımdan tarixçi Sebahəddin Şimşirin “Azərbaycanın İstiklal Mücadelesi”, “Mehmet Emin Resulzadə”, Hüseyin Baykaranın “Azərbaycan İstiklal Mücadilesi Tarihi”, Tahir Sünbülün “Azərbaycan Dosyası”, Mirzə Bala Məmmədzadənin “Milli Azərbaycan Hərəketi” kimi fundamental əsərləri, habelə partiyanın fəaliyyətindən bəhs edən bir sıra məqalə və ensiklopediya maddələrini qeyd etmək olar.

“Müsavat” partiyasının təşkili və fəaliyyəti Türkiyə tarixşünaslığında. 1905-ci ildə Rusiya imperiyasında başlayan siyasi yüksəliş birinci rus inqilabının sonunda təqiblər və siyasi repressiyalarla əvəz olundu. Bir sıra partiyaları fəaliyyəti qadağan edildi, qəzet və jurnalların nəşri dayandırıldı. Ziyalıların bir qismi həbs və sürgün olundu, digər bir qismi isə gizli fəaliyyətə keçmək məcburiyyətində qaldı. Lakin bu xalqın azadlıq arzularını həyata keçirməsinə mane olmadı. 1907-ci ildə “Hümmət” partiyasının bağlanması Azərbaycan ziyalılarını yeni bir təşkilat qurma hərəkatına sövq etdi. Çox keçmədən mühacirətdə olan Məmməd Əmin Rəsulzadənin rəhbərliyi ilə və bir sıra ziyalıların iştirakı ilə gizlin olaraq “Müsavat” partiyası təsis olundu. Türk tarixçilərinin də qeyd etdiyi kimi partiya Azərbaycanın siyasi həyatında mühüm rol oynadı.

Birinci rus inqilabından sonrakı dövrü xarakterizə edən tarixçi N.Devlet qeyd edir ki, bu manifestin elan edilməsi ilə Rusiyada yaşayan hər kəsə söz, mətbuat və sərbəst toplaşmaq hüququ müəyyən etdi. Bu tarixə qədər təməl hüquq və azadlıqlarından məhrum olan məzlum millətlər məhdud da olsa azadlıqlarını əldə etdilər. 1905-ci il inqilabı çar Rusiyasında yaşayan bütün millətlər üçün nisbi də olsa sərbəstlik imkanı verdi [5, s.112]. M.B.Məmmədzadə qeyd edir ki, 1905-ci ilə qədər çox məhdud imkanlara sahib olan türklər, ictimai qurumlar təsis etmə fərsətinə sahib idilər. 1905-ci il inqilabından sonra Rusiyada yaşayan türklər arasında milli hərəkatlar başladı [7, s.29]. Bu hadisələrə toxunan D.Çelik yazır ki, 1905-ci il rus İnqilabı, Rusiya hakimiyyəti altındakı digər xalqlarla birlikdə Azərbaycan türklərinə də öz təsirini göstərdi və siyasi həyatlarında mühüm sığrayışlara

səbəb oldu. Birinci rus inqilabı ilə məhdud bir azadlıq mühiti qazanan türklərin qurduğu siyasi təşkilatlardan biri olan “Müsavət” partiyası, Azərbaycan siyasi həyatında ən təsirli və vacib təşkilat olaraq yerini aldı [4, s.60-79]. Tarixçi Ş.Seyhan da inqilabdan sonra çar Rusiyasında formalaşan azadlıq abu-havasının Azərbaycan türklərinin siyasi həyatında köklü dəyişikliklərə və inkişafa yol açdığı qənaətindədir. Daha sonra müəllif yazır ki, baş verən bu hadisələr nəticəsində 1911-ci ildə “Müsavət” partiyası quruldu [12].

“Müsavət” partiyasının 1911-1912-ci illərdəki fəaliyyəti ilə bağlı araşdırma aparan tarixçi A.Budak qeyd edir ki, bu iki partiyanın (“Hümmət” və “Difai” nəzərdə tutulur-V.U.) bağlanması və Azərbaycanda təmsilçilik probleminin olması türk ziyalıları yeni təşkilatlar qurmağa məcbur etdi. Görkəmli azərbaycanlılar mühacirətə getməli olduqları İstanbulda müxtəlif toplantılar keçirərkən, daha az tanınmış ziyalılar Bakıda qaldılar və milliyətçi bir təşkilatın təsis üçün işlərinə davam etdilər [3, s.333-343]. “Müsavət” partiyasının təsis olunmasından bəhs edən T.Sünbül yazır: “Bu hadisələrin gedişində rus inqilabından sonra sükut xəyalına qərq olan, eyni zamanda bütün dünyadakı müsəlman millətlər arasındakı milliyətçi hərəkatlardan təsirlənən bir qisim “Hümmət”çi 1911-ci ildə Abbas Kazımzadə və Kərbalayı Mikayılzadənin rəhbərliyi altında “Müsavət” partiyasını qurdular. Onların lideri qəzetçi Məmməd Əmin Rəsulzadə idi” [10, s.42]. Partiyanın lideri olan M.Ə.Rəsulzadə bu haqda qeyd edir ki, “Müsavət” partiyası, inqilabçı-milliyətçi hərəkatın sıralarında yer alan olan türk ziyalılarından Məmməd Əli Rəsulzadə, Abbas Qulu Kazımzadə, Tağı Nağioğlu, Məmməd Əmin Rəsulzadə və Vəli Mikayılov tərəfindən təsis olundu [8]. 1907-ci ildə “Hümmət” partiyasının ruslar tərəfindən ləğvindən sonra bir çox Azərbaycan türkü, partiyanın üzvü Məmməd Əmin Rəsulzadənin rəhbərliyi altında 1911-ci ildə “Müsavət” partiyasını təşkil etdi. D.Çelik yazır ki, heç bir təşkilat Azərbaycan türklərinin milli istiqlal hərəkatlarında “Müsavət” partiyası” qədər təsirli bir rol oynamamışdır. Bərabərlik mənasını verən “Müsavət” partiyası müsəlmanlara ruslarla bərabər hüquqlar verilməsini və bütün İslam dünyasının azadlıq əldə etmək istəyini təmin etmək istəyirdi [4, s.60-79]. Onu da qeyd edək ki, “Müsavət” partiyanın qurulması və idarə olunmasında əvəz olunmaz xidmətlərə malik olan Məmməd Əmin Rəsulzadənin fəaliyyəti də Türkiyə tarixşünaslığında layiqli yerini almışdır.

“Müsavət” ilk qurulduğu zaman islamçı bir baxışa sahib idi. Birinci Dünya müharibəsi dövründə türkçü, müharibədən sonra isə milliyətçi kimliyini qəbul etdi [11, s.26]. Bir sıra türk tarixçiləri qeyd edirlər ki, “Müsavət” partiyasının ilk işi pantürkist hisslərindən daha çox panislamist hisslərə xitab edən bir bəyanat vermək oldu. İslamın itirilən gücünü bərpa etmək kimi siyasi hərəkatı əsas götürən partiya 8 maddəlik proqram hazırladı. Bunlar milliyət və məzhəbindən asılı olmayaraq bütün müsəlmanları birləşdirmək, müstəqilliyini itirmiş müsəlman ölkələrin yenidən azad olması üçün maddi və mənəvi dəstək göstərmək və sairədən ibarət idi [5, s.134; 9, s.34; 2. s.203; 10, s.43].

Partiyanın proqramı və məqsədi bəzi araşdırmalarda müxtəlif mübahisələrə səbəb olmuşdu. D.Çelik yazır ki, o günün şərtlərini nəzərə alsaq, proqramın niyə bu şəkildə hazırlandığı daha aydın olacaqdır. Azərbaycan türkləri uzun müddətdir ki, Rusiya zülmündən qurtulmaq istəyirdilər. Bu məqsədlə onlar Rusiyanın xaricindəki müsəlman xalqların kömək və dəstəyini almaq məcburiyyətindədirlər. Belə ki, bütün islam dünyasının lideri olan Osmanlı dövləti, xristian Qərb dövlətlərinə qarşı mübarizədə xeyli zəiflədiyindən ondan kömək almaq mümkün olmayacaqdır. Bu vəziyyətdə türklüyə söykənən bir münasibət, başqa sözlə azadlığa gedən yolda milliyətçilik ideyaları lazımı köməyi qazandıra bilməyəcəkdir [4, s.60-79]. Partiyanın proqramından bəhs edən N.Baykara yazır: “Müsavət” partiyasının qurulduğu tarixin Tripoli-Qərb və Balkan müharibələrinə təsadüf etməsi, proqramın islam hüquqları baxımından bu qədər geniş olmasında öz rolunu oynadı. Partiyanın bu şərtlər daxilində nəşr etdikləri bəyannamədə, bu vaxta qədər özlərini mədəni hesab edən avropalıların islam dünyasını əzərək təhqir etməsi fikirləri də yer almışdı [2, s.204; 5, s.134-135; 7, s.66].

Başqa türk tarixçilər də, bu proqramın dünya müsəlmanlarına çağırış olduğu qənaətindədirlər. Onlara müraciətdə deyilirdi ki, bilin və əmin olun ki, yeganə ümidimiz və careyi-nicatımız Türkiyənin istiqlal və tərəqqisindədir [5, s.135; 7, s.67]. D.Çelikin fikrincə “Müsavət” partiyasının bu və buna bənzər milli və dini xarakterli təbliğatlarla öz səylərini, türklərin azad edilməsi və İstanbulun himayəsində geniş bir müsəlman-türk birliyi qurma fikrinə yönəltdiyi görülə bilər [4, s.60-79]. Həqi-

qətən də “Müsavat” partiyası dövrün siyasi şərtlərini nəzərə alaraq ilk əvvəl islamçılıq ideyalarına üstünlük vermiş və bununlada islam aləminin rəğbətini qazanmağa üstünlük vermişdir.

Müsavat partiyası ciddi repressiyaya məruz qaldığından fəaliyyətini gizli şəkildə həyata keçirir və hətta lideri Mehmet Emin Resulzadə təzyiqlərə görə fəaliyyətlərini Azərbaycandan kənarı idarə etməli olurdu. Lakin fəaliyyətini davam etdirirdi [4, s.60-79]. N.Devlet qeyd edir ki, təhlükəsizlik məsələlərinə çox diqqətlə yanaşan “Müsavat” partiyası üç nəfərlik hücrələr şəklində təşkil edilmişdi. Bu hücrələr bütün Qafqazda və hətta İran Azərbaycanında yayılmışdı. Partiyanın siyasi fəaliyyətindən ciddi narahat olan çar hökuməti, hətta “Müsavat”ın Bakı mərkəzinə hakimiyyəti açıq şəkildə tənqid etməmək haqqında xəbərdarlıq etmişdi. Bu dövrdə partiyanın əsas işi məxfi fəaliyyətə ciddi əməl olunması və üzvlərin sayının artırılması idi [5, s.135]. 1911-ci ildə fəaliyyətə başlayan partiya yalnız 1917-ci ildə gizli işləməyə son qoydu və siyasi fəaliyyətini açıq şəkildə davam etdirməyə başladı. Bununla Azərbaycanın ən iri milli partiyası oldu [3, s.333-343].

Birinci Dünya müharibəsinin başlanğıcında ortaya çıxan fəvqəladə şərtlər Qafqazdakı yerli partiyaların inkişafına böyük maneələr törətdi. Digər partiyalar qədər olmasa da, vəziyyət “Müsavat”a da ös təsirini göstərdi. 1915-ci il hərbi əməliyyatlarında Rusiyanın vəziyyətinin ağırlaşması səbəbindən, partiya əhalini sakitlədirmək üçün çar hökumətindən “Açıq söz” qəzetinin fəaliyyətinə icazə ala bildi. Qəzet Azərbaycan türkləri arasında milli ideyaların yayılmasında böyük rol oynadı [7, s.47]. “Türkləşmək, islamlaşmaq və müasirləşmək” ideyasını müdafiə edən bu qəzet, Rusiya türklərinin öz müqəddəratlarını təyin etməli olduqlarını yəqinləşdirdi [1, 2-5].

1916-cı ildə Qafqaz cəbhəsində başlayan döyüşlərdə Osmanlı dövlətinin məğlubiyyəti və əsir düşən Osmanlı türk əsgərlərinin Nargin adasındakı düşərgələrə aparılması Azərbaycan türkləri arasında dərin kədərə səbəb oldu. Bu dövrdə Azərbaycanda milli hərəkəti yaşadan əsas meyar Osmanlı imperiyasındakı siyasi mühacirlərin fəaliyyəti idi [5, s.242; 6, s.501]. Bu vaxt müharibənin başlamasını bir fürsət kimi qiymətləndirən ermənilər “Daşnaksutyun”un rəhbərliyi altında köhnə xəyalları olan “Böyük Ermənistan” qurmağa çalışdılar. Rusiya hökumətinin icazəsi ilə qurduqları öz “kənullü” dəstələri ilə Qafqazın müsəlman əhalisinə qarşı törədilən zorakılıqların iştirakçıları oldular [6, s.264]. 1917-ci il inqilabi hadisələri Azərbaycana çox baha başa gəldi. Bu hadisələrin qarşısını almaq üçün “Müsavat” partiyası hər yerdə, xüsusən də Bakıda çox iş gördü. Ermənilərin və bolşeviklərin təxribatları, müsəlman əhalinin həyəcan və stresi, Bakıda ermənilərin bolşeviklərlə birgə türklərə qarşı qanlı toqquşmalara səbəb oldu. Bu hadisələrdə “Müsavat” partiyasının çiyinlərinə qoyulan yükün ağırlığı böyük idi [12]. Çox keçmədən “Müsavat” partiyası öz qələbəsini təsdiq edərək Azərbaycan xalq hakimiyyətinin qurulmasına nail ola bildi.

H.Baykara yazır ki, Azərbaycanın istiqlaliyyətinin elanında partiyanın roluna gəlinə, partiyanın göstərdiyi xidmətləri inkar etmək mümkün deyil. Partiyanın proqramında “ərazi muxtariyyəti” prinsipi də irəli sürülmüşdü [2, s.262]. D.Çelikə görə “Müsavat” partiyası qısa müddətdə bütün Azərbaycan türklərinin ümidinə çevrilmişdi. “Müsavat” partiyası Birinci Dünya müharibəsinin başlanğıcında Azərbaycan türklərinin milliyətçilik duyğularının əsas ifadəsiçi oldu. Tədricən inkişaf edib böyüyən partiya 1918-ci ildə Azərbaycanın müstəqilliyi uğrunda mübarizədə mühüm rol oynadı [4, s.60-79]. II. Rusiya müsəlmanları konqresində müzakirə olunan mütərəqqi fikirlərin əhəmiyyətli hissəsi partiyanın proqramında yer almışdı. Bu səbəbdən də hər bir türk cəmiyyəti siyasi partiya qurarkən “Müsavat”ı və onun proqramını əsas götürürdülər. “Müsavat” partiyasının proqramına görə, Azərbaycan türkləri türkçülük, islamçılıq və müasirlik mövzusunda həmfikir olduqlarını bəyan etmişdilər [4, s.60-79]. Bu şüar təbii ki, dövlətin sadəcə dini deyil, həm də milli xarakter daşdığını göstərir. Partiyanın proqramında deyilirdi ki, indiki halda səpələnmiş olan geniş türk dünyasının bir gün geniş bir türk dünyası təşkil edəcəyinə əminik [2, s.205]. A.Budak rus inqilabı ilə məhdud bir azadlıq mühiti qazanan türklərin qurduğu siyasi təşkilatlardan biri olan “Müsavat” partiyasının, Azərbaycanın siyasi həyatında ən təsirli və vacib təşkilat kimi yer aldığını qeyd edir [3, s.333-343]. Partiya Azərbaycan xalqının mənafeyinin təmsilçisi və tərcümanına çevrildi. Milli hərəkətin əsas partiyası olan “Müsavat”, mədəni, milliyətçi Azərbaycanın müstəqilliyini qoruyan xalqçı və respublikaçı bir partiya çevrildi 1918-ci ildə Cümhuriyyətin elan edilməsində ən böyük payı olan bu partiya, iki il sonra bolşeviklərin Azərbaycana hücumundan sonra gizli bir təşkilata çevrildi və fəaliyyətini Avropanın müxtəlif ölkələrində davam etdirdi [12].

Göründüyü kimi, türk tarixçiləri 1911-ci ildə “Müsavat” partiyasının təsis olunmasını təqdirəlayiq hesab etmiş, Azərbaycanın müstəqilliyi uğrunda partiyanın apardığı mübarizəyə yüksək qiymət vermişlər. Partiya və onun rəhbərləri bütün çətinliklərə baxmayaraq geniş əhali kütləsini öz arxasınca apara bilmiş, Azərbaycan Xalq Cumhuriyyətinin elan edilməsində mühüm rol oynamışlar.

Nəticə. Beləliklə, “Müsavat” partiyasının 1911-1917-ci illərdəki fəaliyyəti Türkiyə tarixşünaslığında da kifayət qədər araşdırılmış və türk elmi ictimaiyyətinin diqqətinə çatdırılmışdır. Türk tarixçilərindən H.Baykara, S.Şimşir, M.Bala, T.Sünbül və digərləri apardıqları tədqiqat işlərində “Müsavat”ın keçdiyi yola nəzər salmış, partiyanın gizli və çox mürəkkəb bir siyasi vəziyyətdə fəaliyyət göstərməsinə baxmayaraq öz işinin öhdəsindən layiqincə gəldiyini qeyd etmişlər.

1911-ci ildə Bakıda Məmməd Əli Rəsulzadə, Abbasqulu Kazımzadə, Tağı Nağıyev, Məmməd Əmin Rəsulzadə tərəfindən təsis olunan partiya tədricən Azərbaycanın ən aparıcı siyasi partiyasına çevrilmişdir. Bir müddət İran və Türkiyədə olmasına baxmayaraq M.Ə.Rəsulzadə partiyaya rəhbərliyi davam etdirə bilmiş, onun fəaliyyətinin dayandırılmasına imkan verməmişdir. Birinci Dünya müharibəsi ilə bağlı düzgün mövqe tutan partiya öz fəaliyyətini daha da genişləndirmiş, Azərbaycan xalqının müharibəyə məruz qalan türk xalqına göstərilən həmrəylik və yardımda yaxından iştirak etmişdir. Türk tarixçiləri “Müsavat” partiyasını dövrün ən nüfuzlu siyasi partiyası hesab etmiş, partiyanın liderlərini bacarıqlı siyasətçi kimi dəyərləndirmişlər.

ƏDƏBİYYAT

1. Akpınar, Y. “Mehmed Emin Resulzade” maddesi // Türkiye Diyanet Vakfı İslam Ansiklopedisi, C.35, İstanbul: TDV Yayınları, - 2008. – s.2-5.
2. Baykara, H. Azərbaycan İstiklal Mücadiləsi Tarihi / H.Baykara. - İstanbul: Genclik Kitabevi, - 1975. - 331 s.
3. Budak, A. Müsavat Partisinin 1911 – 1922 Yılları Arasındakı faaliyetleri // Fırat Üniversitesi Sosyal Bilimler Dergisi Cilt: 28, Sayı: 2, Yıl: 2018. – s.333-343.
4. Çelik, D. XIX Ve XX. Yüzyıllarda Azerbaycan. // Erciyez Üniversitesi Bilig (Bilim Ve Kültür Dergisi). Sayı 3, Yıll, 1996. - s.60-79.
5. Devlet, N. Rusiya Türklerinin Milli Mücadele Tarihi / N.Devlet. – Ankara: Türk Tarih Kurumu, - 1999. - 347 s.
6. Kurat, A.N. Türkiye Ve Rusya / A.N.Kurat. - Ankara: Kültür Bakanlığı, - 1990. - 735 s.
7. Mehmetzade, M.B. Milli Azerbaycan Hareketi / M.Bala. – Ankara: Azerbaycan Kültür Derneği Yayınları, - 1991. – 239 s.
8. Resulzade, M. A. “Müsavat” Partisi’nin Kuruluşu // Azerbaycan Türk Kültür Dergisi, Sayı:167, Ankara:1966, s.1-11.
9. Saray, M. Azerbaycan Türkleri Tarihi / M.Saray. - İstanbul: İstanbul Matbaası, - 1993. - 149 s.
10. Sünbül, T. Azerbaycan Dosyası / T.Sünbül. – Ankara: Kök Sosyal Ve Stratejik Araştırmalar Yayınları, - 1990. - 128 s.
11. Şimşir, S. Mehmet Emin Resulzade / S.Şimşir. – İstanbul: Doğu Kütüphanesi, - 2012. - 189 s.
12. Seyhan, Ş. İslamcılık-Türkçülük-Milliyetçilik Ekseninde Müsavat Partisi // https://www.academia.edu/7323359/%C4%B0SLAMCILIK_T%C3%9CRK%C3%87%C3%9CL%C3%9CK_M%C4%B0LL%C4%B0YET%C3%87%C4%B0L%C4%B0K_EKSEN%C4%B0NDE_M%C3%9CSAVAT_PART%C4%B0S%C4%B0_Equality_Party_around_%C4%B0slamism_Turkism_and_Nationalism [Müraciət tarixi: 20.02.2021].

VIDADI UMUDLU

*Leading researcher of the Institute of History named after AA Bakikhanov of ANAS,
Doctor of Philosophy in History, Associate Professor*

**ACTIVITIES OF THE MUSAVAT PARTY
IN THE HISTORIOGRAPHY OF TURKEY (1911-1917)**

This article is written on the basis of research by Turkish historians on the organization of the Musavat party and its activities in 1911-1917. The article analyzes and describes the extensive research work of Turkish historians S.Shimshir, H.Baykara, T.Sunbul and other historians about the party and its leader M.A.Rasulzade. It was noted that, despite the control over the border, the "Musavat" Party has become an important organization influencing the political life of Azerbaijan, and a large number of intelligentsia has gathered around it. Turkish historians also noted the special role of the "Achik soz" newspaper, in increasing the prestige of the party, which began to appear in 1915.

Key words: Turkish historians, party Musavat, Rasulzade, tsarist Russia, equality.

Məqalənin redaksiyaya daxil olduğu tarix: 20 fevral 2021-ci il.

Məqalənin çapa qəbul olunma tarixi: 22 mart 2021-ci il.

Rəyçilər: t.ü.f.d. Elçin Qarayev, t.e.d. Anar İsgəndərov.

Azərbaycan Respublikasında dissertasiyaların əsas nəticələrinin dərc olunması tövsiyə edilən elmi nəşrlər qarşısında qoyulan tələblər

- Məqalələrdə müəllif(lər)in adı və soyadı açıq şəkildə, elmi adı və dərəcəsi, işlədiyi müəssisə, həmçinin elektron poçt ünvanı göstərilməlidir.
- Məqalələr Azərbaycan, rus və ingilis dillərində çap oluna bilər. Məqalənin yazıldığı dildə annotasiya, əlavə digər 2 dildə xülasə verilməlidir. Xülasənin üstündə məqalənin adı mütləq göstərilməlidir. Xülasələr bir-birinin eyni olmalı və məqalənin məzmununu əks etdirməli, elmi və qrammatik baxımdan ciddi redaktə olunmalıdır.
- Məqalələrin mətnləri azərbaycan dilində latın əlifbası, rus dilində kiril əlifbası və ingilis dilində (ABŞ) əlifbası ilə Times New Roman-14 şrifti ilə, 1,5 intervalla 8-12 səhifə həcmində qəbul edilir (A4 format, səhifənin ölçüləri: yuxarı – 2 mm, aşağı – 2,5 mm, sol – 3 mm, sağ – 1,5 mm).
- Məqalədə UOT indekslər, 3 dildə açar sözlər göstərilməlidir.
- Məqalə Giriş, Əsas mətn (yarımbaşlıqlar göstərilməklə) və Nəticə hissələrindən ibarət olmalıdır. Məqalədə elm sahəsinin xarakterinə uyğun olaraq elmi işin yeniliyi, müəllifin gəldiyi nəticə aydın şəkildə verilməlidir.
- Mövzu ilə bağlı elmi mənbələrə istinadlar olmalıdır. Məqalənin sonunda verilən ədəbiyyat siyahısı ya əlifba ardıcılığı ilə, ya da mətndə rast gəlinədiyi ardıcılıqla və [1] və ya [1, s.119] kimi nömrələnməlidir. Eyni ədəbiyyata mətndə başqa bir yerdə təkrar istinad olunarsa, onda istinad olunan həmin ədəbiyyat əvvəlki nömrə ilə göstərilməlidir.
- Ədəbiyyat siyahısında verilən hər bir istinad haqqında məlumat tam və dəqiq olmalıdır. İstinad olunan mənbənin biblioqrafik təsviri onun növündən (monoqrafiya, dərslik, elmi məqalə və s.) asılı olaraq verilməlidir. Elmi məqalələrə, simpozium, konfrans və digər nüfuzlu elmi tədbilərin materiallarına və ya tezislərinə istinad edərkən məqalənin, məruzənin və ya tezisnin adı göstərilməlidir. İstinad olunan mənbənin biblioqrafik təsviri verildikən Azərbaycan Respublikasının Prezidenti yanında Ali Attestasiya Komissiyasının “Dissertasiyaların tərtibi qaydaları” barədə qüvvədə olan təlimatının “İstifadə edilmiş ədəbiyyat” bölməsinin 10.2 – 10.4.6. tələbləri əsas götürülməlidir.
- Məqalələrin sonundakı ədəbiyyat siyahısında son 5-10 ilin elmi məqalələrinə, monoqrafiyalarına və s. istinadlara üstünlük verilməlidir.
- Ədəbiyyat siyahısı avtomatik nömrələmə ilə yığılmış məqalələr qəbul edilməyəcəklər.
- Məqaləyə mütləq 1 mütəxəssis rəyi (rəyçinin adı (tam şəkildə), elmi dərəcəsi, elmi adı və elmi titulu, iş yeri), məqaləni çapa tövsiyə edən müəssisənin elmi şurasının (kefedranın, şöbənin) iclas protokolundan çıxarış əlavə olunmalıdır.
- Elmi jurnallarda “*əvvəli ötən sayımızda*”, “*ardı növbəti nömrədə*” adı altında seriya məqalələrin dərs olunmasına icazə verilmir.
- Texniki baxımdan düzgün tərtib edilməyən, həmçinin plagiatlıq faktı aşkar edilən məqalələr çap olunmayacaq.

Redaksiya ilə əlaqə:

TarixVeOnunProblemleri@gmail.com

Требования к оформлению научных публикаций

- В статье должны быть указаны место работы и адрес, электронный адрес автора (авторов).
- Статьи могут быть опубликованы на Азербайджанском, турецком, русском и английском языках. Резюме статьи должно быть на двух языках, помимо языка написания статьи. Оба резюме должны быть одинаковыми и отображать содержание статьи. В резюме должны быть показаны научный результат, научная новизна, практическая ценность и др. Резюме должно быть научно и грамматически отредактировано. В резюме должны быть полностью указаны название статьи, имя автора (авторов).
- Текст статьи должен быть набран шрифтом Times New Roman, кегль 14, 1,5 интервал латинской графикой для статей на азербайджанском турецком языках и английском, кириллицей для статей на русском языке.
- В статье должны быть указаны UOT индексы или коды типа PACS, а также ключевые слова. Ключевые слова должны быть на трех языках (на языках написания статьи и резюме).
- В конце статьи должны быть даны научная новизна, практическая ценность, экономический результат и др.
- В статье должны быть даны ссылки на научные источники. Список литературы должен быть либо по порядку (например, [1] или [1, с.119]) или же по порядку шифра. Если дается сноска на ту же литературу в другом месте текста, тогда номер сноски должен быть таким же как и прежде.
- Информация о каждой сноске, данной в списке литературы, должна быть полной и точной. Библиографическое описание источника должно быть дано в соответствии с его видом (монография, учебник, научная статья и т.д.). При ссылке на статью, материалы симпозиумов, конференций и других научных изданий, должно быть указано название доклада или тезиса. При библиографическом описании ссылаемых источников должны браться за основу требования 10.2-10.4.6 отдела «Используемая литература» действующей инструкции по «Правилам составления диссертационных работ» Высшей Аттестационной Комиссии при Президенте Азербайджанской Республики.
- В статье преимущество должно быть дано научным статьям, монографиям и другим источникам, опубликованным в течении последних 5-10 лет.
- Статьи, список литературы которых набраны в режиме автоматической нумерации, не принимаются.
- К статье должны быть приложены 1 рецензия (с указанием имени, научной степени, научного звания и научного титула, места работы рецензента), выписка из протокола научного совета (кафедры, отдела) учреждения, рекомендующего публикацию статьи.
- Статьи, которые не являются технически корректными, а также содержат плагиат, не будут опубликованы.

**Электронный адрес журнала “История и ее проблемы”:
TarixVeOnunProblemleri@gmail.com**

Requirements for scientific publications

- The place of work and the address, e-mail address of the author(s) should be indicated in the article.
- Articles may be published in Azerbaijani, Turkish, Russian and English. The summary of the article should be in two languages, in addition to the language of the article. Both summaries should be the same and display the content of the article. The summary should show the scientific result, scientific novelty, practical value, etc. The summary should be scientifically and grammatically edited. The summary should contain the full title of the article, the name of the author(s).
- The text of the article should be typed in Times New Roman, 14, 1.5 interval, Latin script for articles in Azerbaijani Turkish and English, Cyrillic for articles in Russian.
- The article should indicate UOT indexes or PACS type codes, as well as keywords. Keywords should be in three languages (in the languages of the article and resume writing).
- At the end of the article scientific novelty, practical value, economic result, etc. should be given.
- The links to the scientific sources should be given in the article. References should be either in order (for example, [1] or [1, p.119]) or in order of cipher. If a footnote is given for the same literature elsewhere in the text, then the footnote number should be the same as before.
- Information about each footnote given in the list of references should be complete and accurate. The bibliographic description of the source should be given in accordance with its type (monograph, textbook, scientific article, etc.). When referring to an article, materials of symposia, conferences and other scientific publications, the title of the report or thesis should be indicated. In the bibliographic description of the referenced sources, the "Used literature" section 10.2-10.4.6 of the current instruction on the "Rules for writing dissertations" of the Higher Attestation Commission under the President of the Republic of Azerbaijan should be taken as the basis.
- In the article, the advantage should be given to the scientific articles, monographs and other sources published in the last 5-10 years.
- The article should be accompanied by 1 review (indicating the name, scientific degree, academic title and scientific title, place of work of the reviewer), an extract from the protocol of the scientific council (chair, department) of the institution that recommends publication of the article.
- Articles that are not technically correct, as well as plagiarism, will not be published.

Email: TarixVeOnunProblemleri@gmail.com

Çapa hazırlayanlar: *Sevinc Ruintən, Şəbnəm Cəfərova, Elmar Axundov*
Tərcüməçi redaktorlar: *Anar Kərimov, Aynur Məmmədova, Elmira İsmayılova*
Web-redaktor: *Nigar Nurəddin qızı İsmayılova*

Yığılmağa verilmişdir: 22.03.2021. Çapa imzalanmışdır: 29.03.2021.
Redaksiyanın ünvanı: Bakı – 370148, akad.Z.Xəlilov küç.23
Bakı Dövlət Universiteti, Tarix fakültəsi. Tel.: 539 08 56
E-mail: TarixVeOnunProblemleri@gmail.com

Jurnal “ADİLOĞLU” nəşriyyatında nəşrə hazırlanmış və
ofset üsulu ilə çap edilmişdir.

Ünvan: Bakı şəh., Tbilisi pr., 307-44C
Tel.: (050) 593 27 77
(055) 339 75 77
E-mail: adiloglu2000@mail.com